

de	Gebrauchs- und Montageanleitung
en	Operating and assembly instructions
fr	Notice d'utilisation et de montage
it	Istruzioni per l'utilizzo e il montaggio
es	Instrucciones de montaje y de uso
nl	Gebruiks- en montageaanwijzing
no	Bruksanvisning og monteringsveiledning
cs	Návod k montáži a obsluze
hu	Használati és összeszerelési útmutató
pl	Instrukcja obsługi i montażu
sk	Návod na použitie a montáž
sl	Navodila za uporabo in vgradnjo
ru	Руководство по эксплуатации и инструкция по сборке

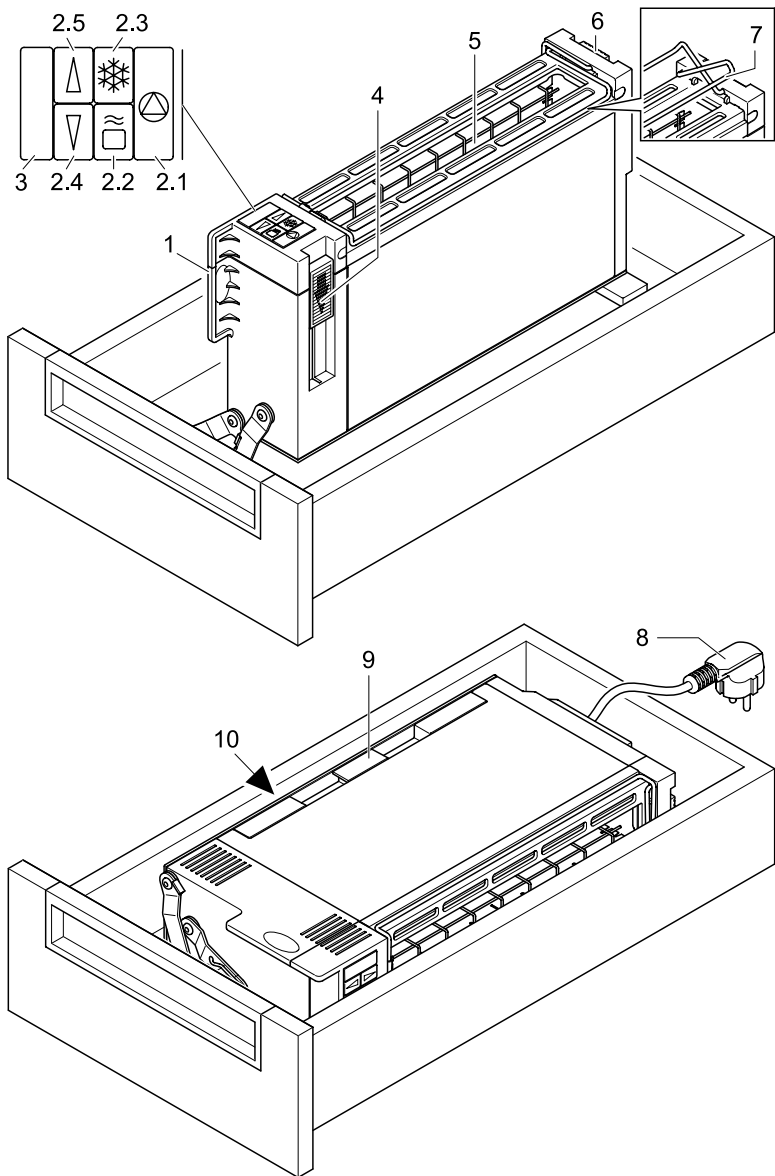

de			
1	Griff	3	LED-Anzeige
2	Funktionstasten	4	Einschaltchieber
2.1	Stopp-Taste	5	Röstschaft
2.2	Aufwärm-Taste	6	Ausklappschieber für Brötchenauflage
2.3	Auftau-Taste	7	Brötchenauflage
2.4	Röstgradeinstellung: Röstgrad verringern	8	Netzkabel
2.5	Röstgradeinstellung: Röstgrad erhöhen	9	Krümelfach
		10	Typenschild

	en	fr	it
1	Handle	Poignée	Impugnatura
2	Function buttons	Touches de fonction	Pulsanti di funzionamento
2.1	Stop button	Touche Arrêt	Pulsante stop
2.2	Reheat button	Touche Réchauffage	Pulsante di ritostatura
2.3	Defrost button	Touche Décongélation	Pulsante di scongelamento
2.4	Toasting degree setting: Reduce toasting degree	Réglage du thermostat : diminution de la température	Impostazione del grado di tostatura: riduzione del grado di tostatura
2.5	Toasting degree setting: Increase toasting degree	Réglage du thermostat : augmentation de la température	Impostazione del grado di tostatura: aumento del grado di tostatura
3	LED display	Voyants DEL	Indicatore LED
4	ON switch	Touche de mise en marche	Interruttore di accensione
5	Toasting slot	Fente	Vano di tostatura
6	Slide bar for collapsible bread and roll rack	Taquet à déplier pour le support viennoiserie	Leva per minigriglia per scaldare il pane
7	Bread and roll rack	Support viennoiserie	Minigriglia per scaldare il pane
8	Mains cable	Câble secteur	Cavo elettrico
9	Crumb tray	Tiroir ramasse miettes	Raccogliatriciole
10	Type label	Plaque signalétique	Targhetta

	es	nl	no
1	Asa	Greep	Håndtak
2	Teclas de función	Functietoetsen	Funksjonstaster
2.1	Tecla Stop	Stoptoets	Stopptast
2.2	Tecla Recalentamiento	Opwarmtoets	Oppvarmingstast
2.3	Tecla Descongelación	Ontdooitoets	Opptiningstast
2.4	Botón de ajuste: Bajar el nivel de tostado	Instelling roostergraad: roostergraad verlagen	Innstilling for bruningsgrad Senke bruningsgraden
2.5	Botón de ajuste: Subir el nivel de tostado	Instelling roostergraad: roostergraad verhogen	Innstilling for bruningsgrad Øke bruningsgraden
3	Indicador LED	LED-indicatie	LED-panel
4	Palanca de mando	Inschakelschuif	Startspak
5	Ranura de tueste	Roosterschacht	Ristespalte
6	Botón de mando del soporte de calentamiento	Uitklapschuif voor broodjesrekje	Uttrekkbar rundstykkeholder
7	Soporte de calentamiento	Broodjesrekje	Rundstykkeholder
8	Cable de red	Netsnoer	Ledning
9	Bandeja recogemigas	Kruimellade	Smuleskuff
10	Placa de identificación	Typeplaatje	Typeskilt

	cs	hu	pl
1	Držadlo	Fogantyú	Uchwyt
2	Funkční tlačítka	Funkciógombok	Przyciski funkcyjne
2.1	Tlačítko Stop	Leállítás gomb	Przycisk stop
2.2	Tlačítko ohřívání	Újramelegítés gomb	Przycisk podgrzewania
2.3	Tlačítko rozmrazování	Kioldvasztás gomb	Przycisk rozmrażania
2.4	Nastavení stupně opékání: Menší stupeň opékání	Pirítási fokozat beállítása: Pirítási fokozat csökkentése	Ustawianie stopnia opiekania: Zmniejszanie stopnia opiekania
2.5	Nastavení stupně opékání: Větší stupeň opékání	Pirítási fokozat beállítása: Pirítási fokozat növelése	Ustawianie stopnia opiekania: Zwiększanie stopnia opiekania
3	Ukazatel	LED-kijelző	Wyświetlacz LED
4	Posuvný vypínač	Bekapcsoló csúsza	Suwak włączający
5	Opékací prostor	Sütőtér	Szczelina opiekania
6	Jezdec podpěry na pečivo	Zsemlemelegítő feltét kippantító csúszkája	Suwak do rozkładania rusztu do bułek
7	Podpěra na pečivo	Zsemlemelegítő feltét	Ruszt do bułek
8	Síťový kabel	Hálózati kábel	Przewód sieciowy
9	Příhrádka na drobky	Morzsatálca	Tacka na okruchy
10	Výrobní štítek	Típusjelzés	Tabliczka znamionowa

	sk	sl	ru
1	Držiak	Ročaj	Ручка
2	Tlačidlá funkcií	Funkcijske tipke	Функциональные клавиши
2.1	Tlačidlo stop	Tipka STOP	Клавиша остановки
2.2	Tlačidlo ohrevania	Tipka za pogrevanje	Клавиша подогрева
2.3	Tlačidlo rozmrazovania	Tipka za odtajanje	Клавиша размораживания
2.4	Nastavenie stupňa opекania: zníženie stupňa opекania	Nastavitev moči pečenja: znižanje moči pečenja	Установка температуры обжарки: уменьшение температуры обжарки
2.5	Nastavenie stupňa opекania: zvýšenie stupňa opекania	Nastavitev moči pečenja: zvišanje moči pečenja	Установка температуры обжарки: увеличение температуры обжарки
3	LED ukazovateľ	LED-indikator	Светодиодный индикатор
4	Spúšťacia páčka	Vklopno stikalo	Переключаемая заслонка
5	Opекacia štrbina	Reža	Обжарочная камера
6	Vysúvač nástavca na zemle	Stikalo za dvig držala	Раскрывающаяся заслонка для противня для булочек
7	Nástavec na zemle	Držalo	Противень для булочек
8	Sieťový kábel	Napajalni kabel	Сетевой шнур
9	Tácka na omrvinky	Predalček za drobtine	Поддон для крошек
10	Typový štítok	Tipka ploščica	Маркировка

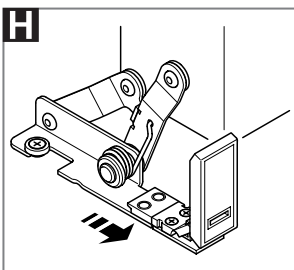
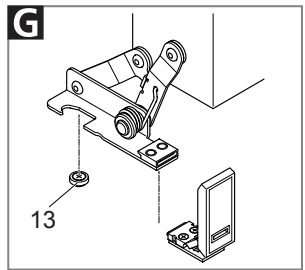
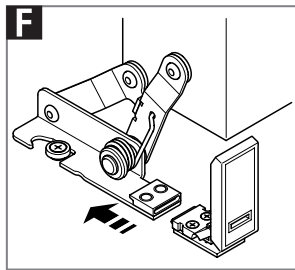
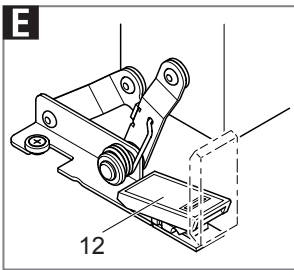
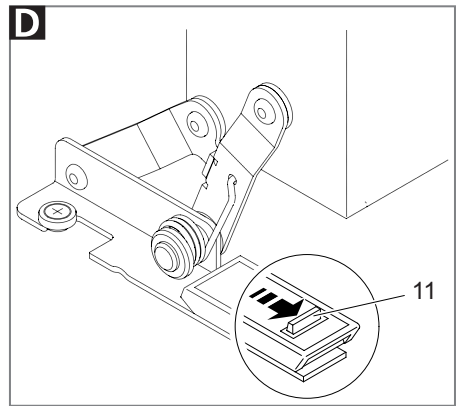
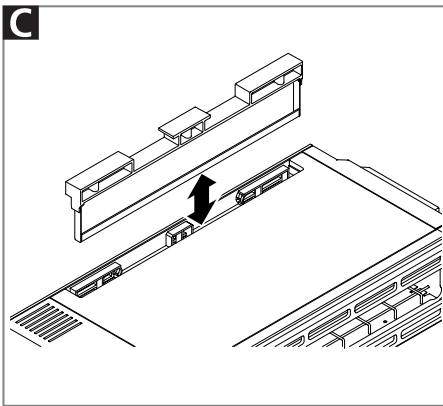
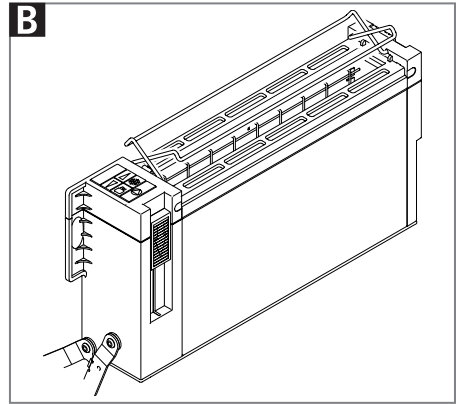
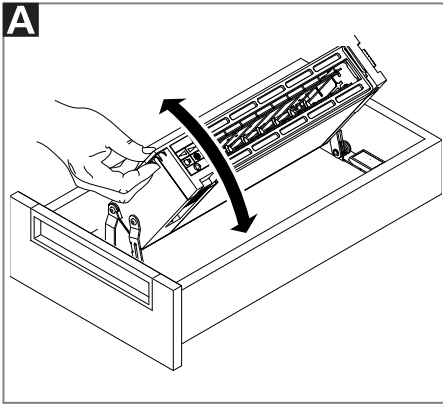

I

ritterwerk Made in Germany
 Industriestraße 13 82194 Gröbenzell
 Typ: 620.xxx ET 10 FD: xxx
 xxx-xxxV~ xx/xxHz xxxW - xxxW

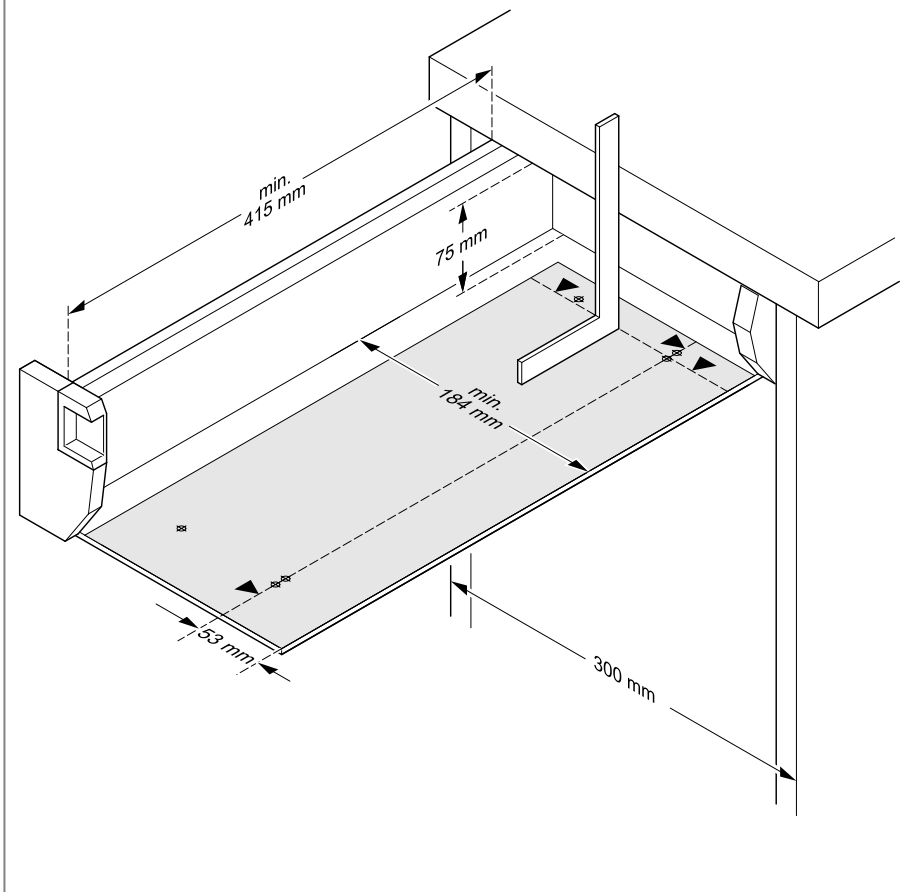
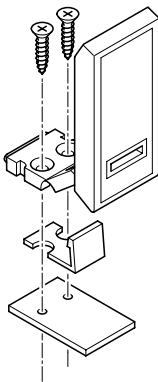
K**L** 4×13  3×16 

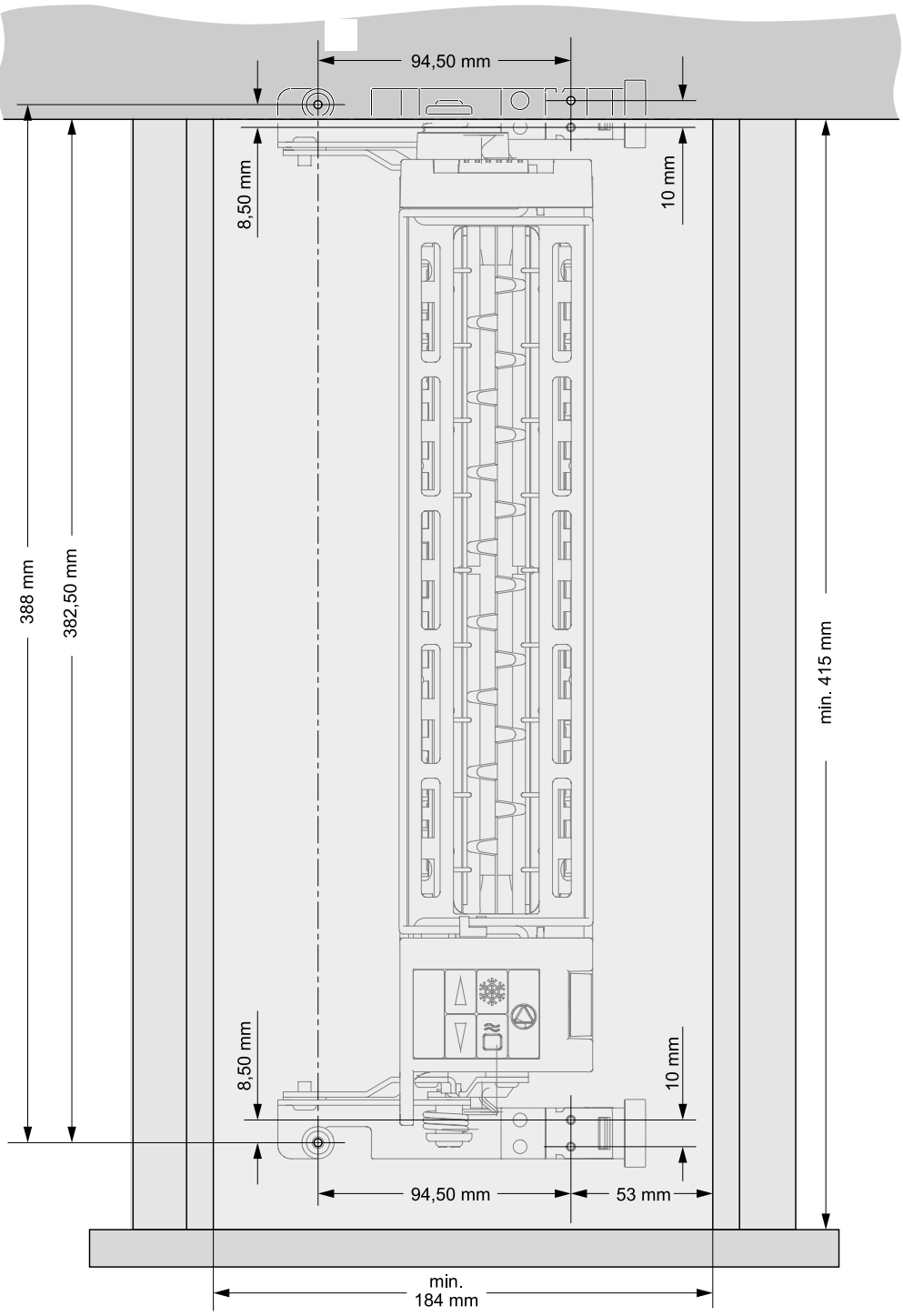

de	Gebrauchsanleitung.....3 Montageanleitung.....82
en	Operating instructions10 Assembly instructions83
fr	Mode d'emploi16 Notice de montage84
it	Istruzioni d'uso22 Istruzioni per il montaggio85
es	Instrucciones de uso.....28 Instrucciones de montaje86
nl	Gebruiksaanwijzing.....34 Montageaanwijzing.....87
no	Bruksanvisning.....40 Monteringsveiledning88
cs	Návod k obsluze46 Návod k montáži89
hu	Használati utasítás52 Összeszerelési útmutató90
pl	Instrukcja obsługi58 Instrukcja montażu.....91
sk	Návod na použitie.....64 Návod na montáž.....92
sl	Navodila za uporabo70 Navodila za vgradnjo.....93
ru	Руководство по использованию76 Инструкция по сборке.....94

GEBRAUCHSANLEITUNG

ALLGEMEINE SICHERHEITSHINWEISE

Um Verletzungen oder eine Beschädigung des Toasters zu vermeiden, beachten Sie unbedingt nachfolgende Sicherheitshinweise:

- Setzen Sie den Toaster nur im Haushalt und nicht gewerblich ein.
- Die Einbaumontage (siehe Seite 82) muss in jedem Fall von Fachpersonal ausgeführt werden. ritterwerk haftet nicht für Folgen aus unvorschriftsmäßiger oder mangelhafter Montage.
- Arbeiten Sie mit dem Gerät erst, wenn es fachgerecht eingebaut wurde.
- Klappen Sie das Gerät nach jedem Gebrauch ein und schließen Sie den Schubkasten.
- Verwenden Sie ausschließlich das mitgelieferte Zubehör.
- Die Netzleitung muss so geführt sein, dass sich das Gerät, ohne diese einzuklemmen, völlig einschwenken lässt. Die Netzleitung muss direkt vom Einbausystem frei zur im Unterschrank zu montierenden Steckdose geführt werden.
- Stellen Sie das Gerät nie auf heiße Oberflächen oder in die Nähe offener Flammen.
- Knicken Sie das Netzkabel nicht. Wickeln Sie das Kabel nicht um das Gerät.
- Das Gerät kann von Kindern ab 8 Jahren sowie von Personen mit reduzierten physischen, sensorischen oder mentalen Fähigkeiten oder Mangel an Erfahrung und/oder Wissen benutzt werden, wenn sie beaufsichtigt oder bezüglich des sicheren Gebrauchs unterwiesen wurden und die daraus resultierenden Gefahren verstanden haben.
- Kinder dürfen nicht mit dem Gerät spielen.
- Kinder jünger als 8 Jahre sind vom Gerät und der Anschlussleitung fernzuhalten.
- Reinigung und Benutzer-Wartung dürfen nicht durch Kinder durchgeführt werden, es sei denn sie sind älter als 8 Jahre und beaufsichtigt.
- Das Gerät ist bei nicht vorhandener Aufsicht und vor dem Reinigen stets vom Netz zu trennen.

- Der Toaster darf nicht über eine Zeitschaltuhr oder ein Fernwirksystem betrieben werden.
- Schließen Sie den Toaster ausschließlich an eine geeignete Wechselspannungsquelle an, die den Angaben auf dem Typenschild entspricht.
- Lassen Sie den Toaster während des Betriebs nicht unbeaufsichtigt.

Stromschlaggefahr

- Ziehen Sie bei Betriebsstörungen, vor jeder Reinigung und wenn der Toaster nicht in Gebrauch ist, immer den Netzstecker aus der Steckdose. Ziehen Sie dabei am Stecker und nicht am Kabel.
- Tauchen Sie den Toaster nicht in Wasser. Setzen Sie den Toaster niemals Regen oder anderer Feuchtigkeit aus. Sollte der Toaster doch einmal ins Wasser gefallen sein, ziehen Sie erst den Netzstecker aus der Steckdose und nehmen Sie dann das Gerät aus dem Wasser. Lassen Sie danach

den Toaster von einer zugelassenen Servicestelle überprüfen, bevor Sie ihn wieder in Betrieb nehmen.

- Benutzen Sie den Toaster nicht mit feuchten Händen. Benutzen Sie ihn nicht, wenn er feucht oder nass ist oder wenn Sie auf feuchtem Boden stehen. Betreiben Sie den Toaster nicht im Freien.
- Stellen Sie bei Beschädigungen von Geräteteilen den Betrieb sofort ein. Schicken Sie das komplette Gerät dem ritter Kundendienst zu.
- Wenn das Netzkabel beschädigt wird, muss dieses durch den Hersteller, seinen Kundendienst oder ähnlich qualifizierte Personen ersetzt werden, um Gefährdungen zu vermeiden.
- Die Heizdrähte werden im Betrieb mit Netzspannung versorgt. Hantieren Sie deshalb niemals mit metallischen Gegenständen im Toaster.

Verbrennungsgefahr

- Während des Betriebs kann die Temperatur berührbarer Oberflächen sehr hoch sein. Lassen Sie den Toaster deshalb erst etwas abkühlen, bevor Sie ihn z.B. zum Reinigen anfassen.
- Die Brötchenauflage kann sehr heiß werden. Fassen Sie deshalb die Brötchenauflage zum Aufstellen oder Absenken nur am Ausklappschieber an.
- Frisch getoastete oder aufgebackene Brotwaren können sehr heiß sein. Entnehmen Sie das Röstgut deshalb erst, wenn es etwas abgekühlt ist.

Brandgefahr

Brot kann brennen. Es ist deshalb nicht völlig auszuschließen, dass sich Brotwaren beim Toasten entzünden. Beachten Sie deshalb folgende Hinweise:

- Betreiben Sie den Toaster nicht in der Nähe oder unterhalb von brennbaren Materialien wie z.B. Gardinen.
- Decken Sie den Röstschacht, während der Toaster in Betrieb ist, auf keinen Fall ab.
- Toasten Sie keine trockenen Brotwaren wie Knäckebrot oder Zwieback etc.
- Toasten Sie keine bestrichenen Brotwaren.
- Legen Sie Brötchen nie direkt auf den Röstschacht. Verwenden Sie dazu immer die ausgeklappte Brötchenauflage.
- Lassen Sie den Toaster nach jeder Nutzung mind. 30 Sekunden abkühlen.
- Leeren Sie nach jeder Verwendung des Toasters das Krümfach.

Klappen Sie die Grafiken im vorderen und hinteren Buchrücken aus.

Bitte lesen Sie die Anleitung vor Inbetriebnahme des Gerätes sorgfältig durch. Bewahren Sie die Gebrauchsanleitung auf und geben Sie diese bei Weitergabe des Gerätes mit.

Alternativ steht diese Gebrauchsanleitung unter www.ritterwerk.de zur Verfügung.

ZWECKBESTIMMUNG

Der Toaster dient ausschließlich zum Rösten von Toastbrot, Schnittbrot und Brötchen für den häuslichen Gebrauch in haushaltsüblichen Mengen. Nicht bestimmungsgemäßer Gebrauch oder falsche Bedienung kann zu schweren Verletzungen oder zur Beschädigung des Gerätes führen. Es entfallen sämtliche Garantie- und Haftungsansprüche.

FUNKTIONS-BESCHREIBUNG

Der Einbau-Toaster ET 10 kann in jede Normschublade mit mind. 30 cm Korpusbreite eingebaut werden. Im eingebauten Zustand ist er mit nur einem Handgriff in der Schublade aufgestellt und betriebsbereit. Der Toaster verfügt über eine automatische Röstgutzentrierung.

Toasten

Mit der Toastfunktion rösten Sie Brotwaren entsprechend dem gewünschten Röstgrad.

Aufwärmen

Mit der Aufwärmfunktion können Sie ein bereits getoastetes, aber wieder abgekühltes Brot aufwärmen. Der Aufwärmvorgang dauert ca. 30 Sekunden.

Auftauen

Mit der Auftaufunktion können Sie gefrorene Brotscheiben in einem Vorgang auftauen und entsprechend dem eingestellten Röstgrad toasten.

Aufbacken

Mit Hilfe der integrierten Brötchenaufgabe können Sie Brötchen aufbacken.

Zusatzfunktionen

- Durch die Röstgutzentrierung wird das Brot im Röstschacht automatisch zentriert.
- Der Toaster schaltet sich automatisch aus, wenn er in die waagrechte Position geschwenkt wird.

LED-ANZEIGE

Die LED-Anzeige gibt Aufschluss über die aktuell ausgeführte Funktion:

Toasten

Beim Start des Röstvorgangs leuchtet eine dem eingestellten Röstgrad entsprechende Anzahl an LEDs auf. Der Röstgrad ist in neun Stufen einstellbar.

Mit Fortschreiten des Toastvorgangs erlöschen die LEDs nacheinander, so dass die verbleibende Röstzeit einschätzbar ist.

Aufwärmen

Die LEDs leuchten nacheinander auf und erlöschen, wenn der Aufwärmvorgang abgeschlossen ist.

Auftauen

Während dieses Vorgangs blinken eine dem eingestellten Röstgrad entsprechende Anzahl an LEDs. Sie erlöschen erst, wenn der Auftau- und Röstvorgang beendet ist.

Aufbacken

Beim Start des Aufbackvorgangs leuchtet eine dem eingestellten Röstgrad entsprechende Anzahl an LEDs auf. Mit Fortschreiten des Aufbackvorgangs erlöschen die LEDs nacheinander, so dass die verbleibende Aufbackzeit einschätzbar ist.

INBETRIEBNAHME

Vorbereitung

- Lassen Sie das Gerät vor der ersten Inbetriebnahme von einem Fachmann in einen geeigneten Schubkasten einbauen.
 - Reinigen Sie das Gerät, bevor es mit Lebensmitteln in Verbindung kommt (siehe REINIGEN).
 - Verbinden Sie das Netzkabel (8) mit der im Einbauschrank vorgesehenen Steckdose.
 - Führen Sie 3-mal einen Toastvorgang ohne eingelegtes Röstgut durch (siehe ANWENDUNG).
- Sorgen Sie dabei für eine ausreichende Lüftung z.B. über geöffnete Fenster.

ANWENDUNG

Vorbereitung

- Ziehen Sie den Schubkasten mit dem Toaster bis zum Anschlag heraus.
- A** Heben Sie den Toaster am Griff (1) an und schwenken Sie ihn in die senkrechte Position.
- Stellen Sie sicher, dass das Krümelfach (9) eingeschoben ist.
- Der Toaster ist so ausgelegt, dass normales Toastbrot bei mittlerer Stufe goldgelb geröstet wird. Bei goldgelber Röstung wird der Brotgeschmack optimal betont.

Das Röstergebnis kann je nach Typ und Lagerzustand des Brotes abweichen.

Hinweis:

Zu stark geröstetes Brot steht im Verdacht, gesundheitsschädlich zu sein.

Toasten

- Geben Sie das Brot in den Röstschaft (5).
- Drücken Sie den Einschalt-schieber (4) nach unten, bis er einrastet.
- Stellen Sie ggf. mit den Tasten für die Röstgradeinstellung (2.4/2.5) den gewünschten Bräunungsgrad ein. Der Röstvorgang wird gestartet. Nach Ablauf der Röstzeit wird der Toastvorgang gestoppt.

Aufwärmen

- Geben Sie das aufzuwärmende Brot in den Röstschaft (5).
- Drücken Sie den Einschalt-schieber (4) nach unten, bis er einrastet.
- Drücken Sie die Aufwärm-Taste (2.2). Nach ca. 30 Sekunden ist der Aufwärmvorgang beendet.

Auftauen

- Geben Sie das aufzutauende Brot in den Röstschaft (5).
- Drücken Sie den Einschalt-schieber (4) nach unten, bis er einrastet.
- Drücken Sie die Auftau-Taste (2.3) und stellen Sie ggf. mit den Tasten für die Röstgradeinstellung (2.4/2.5) den gewünschten Bräunungsgrad ein. Der Auftau- und Röstvorgang wird gestartet. Das Brot wird erst aufgetaut und dann entsprechend dem eingestellten Röstgrad getoastet.

Nach Ablauf der Röstzeit wird der Toastvorgang automatisch gestoppt.

Aufbacken

Drücken Sie den Ausklapp-schieber (6) nach links, bis er einrastet.

B Die Brötchenaufgabe wird aufgestellt.

- Legen Sie die Aufbackware auf die Brötchenaufgabe.
- Drücken Sie den Einschalt-schieber (4) nach unten, bis er einrastet.
- Stellen Sie ggf. mit den Tasten für die Röstgradeinstellung (2.4/2.5) den gewünschten Bräunungsgrad ein.

VORSICHT, Verbrennungs- gefahr:

Die Brötchenaufgabe kann sehr heiß werden. Klappen Sie deshalb die Brötchenaufgabe zurück, indem Sie den Ausklappschieber nach rechts schieben, bis er einrastet.

Vorgang unterbrechen

- Drücken Sie die Stopp-Taste (2.1), um den Vorgang zu unterbrechen. Nach Betätigen der Stopp-Taste wird der Röstgrad auf Werkseinstellung zurückgesetzt.

FALLS SICH EIN BROT VERKLEMMT HAT

- Sollte sich das Röstgut im Röstschaft verklemmen, schaltet der Toaster trotzdem nach Ablauf des eingestellten Röstgrades ab.
- Ziehen Sie den Netzstecker aus der Steckdose.
 - Versuchen Sie vorsichtig, das Brot vollständig zu lösen und zu entnehmen (z.B. mit einem Holzstiel).

KRÜMELFACH LEEREN

Leeren Sie das Krümel-fach (9) am besten nach jeder Verwendung aus, damit keine Brotkrümel im Toaster verkohlen oder festbacken (siehe Abschnitt „Toaster reinigen“ im Kapitel REINIGEN).

Hinweis:

Zum Leeren des Krümel-fachs kann sich der Toaster sowohl in stehender als auch in liegender Position befinden.

REINIGEN

Reinigen Sie das Gerät und die Schublade nach jeder Verwendung, da sich verderbliche Rückstände festsetzen können.



WARNUNG, Stromschlaggefahr:

Ziehen Sie vor dem Reinigen den Netzstecker aus der Steckdose.

Toaster reinigen

VORSICHT, Verbrennungs- gefahr:

Lassen Sie den Toaster vor dem Reinigen abkühlen.

C Ziehen Sie das Krümel-fach (9) aus dem Gerät und entsorgen Sie den Inhalt.

- Spülen und trocknen Sie das Krümel-fach von Hand (nicht in der Spülmaschine!).
- Wischen Sie die äußeren Gehäuseteile mit einem feuchtem Tuch ab.

VORSICHT, Gefahr der Gerätebeschädigung:

- Verwenden Sie keine Scheuermittel, Schwämme mit rauen Oberflächen oder harte Bürsten.
- Reinigen Sie niemals den Röstschaft von innen.

Schublade reinigen

Nehmen Sie den Toaster aus der Schublade:

D Drücken Sie die Verschluss-sicherung (11) in Pfeilrichtung.

E Klappen Sie den Verschlussbügel (12) nach oben.

F Schieben Sie den Toaster in Pfeilrichtung.

- Heben Sie den Toaster nach oben ab.
- Reinigen Sie die Schublade gemäß Angaben des Küchen-möbel-Herstellers.

Setzen Sie den Toaster wieder in die Schublade ein:

G Setzen Sie den Toaster auf die Halteknöpfe (13) in der Schublade.

H Schieben Sie den Toaster in Pfeilrichtung.

E Klappen Sie den Verschlussbügel (12) nach unten, bis er einrastet.

- Stecken Sie den Netzstecker in die Steckdose.

AUFBEWAHRUNG

C Leeren Sie das Krümel-fach (9).

A Fassen Sie den Toaster am Griff (1) und schwenken Sie ihn in den Schubkasten, bis er vollständig umgeklappt ist.

VORSICHT, Verbrennungs-gefahr:

Das Gehäuse des Toasters kann sehr heiß werden. Fassen Sie den Toaster zum Einschwenken deshalb aus-schließlich am Griff an.

ENTSORGUNG



Dieses Produkt darf am Ende seiner Lebens-dauer nicht über den normalen Hausmüll entsorgt werden. Es muss an einem Sammelpunkt für das Recycling von elektrischen und elektronischen Geräten abgegeben werden. Das Symbol auf dem Produkt, der Gebrauchsanleitung oder der Verpackung weist darauf hin. Die Werkstoffe sind gemäß ihrer Kennzeichnung wieder-verwertbar. Mit der Wieder-verwendung, der stofflichen Verwertung oder anderen Formen der Verwertung von Altgeräten leisten Sie einen wichtigen Beitrag zum Schutze unserer Umwelt.

Bitte erfragen Sie bei der Gemeindeverwaltung die zuständige Entsorgungsstelle.

REACH-VERORDNUNG

Siehe www.ritterwerk.de

SERVICE, REPARATUREN UND ERSATZTEILE

Ihr Gerät entspricht den einschlägigen Sicherheitsbe-stimmungen für Elektro-Haus-geräte.

Im Reparaturfall bitten wir, unserem Kundendienst das komplette Gerät zuzuschicken. Damit ist sicher gestellt, dass Mängel und Störungen fach-gerecht und schnell behoben werden.

Durch unsachgemäße Re-paraturen können erhebliche Gefahren für den Benutzer entstehen. Reparaturen dürfen nur von geschultem Fachperso-nal durchgeführt werden.

Wenn das Netzkabel beschä-digt wird, muss dieses durch den Hersteller, seinen Kunden-dienst oder ähnlich qualifizierte Personen ersetzt werden, um Gefährdungen zu vermeiden. Innerhalb der Garantiezeit legen Sie bitte stets den Kauf-beleg bei.

Verwenden Sie nur Original-Ersatzteile. Ersatzteilbestel-lungen müssen grundsätzlich schriftlich erfolgen. Geben Sie die auf dem Typenschild (10) aufgedruckten oder eingepäg-ten Informationen an:

I

1. die 6-stellige Typ-Nummer
2. die 3-stellige FD-Nummer

Kundendienst in Deutschland:

ritterwerk GmbH
Zentralkundendienst
Industriestraße 13
82194 Gröbenzell
Telefon (08142) 440 16-60
Telefax (08142) 440 16-70
kundendienst@ritterwerk.de
www.ritterwerk.de

TECHNISCHE DATEN

Dieses Gerät entspricht den folgenden Richtlinien und Ver-ordnungen:

- 2004/108/EG
- 2006/95/EG
- 1935/2004/EG
- EuP 2009/125/EG
- 2011/65/EU

Das Gerät entspricht damit den CE-Vorschriften.

Netzspannung/Leistungsauf-nahme:

siehe Typenschild an der Unterseite des Gerätes

Schutzklasse: 1

GARANTIE-ERKLÄRUNG

Für diesen ritter Einbau-Toaster leisten wir eine 2-jährige Hersteller-Garantie, gerechnet ab Kaufdatum und nach Maßgabe der EU-Gewährleistungsrichtlinien:

Innerhalb der Garantiezeit beseitigen wir kostenlos alle Mängel, die nachweislich auf Fabrikations- oder Materialfehler zurückzuführen sind. Es bleibt unserer Wahl überlassen, ob wir das Gerät ganz oder in Teilen ersetzen oder ausbessern.

Eine Garantie-Reparatur oder ein Garantie-Ersatz verlängert nicht die Garantiezeit – weder für die ersetzten Teile noch für das ganze Gerät.

Alle über die vorstehende Garantie hinaus gehenden Schadensersatzansprüche sind ausgeschlossen.

Von der Garantie ausgeschlossen sind Schäden, die durch Nichtbeachtung dieser Gebrauchsanleitung entstehen. Ebenfalls ausgeschlossen sind Schäden, die durch die Verwendung aggressiver Reinigungsmittel, durch unbefugte Eingriffe in das Gerät sowie Veränderungen an Gerät, Netzkabel oder Netzstecker entstehen.

Voraussetzung für die Garantieleistung ist, dass dem Gerät bei der Einsendung der Kaufbeleg beiliegt.

Bitte setzen Sie sich mit uns in Verbindung, bevor Sie das Gerät zur Garantie-Reparatur schicken. Wir senden Ihnen einen vorbereiteten Paketaufkleber zur kostenfreien Rücksendung.

OPERATING INSTRUCTIONS

GENERAL SAFETY INSTRUCTIONS

To avoid personal injury or damage to the toaster, please observe the following safety instructions:

- The toaster is to be used for domestic purposes only and must not be used commercially.
- Assembly (see page 83) must be performed by qualified personnel only. ritterwerk will not be held liable for the consequences of improper or incorrect assembly.
- Do not start using the appliance until it has been assembled by a professional.
- Fold the appliance away after each use and keep the drawer closed.
- Use the accessories included in the delivery specification only.
- The mains cable must be positioned to ensure that the appliance can be fully folded down into the drawer without the cable becoming trapped. The mains cable must be routed directly and without obstruction from the built-in system to the socket, which must be mounted in the floor unit.
- Never set the appliance down on hot surfaces or close to a naked flame.
- Do not bend the mains cable. Never wrap the cable around the appliance.
- The appliance may be used by children over 8 years of age as well as by persons with reduced physical, sensory or intellectual capabilities or persons lacking in relevant experience and/or knowledge provided that they do so under supervision or have been instructed in the safe use of the appliance and understand the potential risks associated with its use.
- Do not allow children to play with the appliance.
- Keep the appliance and its connection cable out of reach of children under the age of 8.
- Children must not be permitted to clean or perform user maintenance on the appliance unless they are over 8 years of age and supervised.
- Always disconnect the appliance from the mains whenever it is to be left unsupervised and prior to cleaning.

- The toaster must not be operated using a timer or telecontrol system.
- Only connect the toaster to a suitable voltage source that conforms with the specifications on the type label.
- Never leave the toaster unattended while it is operating.
- Stop using the appliance immediately if any parts are damaged. In this case, send the complete appliance to the ritter after-sales service.
- If the mains cable is damaged, it must be replaced by the manufacturer, the manufacturer's after-sales service or a similarly qualified person to eliminate risk of personal injury.

Risk of electric shock

- Always remove the mains plug from the socket in the event of a malfunction, before cleaning and when the toaster is not in use. When doing so, pull on the plug and not on the cable.
- Never immerse the toaster in water. Never expose the toaster to rain or any other form of moisture. If the toaster falls into water, unplug the cable from the mains socket before removing the toaster from the water. Have the toaster inspected at an authorized service location before using it again.
- Always ensure that your hands are completely dry before using the toaster. Do not use the toaster if it is wet or damp or while you are standing on a damp surface. Do not use the toaster outdoors.
- The heating wires are supplied with mains power during operation. Therefore, you should never place any metal objects in the toaster.

Risk of burns

- The outer surfaces of the toaster may become very hot while the toaster is in operation. Always allow the toaster to cool down a little before touching it (e.g. prior to cleaning).
- The bread and roll rack may become very hot. Always use the slide bar to raise or collapse the bread and roll rack.
- Freshly toasted or warmed-up bread can be very hot. You should therefore only remove the bread from the toaster when it has cooled down slightly.

Risk of fire

Bread can burn. It is therefore not inconceivable that bread may catch fire while the toaster is operating. Please observe the following fire safety instructions:

- Do not operate the toaster near or below flammable material such as curtains.
- Never cover the toasting slot while the toaster is in use.
- Never use this appliance to toast dried breads such as crisp bread, melba toast etc.
- Never use the toaster to toast bread covered in any kind of coating.
- Never place bread rolls directly over the toasting slot. Always place bread rolls on the bread and roll rack provided.
- Allow the toaster at least 30 seconds to cool down after each use.
- Empty the crumb tray after each use.

Unfold the illustrations at the front and back of this manual. Please read these instructions thoroughly before you start to use the appliance. Keep these operating instructions in a safe place and ensure that they are included with the appliance if passing it on to a third party. Alternatively, these operating instructions are available at www.ritterwerk.de.

INTENDED USE

This toaster is intended to be used exclusively for the toasting of sliced bread and bread rolls that are suitable for toasting in a domestic setting and on a domestic scale. If the appliance is used for a purpose other than this, or if it is operated incorrectly, severe injuries may occur or the appliance may be damaged. All warranty and liability claims will be rendered null and void in this case.

FUNCTIONS

The ET 10 built-in toaster can be installed in any standard drawer with a body width of at least 30 cm. Once installed, it is easily unfolded and ready for use in a matter of seconds.

The toaster includes an auto-centring function (see below).

Toasting

The toasting function allows you to toast bread to your desired toasting degree.

Reheating

The reheating function allows you to reheat cold bread that has already been toasted.

The reheating process takes approximately 30 seconds.

Defrosting

The defrost function allows you to thaw frozen slices of bread and toast them to the desired degree in a single process.

Warming-up

The integrated bread and roll rack allows you to warm up bread rolls for an oven-fresh taste.

Additional functions

- The auto-centring function automatically positions the bread in the centre of the toasting slot.
- The toaster switches off automatically when folded into a horizontal position.

LED DISPLAY

The LED display provides information about the function that is currently in use:

Toasting

When you begin toasting, the LED indicators light up to indicate the toasting degree selected. You can configure nine different toasting degrees.

As toasting progresses, the LED indicators switch off one by one to allow you to estimate the remaining toasting time.

Reheating

The LED indicators light up and switch off one by one when the reheating process is completed.

Defrosting

During defrosting, the LED indicators flash to indicate the toasting degree selected. The indicators do not switch off until the bread has been fully defrosted and toasted.

Warming-up

When the warming-up process begins, the LED indicators light up to indicate the toasting degree selected. As warming-up progresses, the LED indicators switch off one by one to allow you to estimate how much warming-up time remains.

BEFORE USING THE APPLIANCE FOR THE FIRST TIME

Preparation

- Before you use the appliance for the first time, have a specialist install it in a suitable drawer.
- Clean the appliance before allowing it to come into contact with any food (see CLEANING).
- Plug the mains cable (8) into the designated socket inside the drawer.
- Set the toaster to "Toast" three times without inserting any bread into the toasting slot (see USING THE APPLIANCE). Ensure that there is sufficient ventilation in the room (for example, by opening a window).

USING THE APPLIANCE

Preparation

- Pull out the drawer containing the toaster until it stops.

A Lift the toaster by its handle (1) and raise it into an upright position.

- Ensure that the crumb tray (9) is in its designated slot.

The toaster is designed so that regular bread that is suitable for toasting will turn golden brown when a medium toasting degree is selected. Toasting to golden brown brings out the taste of the bread perfectly. The result of toasting may differ depending on the type and freshness of the bread.

Note:

Consuming bread that has been toasted to an excessive degree may be harmful to health.

Toasting

- Place the bread in the toasting slot (5).
- Push the ON button (4) downwards until it locks into place.
- Use the buttons for setting the toasting degree (2.4/2.5) to select the desired degree of browning if required.

Toasting then begins.

After the set toasting time has elapsed, toasting stops.

Reheating

- Place the bread you want to reheat in the toasting slot (5).
- Push the ON button (4) downwards until it locks into place.
- Press the Reheat button (2.2).

The bread takes approx. 30 seconds to reheat.

Defrosting

- Place the bread you want to defrost in the toasting slot (5).
- Push the ON button (4) downwards until it locks into place.
- Press the Defrost button (2.3) and then use the buttons for setting the toasting degree (2.4/2.5) to select the desired degree of browning if required.

The defrosting and toasting process then begins. The bread is first defrosted and then toasted to the selected toasting degree.

After the set toasting time has elapsed, toasting stops automatically.

Warming-up

Push the slide bar for the bread and roll rack (6) to the left until it locks into place.

B The bread and roll rack is now in the correct position.

- Place the bread you want to warm up on the bread and roll rack.
- Push the ON button (4) downwards until it locks into place.
- Use the buttons for setting the toasting degree (2.4/2.5) to select the desired degree of browning if required.

CAUTION: Risk of burns:

The bread and roll rack may become very hot. To replace it in its slot, you should therefore push the slide bar to the right until it locks into place.

Interrupting operation

- Press the Stop button (2.1) to interrupt operation of the appliance at any stage.

After you press the Stop button, the toasting degree is reset to the default settings.

WHAT TO DO IF BREAD BECOMES JAMMED

If the item you are toasting gets jammed in the toasting slot, the toaster switches off after the set toasting degree is complete.

- You then need to unplug the appliance from the mains.
- Carefully try to loosen the bread and remove it from the toaster in one piece (e.g. using a small wooden implement).

EMPTYING THE CRUMB TRAY

You should ideally empty the crumb tray (9) after each use to prevent breadcrumbs from carbonizing or becoming baked onto the toaster (see "Cleaning the toaster" in the CLEANING section).

Note:

The crumb tray can be emptied when the toaster is upright or in a horizontal position.

CLEANING

Clean the appliance and the drawer after each use to prevent the accumulation of food residue.

WARNING: Risk of electric shock:

Always unplug the appliance from the mains before cleaning.

Cleaning the toaster

CAUTION: Risk of burns:

Always allow the toaster to cool down before cleaning.

C Remove the crumb tray (9) from the device and remove any crumbs.

- Clean and dry the crumb tray manually (NOT in the dishwasher).

- Wipe down the external housing parts with a damp cloth.

CAUTION: risk of damage to the appliance:

- Do not use any abrasive cleansers, sponges with rough surfaces or hard brushes to clean the appliance.
- Never clean the interior of the toasting slot.

Cleaning the drawer

Remove the toaster from the drawer:

D Push the slide bar lock (11) in the direction of the arrow.

E Snap the lock clip (12) upwards.

F Slide the toaster in the direction of the arrow.

- Lift the toaster out of the drawer.
- Clean the drawer according to the manufacturer's specifications.

Replace the toaster in the drawer:

G Place the toaster on the holding fixtures (13) in the drawer.

H Slide the toaster in the direction of the arrow.

I Press down on the lock clip (12) until it snaps into place.

- Plug the cable into the socket.

STORAGE

C Empty the crumb drawer (9).

A Holding the toaster by its handle (1), fold it down into the drawer until it is in a fully horizontal position.

CAUTION: Risk of burns:

The toaster's external housing may become very hot. You should therefore always use the handle when folding the toaster away.

DISPOSAL



Once it has reached the end of its service life, this product must not be disposed of as normal domestic waste. It must be taken to a dedicated collection point for the recycling of electrical and electronic devices. This is indicated by the symbol on the product, the operating instructions or the packaging.

Its material components can be re-used in accordance with their identification. By contributing to the reuse, recycling and other forms of recovery of used appliances, you can play a valuable role in protecting our environment.

Please consult your local authority's waste disposal office.

REACH DIRECTIVE

See www.ritterwerk.de

SERVICE, REPAIRS AND SPARE PARTS

Please contact your local after-sales service for all service, repairs and spare parts matters! See www.ritterwerk.de

TECHNICAL DATA

This appliance complies with the following regulations and directives:

- 2004/108/EC
- 2006/95/EC
- 1935/2004/EC
- EuP 2009/125/EC
- 2011/65/EU

The appliance thus complies with the CE specifications.

Mains voltage/power consumption: Refer to the type label on the underside of the appliance.

Safety class: 1

GUARANTEE EXPLANATION

This ritter appliance comes with a two-year manufacturer's warranty, starting with the date of purchase and in accordance with the EU warranty directives. In the event of a warranty claim or for servicing, the appliance must always be sent to the appropriate national customer service centre.

MODE D'EMPLOI

INSTRUCTIONS DE SÉCURITÉ GÉNÉRALES

Pour éviter de se blesser ou d'endommager le grille-pain, respecter impérativement les instructions de sécurité énoncées ci-après :

- Utiliser le grille-pain uniquement à des fins domestiques, et non industrielles.
- Dans tous les cas, le montage encastré (voir page 84) doit être effectué par du personnel qualifié. ritterwerk n'est pas responsable des conséquences découlant d'un montage défectueux ou non conforme aux prescriptions.
- N'utiliser l'appareil que lorsqu'il a été monté correctement.
- Rabattre l'appareil après chaque utilisation et fermer le tiroir.
- Utiliser exclusivement les accessoires fournis.
- Le câble d'alimentation doit être acheminé de manière à ce que l'appareil puisse être complètement rabattu sans coincer le câble. Le câble d'alimentation doit être acheminé directement et librement du système d'encastrement vers la prise de courant qui doit être montée dans le meuble bas.
- Ne jamais poser l'appareil sur une surface chaude ou à proximité d'une flamme non protégée.
- Ne pas plier le câble secteur. Ne pas enrouler le câble autour de l'appareil.
- L'appareil peut être utilisé par des enfants dès 8 ans et par des personnes ayant des capacités physiques, sensorielles ou mentales réduites ou ne disposant pas de l'expérience et/ou des connaissances requises, à condition qu'elles soient surveillées ou qu'elles aient reçu des instructions sur l'utilisation et soient conscientes des dangers qui en résultent.
- Les enfants ne doivent pas jouer avec l'appareil.
- Les enfants de moins de 8 ans doivent être tenus à l'écart de l'appareil et du cordon d'alimentation.
- Le nettoyage et la maintenance de l'appareil ne doivent pas être effectués par des

enfants, à moins qu'ils n'aient plus de 8 ans et qu'ils soient sous surveillance.

- L'appareil doit toujours être mis hors tension s'il n'est pas sous surveillance et avant d'être nettoyé.
- Le grille-pain ne doit pas fonctionner par le biais d'une minuterie ou d'un système de télécommande.
- Brancher le grille-pain uniquement sur une source de tension alternative adéquate, conforme aux indications figurant sur la plaque signalétique.
- Ne jamais laisser le grille-pain hors surveillance lorsqu'il est en service.

Risque de décharge électrique

- Débrancher toujours la fiche secteur de la prise de courant en cas de panne, avant de nettoyer le grille-pain ou lorsqu'il n'est pas utilisé. Tirer sur la fiche et non sur le câble.
- Ne pas plonger le grille-pain dans l'eau. Ne pas exposer le grille-pain à la pluie ou à d'autres sources d'humidité. Si le grille-pain devait toutefois tomber dans l'eau, débrancher tout d'abord la fiche secteur

de la prise de courant, puis sortir l'appareil de l'eau. Faire ensuite vérifier le grille-pain dans un centre de service après-vente agréé avant de le remettre en marche.

- Ne jamais utiliser le grille-pain avec des mains humides. Ne pas l'employer lorsqu'il est humide ou mouillé, ou si vous vous trouvez sur un sol humide. Ne pas utiliser le grille-pain en plein air.
- Cesser aussitôt d'utiliser l'appareil lorsque certains de ses éléments sont endommagés. Envoyer l'appareil complet au service après-vente ritter.
- Si le câble secteur est endommagé, il doit être remplacé par le fabricant, son service après-vente ou une personne disposant de la qualification requise, afin d'exclure tout risque.
- Lorsque l'appareil fonctionne, les fils de chauffage sont alimentés avec la tension secteur. Ne jamais introduire en conséquence des objets métalliques dans le grille-pain.

Risque de brûlure

- Pendant le fonctionnement, la température des surfaces pouvant être touchées peut être très élevée. Laisser refroidir un peu en conséquence le grille-pain avant de le saisir par ex. pour le nettoyer.
- Le support viennoiserie peut devenir très chaud. Aussi, ne saisir le support viennoiserie qu'au niveau du taquet à déplier pour le mettre en place ou l'abaisser.
- Le pain grillé ou réchauffé peut être très chaud. Retirer en conséquence les tranches ou les viennoiseries uniquement lorsqu'elles sont refroidies.

Risque d'incendie

Le pain peut prendre feu. Il est impossible d'exclure que le pain ou les viennoiseries ne s'enflamment pas. Respecter en conséquence les consignes suivantes :

- Ne jamais faire fonctionner le grille-pain à proximité ou en dessous de matériaux inflammables, comme des rideaux.
- Ne jamais recouvrir la fente pendant que le grille-pain fonctionne.
- Ne jamais griller des tranches de pain sèches comme des biscottes.
- Ne pas griller de tranches de pain tartinées.
- Ne jamais poser les viennoiseries directement sur la fente. Toujours utiliser pour cela le support viennoiserie déplié.
- Laisser refroidir le grille-pain après chaque utilisation pendant 30 secondes au minimum.
- Vider après chaque utilisation du grille-pain le tiroir ramasse miettes.

Déplier les graphiques qui se trouvent dans la partie avant et arrière au dos du manuel.

Lire attentivement le mode d'emploi avant la mise en service de l'appareil. Conserver le mode d'emploi et le laisser avec l'appareil lorsque celui-ci est vendu.

Le mode d'emploi est également disponible sous www.ritterwerk.de.

USAGE CONFORME

Le grille-pain sert exclusivement à griller du pain de mie, du pain en tranche et des viennoiseries ; il est conçu pour un usage domestique dans des conditions normales.

Une utilisation non conforme ou inadaptée peut être à l'origine de graves blessures ou endommager l'appareil. Les clauses de garantie et la responsabilité du fabricant n'ont plus cours de validité dans ce cas.

DESCRIPTION FONCTIONNELLE

Le grille-pain à encastrer ET 10 peut être installé dans chaque tiroir normalisé avec une largeur de cuisson de 30 cm au minimum. Lorsqu'il est monté, il peut être redressé en un geste dans le tiroir et est immédiatement opérationnel.

Le grille-pain dispose d'un centrage automatique du pain.

Grill

La fonction Grill vous permet de griller le pain en fonction du réglage du thermostat.

Réchauffage

La fonction Réchauffage vous permet de réchauffer du pain déjà grillé mais refroidi. Le réchauffage dure environ 30 secondes.

Décongélation

La fonction Décongélation vous permet en une seule opération de décongeler des tranches de pain congelées et de les griller en fonction du réglage du thermostat.

Cuisson

Le support viennoiserie intégré permet de cuire des viennoiseries.

Fonctions supplémentaires

- Le centrage du pain permet de centrer automatiquement le pain dans la fente.
- Le grille-pain s'arrête dès qu'il est basculé en position horizontale.

VOYANTS DEL

Les voyants DEL indiquent la fonction en cours :

Grill

Lorsque le grill démarre, le nombre de voyants DEL correspondant au niveau du thermostat réglé s'allume. Le thermostat peut être réglé sur neuf niveaux.

Au cours du grill, les DEL s'éteignent les unes après les autres de sorte qu'il est possible d'estimer la durée restante.

Réchauffage

Les DEL s'allument successivement et s'éteignent dès que le réchauffage est terminée.

Décongélation

Pendant ce processus, le nombre de DEL correspondant au niveau du thermostat réglé clignote. Elles s'éteignent lorsque le réchauffage et le grill sont terminés.

Cuisson

Lorsque la cuisson démarre, le nombre de voyants DEL correspondant au niveau du thermostat réglé s'allume. Au cours de

la cuisson, les DEL s'éteignent les unes après les autres de sorte qu'il est possible d'estimer la durée restante.

MISE EN SERVICE

Préparations

- Avant la première mise en service, l'appareil doit être encastré dans un tiroir adapté par une personne qualifiée.
 - Nettoyer l'appareil avant de le mettre en contact avec des produits alimentaires (voir NETTOYAGE).
 - Relier le câble secteur (8) à la prise prévue dans le placard.
 - Exécuter trois fois successivement la fonction Grill sans insérer de pain (voir UTILISATION).
- Garantir une ventilation suffisante, par ex. en ouvrant la fenêtre.

UTILISATION

Préparations

- Ouvrir le tiroir avec le grille-pain jusqu'à la butée.

A Soulever le grille-pain par la poignée (1) et le basculer en position verticale.

- S'assurer que le tiroir ramasse miettes (9) est inséré à fond.
- À puissance moyenne, le grille-pain est conçu pour dorer le pain de mie normal. Ainsi doré, le goût du pain reste optimal. Le résultat du grill peut différer selon le type et l'état du pain.

Remarque :

Un pain trop grillé peut être nocif pour la santé.

Grill

- Introduire le pain dans la fente (5).
- Appuyer la touche de mise en marche (4) vers le bas jusqu'à ce qu'elle s'enclenche.
- Le cas échéant, régler avec les touches de réglage du thermostat (2.4/2.5) le niveau souhaité de brunissage.

Le grill démarre.

Au terme de la durée du grill, le processus s'arrête.

Réchauffage

- Introduire le pain à réchauffer dans la fente (5).
- Appuyer la touche de mise en marche (4) vers le bas jusqu'à ce qu'elle s'enclenche.
- Appuyer sur la touche Réchauffage (2.2).

Au bout de 30 secondes env., le réchauffage est terminé.

Décongélation

- Introduire le pain à décongeler dans la fente (5).
- Appuyer la touche de mise en marche (4) vers le bas jusqu'à ce qu'elle s'enclenche.
- Appuyer sur la touche Décongélation (2.3) et, le cas échéant, régler avec les touches de réglage du thermostat (2.4/2.5) le niveau de brunissage souhaité.

La décongélation et le grill démarrent. Le pain est d'abord décongelé puis grillé en fonction du niveau du thermostat réglé.

Au terme de la durée du grill, le processus s'arrête automatiquement.

Cuisson

Appuyer le taquet à déplier (6) vers la gauche jusqu'à ce qu'il s'enclenche.

B Le support viennoiserie se met en place.

- Poser les viennoiseries sur le support.
- Appuyer la touche de mise en marche (4) vers le bas jusqu'à ce qu'elle s'enclenche.
- Le cas échéant, régler avec les touches de réglage du thermostat (2.4/2.5) le niveau souhaité de brunissage.

ATTENTION, risque de brûlure :

Le support viennoiserie peut devenir très chaud. Rabattre le support viennoiserie en poussant le taquet à déplier vers la droite jusqu'à ce qu'il s'enclenche.

Interruption de l'opération

- Appuyer sur la touche Arrêt (2.1) afin d'interrompre l'opération.

Après avoir appuyé sur la touche Arrêt, le niveau du thermostat est réinitialisé sur le réglage usine.

LORSQU'UNE TRANCHE S'EST COINCEE

Si une tranche se coince dans la fente, le grille-pain s'arrête quand même au terme du niveau de thermostat réglé.

- Débrancher la fiche secteur de la prise.
- Essayer doucement de décoincer complètement la tranche et de l'enlever (par ex. en utilisant le manche d'un ustensile en bois).

VIDAGE DU TIROIR RAMASSE MIETTES

Vider si possible le tiroir ramasse miettes (9) après chaque utilisation pour éviter que les miettes ne carbonisent ni n'attachent (voir la section « Nettoyage du grille-pain » dans le chapitre NETTOYAGE).

Remarque :

Pour vider le tiroir ramasse miettes, le grille-pain peut être en position verticale comme horizontale.

NETTOYAGE

Nettoyer l'appareil et le tiroir après chaque utilisation pour éviter que des restes périssables n'attachent.



AVERTISSEMENT, risque de décharge électrique :

Avant le nettoyage, débrancher la fiche de la prise de courant.

Nettoyage du grille-pain

ATTENTION, risque de brûlure :

Laisser refroidir le grille-pain avant de le nettoyer.

C Retirer le tiroir ramasse miettes (9) de l'appareil et éliminer le contenu.

- Rincer et sécher le ramasse miettes à la main (pas dans le lave-vaisselle !).
- Essuyer les éléments externes du boîtier au moyen d'un chiffon humide.

ATTENTION, risque d'endommagement de l'appareil :

- Ne pas utiliser de produits abrasifs, d'éponges à surface rugueuse ou de brosses dures.
- Ne jamais nettoyer la fente de l'intérieur.

Nettoyage du tiroir

Retirer le grille-pain du tiroir :

D Appuyer sur la sécurité de fermeture (11) en direction de la flèche.

E Relever l'étrier de fermeture (12) vers le haut.

F Pousser le grille-pain en direction de la flèche.

- Soulever le grille-pain vers le haut.

- Nettoyer le tiroir selon les indications du fabricant des meubles de cuisine.

Insérer le grille-pain de nouveau dans le tiroir :

G Placer le grille-pain sur les boutons d'arrêt (13) dans le tiroir.

H Pousser le grille-pain en direction de la flèche.

I Rabattre l'étrier de fermeture (12) vers le bas jusqu'à ce qu'il s'enclenche.

- Brancher la fiche dans la prise de courant.

STOCKAGE

C Vider le tiroir ramasse miettes (9).

A Saisir le grille-pain par la poignée (1) et le basculer dans le tiroir jusqu'à ce qu'il soit basculé entièrement.

ATTENTION, risque de brûlure :

Le boîtier du grille-pain peut devenir très chaud. Saisir le grille-pain pour le basculer uniquement sur la poignée.

MISE AU REBUT

Lorsque ce produit a atteint sa limite de durée de vie, ne pas l'éliminer comme

déchets ménagers normal. Il doit être remis à un centre de recyclage des appareils électriques et électroniques. Le symbole apposé sur le produit, le mode d'emploi ou l'emballage attire l'attention sur ce point.

Les marquages apposés sur le produit indiquent les matériaux recyclables. Vous contribuez dans une large mesure à protéger notre environnement en réutilisant, en recyclant des matériaux, ou par d'autres formes de recyclage des appareils anciens.

Veillez vous renseigner auprès de l'administration municipale, qui vous donnera l'adresse de la déchetterie compétente.

REGLEMENT REACH

Voir aussi le site www.ritterwerk.de

SERVICE, RÉPARATIONS ET PIÈCES DE RECHANGE

Prière de contacter le service après-vente local pour les questions de service, de réparations et de pièces de rechange !

Voir aussi le site www.ritterwerk.de

CARACTÉRISTIQUES TECHNIQUES

Cet appareil est conforme aux directives et règlements suivants :

- 2004/108/CE
- 2006/95/CE
- 1935/2004/CE
- EuP 2009/125/CE
- 2011/65/UE

L'appareil satisfait ainsi aux prescriptions de l'UE.

Tension secteur/puissance absorbée : voir plaque signalétique sur le dessous de l'appareil.

Classe de protection : 1

DÉCLARATION DE GARANTIE

La garantie fabricant pour cet appareil ritter est de 2 ans à compter de la date d'achat et conformément aux directives européennes sur les garanties. En cas de prestations dans le cadre de la garantie ou en cas de réparation, envoyer toujours l'appareil à un centre SAV de votre pays !

ISTRUZIONI D'USO

ISTRUZIONI GENERALI DI SICUREZZA

Per evitare di provocare lesioni a persone o danni al tostapane attenersi alle seguenti norme di sicurezza:

- Installare il tostapane solo in ambienti domestici e non commerciali.
- In ogni caso il montaggio dell'apparecchio (vedere pagina 85) deve essere eseguito da personale competente. ritterwerk non può rispondere delle conseguenze derivanti da un montaggio non regolare o incompleto.
- Utilizzare l'apparecchio solo se opportunamente montato.
- Riporre l'apparecchio dopo ogni utilizzo e chiudere il cassetto.
- Utilizzare esclusivamente gli accessori in dotazione.
- Il cavo di rete deve essere condotto in modo tale da consentire all'apparecchio, senza aprirlo, di piegarsi completamente. Il cavo di rete deve essere condotto direttamente dal sistema di installazione alla presa di alimentazione da montare nel quadro inferiore.
- Non collocare mai il dispositivo su superfici calde o in prossimità di fiamme.
- Non calpestare il cavo elettrico. Non avvolgere il cavo attorno all'apparecchio.
- Questo apparecchio può essere usato da bambini con almeno 8 anni nonché da soggetti con limitate capacità fisiche, sensoriali o mentali o altresì privi di esperienza e competenza, a patto che vengano sottoposti a supervisione e istruiti sul sicuro utilizzo dell'apparecchio, comprendendo i pericoli che ne derivano.
- Evitare che i bambini giochino con l'apparecchio.
- Tenere l'apparecchio e i relativi cavi fuori dalla portata dei bambini con età inferiore a 8 anni.
- La pulizia e la manutenzione da parte dell'utente non devono essere effettuate da bambini con età inferiore a 8 anni e senza sorveglianza.
- In assenza di sorveglianza o prima della pulizia, accertarsi di aver scollegato l'apparecchio dall'alimentazione elettrica.

- Il tostapane non deve essere messo in funzione tramite timer o sistema di controllo a distanza.
- Collegare il tostapane esclusivamente a una fonte di alimentazione CA adatta e corrispondente alle indicazioni riportate sulla targhetta.
- Non lasciare il tostapane incustodito finché è in funzione.

Rischio di folgorazione

- Nel caso di malfunzionamento, prima di ogni intervento di pulizia o quando il tostapane non viene utilizzato, disconnetterlo dalla presa di alimentazione. Eseguire questa operazione afferrando la presa, non il cavo.
- Non immergere il tostapane in acqua. Tenere il tostapane lontano da qualsiasi fonte di umidità. Se il tostapane dovesse cadere accidentalmente in acqua, staccare immediatamente la spina, quindi estrarlo dall'acqua. Prima di riutilizzare il tostapane si consiglia di farlo controllare accuratamente in uno dei centri di assistenza autorizzati.
- Non utilizzare il tostapane con le mani umide. Evitare di utilizzare il tostapane quando questo è umido o quando il pavimento è bagnato. Non utilizzare il tostapane all'aperto.
- Interrompere immediatamente l'utilizzo se parti dell'apparecchio risultano danneggiate. Inviare l'apparecchio completo al servizio assistenza clienti ritter.
- Se il cavo elettrico viene danneggiato, per motivi di sicurezza la sostituzione deve essere effettuata dal produttore, dal servizio di assistenza del produttore o da personale altrettanto qualificato.
- Le resistenze vengono messe in funzione tramite voltaggio. Pertanto non inserire mai alcun oggetto metallico all'interno del tostapane.

Pericolo di ustione

- Quando è in funzione, la superficie esterna può raggiungere una temperatura molto elevata. Lasciar raffreddare il tostapane prima di iniziare le operazioni di pulizia.
- I panini possono diventare molto caldi. Pertanto utilizzare sempre l'apposita leva per afferrare la minigriglia per sollevarla o abbassarla.
- Il pane appena tostato o riscaldato può raggiungere temperature molto elevate. Quindi far raffreddare il pane tostato prima di prelevarlo.

Pericolo di incendio

Il pane può bruciarsi. Si consiglia di non escludere completamente che il pane possa prendere fuoco durante la tostatura. A tale proposito, seguire i seguenti accorgimenti:

- Non utilizzare il tostapane nelle vicinanze o sotto a materiali infiammabili (tende, ad esempio).
- Non coprire mai il vano di tostatura mentre il tostapane è in funzione.
- Non tostare pane secco, quale pane croccante a fette o fette biscottate, ecc.
- Non tostare pane spalmato con condimenti.
- Non posizionare i panini direttamente nel vano di tostatura. A tale scopo, utilizzare la minigriglia per scaldare il pane aperta.
- Far raffreddare il tostapane almeno per 30 secondi dopo ciascun utilizzo.
- Svuotare il raccoglibriciole del tostapane dopo ogni utilizzo.

Aprire le pagine dei grafici nella copertina anteriore e posteriore del libretto.

Leggere attentamente le istruzioni prima di mettere in funzione l'apparecchio. Conservare le istruzioni e, in caso di cessione dell'apparecchio, consegnarle al nuovo proprietario.

Le istruzioni sono tuttavia sempre disponibili nel sito www.ritterwerk.de.

UTILIZZO PREVISTO

Il tostapane serve esclusivamente per tostare pane da toast, fette di pane, e panini per utilizzo domestico, in quantità limitate.

L'utilizzo improprio o errato può causare gravi lesioni personali o danni all'apparecchio. In questi casi la garanzia perde la validità e l'azienda declina ogni forma di responsabilità.

DESCRIZIONE DEL FUNZIONAMENTO

Il tostapane da incasso ET 10 può essere installato in qualsiasi cassetto standard di almeno 30 cm di ampiezza. Una volta installato, può essere sollevato nel cassetto e messo in funzione con una sola mano.

Il tostapane dispone di una funzione di centratura della tostatura automatica.

Tostatura

La funzione di tostatura consente scegliere il grado di tostatura desiderato.

Ritostatura

La funzione di ritostatura consente di scaldare del pane già tostato e raffreddato. Il processo di ritostatura dura circa 30 secondi.

Scongelamento

La funzione di scongelamento, in un'unica operazione, consente di scongelare e tostare al livello desiderato fette di pane congelate.

Riscaldamento

Con l'aiuto dell'apposita mini-griglia è possibile scaldare i panini.

Funzioni supplementari

- Mediante la centratura della tostatura il pane viene posizionato al centro del vano di tostatura.
- Il tostapane si spegne automaticamente, quando viene posizionato in posizione orizzontale.

INDICATORE LED

L'indicatore LED fornisce informazioni sulla funzione attualmente eseguita:

Tostatura

All'inizio del processo di tostatura si accende un numero di LED corrispondente al grado di tostatura impostato. Esistono nove diversi gradi di tostatura. In seguito, durante il processo di tostatura si spengono i LED, uno dopo l'altro, consentendo di stimare il tempo di tostatura rimanente.

Ritostatura

I LED si accendono uno dopo l'altro e si spengono quando il processo di ritostatura è concluso.

Scongelamento

Durante questa procedura lampeggia un numero di LED corrispondente al grado di tostatura impostato. I LED si spengono solo quando la procedura di scongelamento e tostatura è conclusa.

Riscaldamento

All'inizio del processo di riscaldamento si accende un numero di LED corrispondente al grado di tostatura impostato. In seguito, durante il processo di riscaldamento si spengono i LED, uno dopo l'altro, consentendo di stimare il tempo di tostatura rimanente.

MESSA IN FUNZIONE

Preparazione

- Prima della messa in funzione è consigliabile che l'installazione dell'apparecchio venga eseguita in un cassetto appropriato da una persona competente.
- Pulire l'apparecchio prima che entri in contatto con alimenti (vedere PULIZIA).
- Collegare il cavo elettrico (8) con la presa prevista nel mobile.
- Eseguire il processo di tostatura per tre volte senza posizionare pane all'interno (vedere UTILIZZO). Assicurarsi che vi sia una sufficiente aerazione, ad esempio aprendo una finestra.

UTILIZZO

Preparazione

- Estrarre il cassetto con il tostapane fino allo scatto.

A Sollevare il tostapane afferandolo per l'impugnatura (1), quindi sistemarlo in posizione verticale.

- Assicurarsi che il raccoglibriciole (9) sia inserito.

Il tostapane è impostato in modo tale che al grado medio di tostatura corrisponda una tostatura giallo oro, che esalterà il sapore del pane. Il risultato della tostatura può variare a seconda del tipo e dello stato del pane.

Attenzione:

Si sospetta che il pane eccessivamente tostato sia dannoso alla salute.

Tostatura

- Posizionare il pane nel vano di tostatura (5).
- Premere l'interruttore di accensione (4) verso il basso, fino a quando non si blocca in posizione.
- Eventualmente impostare il grado di doratura desiderato mediante i pulsanti per l'impostazione del grado di tostatura (2.4/2.5).

Si avvierà il processo di tostatura.

Alla fine del tempo di tostatura, il processo verrà terminato.

Ritostatura

- Posizionare il pane da scaldare nel vano di tostatura (5).
- Premere l'interruttore di accensione (4) verso il basso, fino a quando non si blocca in posizione.
- Premere il pulsante di ritostatura (2.2).

Dopo circa 30 secondi il processo di ritostatura terminerà.

Scongellamento

- Posizionare il pane da scongelare nel vano di tostatura (5).
- Premere l'interruttore di accensione (4) verso il basso, fino a quando non si blocca in posizione.
- Premere il pulsante di scongelamento (2.3) ed eventualmente impostare il grado di doratura desiderato mediante i pulsanti per l'impostazione del grado di tostatura (2.4/2.5). Verrà avviato il processo di scongelamento e tostatura. Il pane verrà inizialmente scongelato e quindi tostato secondo il grado di tostatura selezionato.

Alla fine del tempo di tostatura, il processo verrà terminato automaticamente.

Riscaldamento

Premere la leva per minigriglia (6) verso sinistra, fino a quando non si blocca in posizione.

B La minigriglia per scaldare il pane risulterà aperta.

- Posizionare i panini sulla minigriglia.
- Premere l'interruttore di accensione (4) verso il basso, fino a quando non si blocca in posizione.
- Eventualmente impostare il grado di doratura desiderato mediante i pulsanti per l'impostazione del grado di tostatura (2.4/2.5).

ATTENZIONE, pericolo di ustione:

I panini possono diventare molto caldi. Chiudere pertanto la minigriglia per scaldare il pane, spingendo la leva verso destra, fino a quando non si blocca in posizione.

Interruzione del processo

- Per interrompere il processo in corso, premere il pulsante stop (2.1).

Dopo la pressione del pulsante stop, il grado di tostatura verrà ripristinato sulle impostazioni di fabbrica.

IN CASO IL PANE RIMANGA BLOCCATO

Se il pane rimanesse bloccato nel vano di tostatura, il tostapane si spegnerà comunque dopo il termine del grado di tostatura impostato.

- Estrarre la spina dalla presa di alimentazione.
- Con cautela provare a liberare e rimuovere il pane completamente (ad esempio, con il manico di un cucchiaino di legno).

SVUOTARE IL RACCOGLIBRICIOLE

Si consiglia di svuotare il raccoglibriciole (9) dopo ogni utilizzo, per evitare che le briciole si carbonizzino o aderiscano al tostapane (vedere sezione "Pulizia del tostapane" nel capitolo PULIZIA)

Attenzione:

È possibile svuotare il raccoglibriciole sia in posizione verticale che orizzontale.

PULIZIA

Pulire l'apparecchio e il cassetto dopo ogni utilizzo, poiché si potrebbero accumulare residui deperibili.



ATTENZIONE, rischio di folgorazione:

Estrarre la spina dalla presa di alimentazione prima di procedere con la pulizia.

Pulizia del tostapane

ATTENZIONE, pericolo di ustione:

Prima di effettuare le operazioni di pulizia, lasciar raffreddare il tostapane.

C Estrarre il raccoglibriciolo (9) dall'apparecchio e smaltirne il contenuto.

- Lavare e asciugare il raccoglibriciolo a mano (non in lavastoviglie!).
- Pulire con un panno umido l'esterno dell'apparecchio.

ATTENZIONE, pericolo di danneggiamento dell'apparecchio:

- non utilizzare materiale abrasivo, spugne ruvide o spazzole dure.
- Non pulire mai l'interno del vano di tostatura.

Pulire il cassetto

Estrarre il tostapane dal cassetto:

D Premere la chiusura di sicurezza (11) in direzione della freccia.

E Sollevare il gancio di sicurezza (12) verso l'alto.

F Far scorrere il tostapane in direzione della freccia.

- Sollevare il tostapane verso l'alto.
- Pulire il cassetto secondo le indicazioni del produttore dei mobili della cucina.

Posizionare nuovamente il tostapane nel cassetto:

G Posizionare il tostapane sul punto di fissaggio (13) nel cassetto.

H Far scorrere il tostapane in direzione della freccia.

E Chiudere il gancio di sicurezza (12) verso il basso, fino a quando non si blocca in posizione.

- Collegare la spina alla presa.

CONSERVAZIONE

C Svuotare il raccoglibriciolo (9).

A Afferrare il tostapane per l'impugnatura (1) e richiuderlo nel cassetto, assicurandosi che sia completamente reclinato.

ATTENZIONE, pericolo di ustione:

L'alloggiamento del tostapane può diventare molto caldo, pertanto utilizzare l'impugnatura per richiudere il tostapane.

SMALTIMENTO



Alla fine del ciclo di vita, il prodotto deve essere smaltito separatamente. Dovrà

essere consegnato ad un centro per il riciclaggio di apparecchi elettrici ed elettronici. Vedere il simbolo riportato sul prodotto, sulle istruzioni d'uso oppure sulla confezione.

In base al contrassegno, i materiali sono riciclabili. Il recupero dei materiali o altre forme di recupero di apparecchi obsoleti contribuiscono notevolmente alla tutela dell'ambiente. Rivolgersi all'amministrazione comunale per richiedere informazioni sui centri di smaltimento preposti.

REGOLAMENTO REACH

Visitare il sito www.ritterwerk.de

SERVIZIO DI ASSISTENZA, RIPARAZIONI E PARTI DI RICAMBIO

Per ottenere assistenza e per eventuali riparazioni o parti di ricambio contattare il servizio di assistenza locale.

Visitare il sito www.ritterwerk.de

SPECIFICHE TECNICHE

Questo apparecchio soddisfa le seguenti direttive e disposizioni:

- 2004/108/CE
- 2006/95/CE
- 1935/2004/CE
- EuP 2009/125/CE
- 2011/65/UE

L'apparecchio è pertanto conforme alle normative europee.

Voltaggio/consumo energetico: vedere la targhetta nella parte inferiore dell'apparecchio

Classe di sicurezza: 1

GARANZIA

Per questo apparecchio ritter forniamo una garanzia del costruttore di 2 anni, calcolati a partire dalla data di acquisto e in conformità con le direttive della UE in materia di garanzia. In caso di interventi in garanzia e di riparazioni, spedire l'apparecchio in linea di massima ai centri di assistenza locali!

INSTRUCCIONES DE USO

NORMAS GENERALES DE SEGURIDAD

Para evitar lesiones o el deterioro de la tostadora es imprescindible el cumplimiento estricto de las siguientes normas de seguridad:

- Utilice la tostadora sólo con fines domésticos y no industriales.
- Sólo el personal técnico puede realizar el montaje del aparato (ver página 86). ritterwerk no asumirá ninguna responsabilidad en caso de que el montaje sea irregular o deficiente.
- No trabaje con el aparato hasta que esté instalado correctamente.
- Después de utilizar el equipo, pliéguelo siempre y cierre el cajón.
- Utilice exclusivamente los accesorios suministrados con el aparato.
- El cable de red se debe colocar de modo que el aparato se pueda girar por completo sin pinzar el cable. El cable de red debe instalarse directamente desde el sistema montado hasta la toma de corriente a montar en el armario de base.
- No coloque nunca el aparato en superficies calientes o cerca de llamas vivas.
- No doble el cable de red. No enrolle el cable alrededor del aparato.
- El aparato también puede ser utilizado por niños a partir de 8 años y por personas con disminución de sus facultades físicas, sensoriales o psíquicas o por personas inexpertas siempre y cuando lo hagan bajo supervisión o se les haya instruido sobre la manipulación segura del aparato y sobre sus posibles riesgos.
- Impida que los niños jueguen con el aparato.
- Los niños menores de 8 años deben mantenerse alejados del aparato y de su cable de conexión.
- La limpieza y el mantenimiento del aparato no pueden ser realizados por niños a menos que tengan más de 8 años de edad y lo hagan bajo supervisión.
- Desconecte siempre el aparato de la red eléctrica cuando no esté vigilado y antes de limpiarlo.

- No utilice la tostadora con temporizadores ni con dispositivos de control remoto.
- Conecte la tostadora sólo a fuentes de tensión compatibles con los datos especificados en la placa de identificación.
- Vigile la tostadora en todo momento cuando esté funcionando.

Peligro de electrocución

- Desenchufe siempre la tostadora de la toma de corriente en caso de fallos en el funcionamiento, antes de la limpieza y cuando la tostadora no esté en uso. Para ello tire del cuerpo del enchufe, no del cable.
- No sumerja la tostadora en agua. No exponga nunca la tostadora a la acción de la lluvia o de la humedad. Si la tostadora hubiera caído al agua, primero desenchúfela de la toma de corriente y después sáquela del agua. Antes de volver a poner en funcionamiento la tostadora, asegúrese de que la revisa un servicio técnico autorizado.
- No utilice la tostadora con las manos húmedas. No la utilice si está húmeda o mojada o si se encuentra en un suelo húmedo. No utilice la tostadora al aire libre.
- En caso de desperfecto o avería en alguna pieza del aparato, desconéctelo inmediatamente. Envíe el aparato completo al servicio técnico de ritter.
- En caso de que se dañe el cable de red, deberá reemplazarlo el fabricante, su servicio técnico o una persona debidamente cualificada para evitar riesgos.
- Durante el funcionamiento las resistencias son alimentadas con tensión de red. Por esa razón no debe introducir nunca objetos metálicos en la tostadora.

Peligro de quemaduras

- Durante el funcionamiento la temperatura de las superficies que se pueden tocar puede ser muy elevada. Por consiguiente deberá dejar enfriar la tostadora antes de tocarla para limpiarla, por ejemplo.
- El soporte de calentamiento puede estar muy caliente. Por esa razón deberá levantar y bajar el soporte de calentamiento utilizando el botón de mando.
- El pan recién tostado o recalentado puede estar muy caliente. Espere a que el pan se enfríe un poco antes de retirarlo.

Peligro de incendio

El pan puede quemarse. Esto significa que no se puede descartar al cien por cien que se inflame durante el tostado. Por lo tanto, deberá seguir estas instrucciones:

- No utilice la tostadora cerca o debajo de las cortinas u otros materiales combustibles.
- No cubra nunca la ranura de tueste mientras la tostadora se encuentra en funcionamiento.
- No utilice la tostadora para tostar pan tostado o pan crujiente.
- Tueste sólo rebanadas de pan sin untar.
- No introduzca nunca la bollería directamente en la ranura de tueste. Para la bollería y los panecillos utilice siempre el soporte de calentamiento levantado.
- Deje enfriar la tostadora al menos 30 segundos después de cada uso.
- Después de utilizar la tostadora, vacíe siempre la bandeja recogemigas.

Despliegue los gráficos de la cubierta anterior y posterior del folleto.

Lea atentamente las instrucciones antes de poner en marcha el aparato. Conserve las instrucciones de uso y adjúntelas cuando entregue el aparato a una tercera persona.

Estas instrucciones de uso se encuentran disponibles también en www.ritterwerk.de.

FIN PREVISTO

Esta tostadora ha sido diseñada para tostar rebanadas de pan y calentar bollería en cantidades habituales en casa y para un uso exclusivamente doméstico y no profesional. Cualquier utilización no apropiada o no conforme con las instrucciones de uso puede provocar lesiones graves o deteriorar el aparato. Además, anula cualquier derecho de garantía y de reclamación de responsabilidad.

FUNCIONES

La tostadora integrable ET 10 se puede instalar en cualquier cajón que disponga de una anchura total mínima de 30 cm. Con una sola maniobra se puede desplegar en el cajón y utilizarse.

Las rebanadas de pan se centran automáticamente en la tostadora.

Tostar pan

Con esta función se puede tostar pan con el nivel de tostado deseado.

Recalentar pan

Con esta función puede calentar pan tostado previamente que se ha enfriado. El pan se calienta durante unos 30 segundos.

Descongelar

Con la función de descongelación puede descongelar y tostar con el nivel de tostado deseado rebanadas de pan congeladas en un solo paso.

Calentar bollería

Puede calentar panecillos y bollería utilizando el soporte de calentamiento al efecto.

Otras funciones

- La tostadora centra automáticamente las rebanadas de pan en la ranura de tueste.
- La tostadora se apaga automáticamente cuando se coloca en posición horizontal.

INDICADOR LED

El indicador LED informa al usuario sobre la función activa:

Tostar pan

Cuando se inicia el tostado se iluminan los pilotos LED correspondientes al nivel de tostado seleccionado. Se pueden ajustar nueve posiciones de tostado.

A medida que avanza el proceso se van apagando los LED, lo que permite calcular el tiempo que falta para finalizar el tostado.

Recalentar pan

Los LED se iluminan sucesivamente y se apagan cuando ha finalizado el calentamiento.

Descongelar

Durante la descongelación parpadean los pilotos LED correspondientes al nivel de tostado ajustado. Sólo se apagan cuando ha finalizado el proceso de descongelación y tostado.

Calentar bollería

Cuando se inicia el calentamiento se iluminan los pilotos LED correspondientes al nivel de tostado seleccionado.

A medida que avanza el calentamiento se van apagando los LED, lo que permite calcular el tiempo que falta para finalizar.

PUESTA EN MARCHA

Preparación

- Deje en manos de un técnico el montaje del aparato en un cajón adecuado antes de ponerlo en marcha por primera vez.
 - Limpie el aparato antes de que entre en contacto con alimentos (ver LIMPIEZA).
 - Conecte el cable de red (8) a la toma de corriente del armario.
 - Ponga en funcionamiento la tostadora en vacío 3 veces (ver MODO DE USO).
- Abra las ventanas para ventilar bien la estancia.

MODO DE USO

Preparación

- Abra el cajón con la tostadora hasta el tope.

A Agarre la tostadora por el asa (1) y colóquela en posición vertical.

- Compruebe que la bandeja recogemigas (9) está correctamente colocada en su alojamiento.

La tostadora se ha diseñado para que el pan de molde normal se dore al nivel de tostado medio. El dorado exterior del pan realza su excelente sabor. El resultado del tostado puede variar en función del tipo de pan y de su conservación.

Advertencia:

Se sospecha que el pan tostado en exceso es perjudicial para la salud.

Tostar pan

- Disponga la rebanada de pan en la ranura de tueste (5).

- Baje la palanca de mando (4) hasta que quede bloqueada.

- Utilice los botones de ajuste (2.4/2.5) para seleccionar el nivel de dorado deseado.

Se inicia el tostado del pan.

El proceso de tueste se detiene una vez transcurrido el tiempo de tueste necesario.

Recalentar pan

- Disponga la rebanada de pan a calentar en la ranura de tueste (5).

- Baje la palanca de mando (4) hasta que quede bloqueada.

- Pulse la tecla de recalentamiento (2.2).

El calentamiento finaliza al cabo de unos 30 segundos.

Descongelar

- Disponga la rebanada de pan a descongelar en la ranura de tueste (5).

- Baje la palanca de mando (4) hasta que quede bloqueada.

- Pulse la tecla de descongelación (2.3) y utilice los botones de ajuste (2.4/2.5) para seleccionar el nivel de dorado deseado.

Se inicia el proceso de descongelación y tostado. La rebanada de pan se descongela y a continuación se tuesta al nivel de tostado ajustado.

El proceso de tueste se detiene automáticamente una vez transcurrido el tiempo de tueste necesario.

Calentar bollería

Empuje el botón de mando del soporte de calentamiento (6) hacia la izquierda hasta que quede bloqueado.

B El soporte de calentamiento se levanta.

- Coloque las piezas de bollería sobre el soporte de calentamiento.

- Baje la palanca de mando (4) hasta que quede bloqueada.

- Utilice los botones de ajuste (2.4/2.5) para seleccionar el nivel de dorado deseado.

ATENCIÓN, peligro de quemaduras:

El soporte de calentamiento puede estar muy caliente. Vuelva a bajar el soporte de calentamiento empujando el botón de mando hacia la derecha hasta que quede bloqueado.

Interrupción del proceso

- Para interrumpir el proceso pulse la tecla Stop (2.1).

Después de pulsar la tecla Stop el nivel de tostado vuelve al ajuste de fábrica.

SI HA QUEDADO PAN APRISIONADO EN LA RANURA

Cuando una rebanada de pan queda aprisionada en la ranura de tueste la tostadora se apaga a pesar de haber llegado al nivel de tostado ajustado.

- Desenchufe el aparato.
- Intente retirar con cuidado todos los restos de pan aprisionado (con un utensilio de madera, por ejemplo).

LIMPIEZA DE LA BANDEJA RECOGEMIGAS

Se recomienda vaciar la bandeja recogemigas (9) después de cada utilización de la tostadora para evitar que la miga se carbonice o quede incrustada en el interior de la tostadora (ver también "Limpieza de la tostadora" en el apartado LIMPIEZA).

Advertencia:

Para el vaciado de la bandeja recogemigas la tostadora se puede encontrar en posición tanto vertical como horizontal.

LIMPIEZA

Después de cada uso limpie el aparato y el cajón para evitar la acumulación de restos de pan, que se puede deteriorar.

**ADVERTENCIA, peligro de electrocución:**

Desenchufe el aparato antes de la limpieza.

Limpieza de la tostadora**ATENCIÓN, peligro de quemaduras:**

Deje enfriar la tostadora antes de limpiarla.

C Retire la bandeja recogemigas (9) del aparato y vacíe su contenido.

- Lave y seque la bandeja recogemigas a mano (no en el lavavajillas (!)).

- Limpie el exterior de la carcasa con un paño húmedo.

ADVERTENCIA, peligro de dañar el aparato:

- No utilice ningún limpiador abrasivo, esponjas con superficie áspera o cepillos duros.
- No limpie nunca el interior de la ranura de tueste.

Limpieza del cajón

Extraiga la tostadora del cajón:

D Pulse el seguro de cierre (11) en el sentido de la flecha.

E Levante el cierre (12).

F Deslice la tostadora en el sentido de la flecha.

- Levante la tostadora.
- Limpie el cajón siguiendo las instrucciones del fabricante del mueble.

Vuelva a colocar la tostadora en el cajón:

G Coloque la tostadora en el cajón de modo que quede retenida por el botón de sujeción (13).

H Deslice la tostadora en el sentido de la flecha.

E Baje el cierre (12) hasta que quede bloqueado.

- Enchufe el aparato.

ALMACENAMIENTO

G Vacíe la bandeja recogemigas (9).

A Agarre la tostadora por el asa (1) y pliéguela de forma que quede completamente introducida en el cajón.

ATENCIÓN, peligro de quemaduras:

La carcasa de la tostadora puede estar muy caliente. Por esa razón debe sujetar la tostadora sólo por el asa para plegarla.

ELIMINACIÓN DE RESIDUOS

Al final de su vida útil, este producto no debe desecharse en la basura doméstica normal. Debe llevarlo a un punto de recogida específico para el reciclaje de aparatos eléctricos y electrónicos. Así lo indican el símbolo correspondiente en el producto, las instrucciones de uso y el envase.

Los materiales son reciclables y se identifican como tales. Con la reutilización, el reciclaje y otras formas de recuperación de aparatos obsoletos realiza una importante contribución a la protección del medio ambiente.

Consulte a su ayuntamiento cuál es el punto de recogida que le corresponde.

REGLAMENTO REACH

Visite www.ritterwerk.de

SERVICIO TÉCNICO, REPARACIONES Y PIEZAS DE REPUESTO

Para el servicio técnico, las reparaciones y las piezas de repuesto, póngase en contacto con el servicio técnico local.

Visite www.ritterwerk.de

DATOS TÉCNICOS

Este aparato cumple con las siguientes directivas y normas:

- 2004/108/CE
- 2006/95/CE
- 1935/2004/CE
- EuP 2009/125/CE
- 2011/65/UE

De este modo, el aparato cumple con las normas CE.

Tensión de red / Consumo de potencia: ver placa de identificación en la parte inferior del aparato

Clase de protección: 1

GARANTÍA

Este aparato ritter tiene una garantía del fabricante de 2 años, que empieza a contar a partir de la fecha de compra y es conforme a las directivas de garantía de la UE. En caso de reclamación de garantía o reparación, envíe el aparato al servicio de atención al cliente de su país.

GEBRUIKSAANWIJZING

ALGEMENE VEILIGHEIDSAANWIJZINGEN

Neem, om verwondingen of beschadiging van de broodrooster te voorkomen, beslist de volgende veiligheidsaanwijzingen in acht:

- Gebruik de broodrooster alleen voor huishoudelijke doeleinden en niet voor bedrijfsdoeleinden.
- De inbouwmontage (zie pagina 87) moet in elk geval worden uitgevoerd door geschoold personeel. ritterwerk stelt zich niet aansprakelijk voor gevolgen van montage die in strijd is met de voorschriften of die gebreken vertoont.
- Werk pas met het apparaat nadat het vakkundig is ingebouwd.
- Klap het apparaat na elk gebruik in en sluit de lade.
- Gebruik uitsluitend de meegeleverde accessoires.
- Het netsnoer moet zo zijn geleid dat het apparaat volledig naar binnen kan worden gedraaid, zonder dat het snoer klem komt te zitten. Het netsnoer moet direct vanuit het inbouwsysteem vrij naar het in de onderkast te monteren stopcontact worden geleid.
- Plaats het apparaat nooit op hete oppervlakken of in de buurt van open vuur.
- Knik het netsnoer niet. Wikkel het snoer nooit om het apparaat.
- Het apparaat kan worden gebruikt door kinderen vanaf 8 jaar en door personen met verminderde fysieke, sensorische of geestelijke vermogens of met gebrek aan ervaring en/of kennis, wanneer ze onder toezicht staan of zijn onderwezen in het veilig gebruik en begrijpen welke gevaren daarbij kunnen optreden.
- Kinderen mogen niet met het apparaat spelen.
- Kinderen onder de 8 jaar moeten weg worden gehouden van het apparaat en het aansluit-snoer.
- Reiniging en gebruikersonderhoud mogen niet worden uitgevoerd door kinderen, tenzij ze ouder dan 8 jaar zijn en onder toezicht staan.

- Het apparaat moet steeds van het stroomnet worden gehaald wanneer er geen toezicht aanwezig is en voordat het wordt gereinigd.
- De broodrooster mag niet via een tijdschakelklok of een afstandsbedieningssysteem worden ingeschakeld.
- Sluit de broodrooster uitsluitend aan op een geschikte wisselspanningsbron die voldoet aan de specificaties die op het typeplaatje zijn aangegeven.
- Laat de broodrooster niet onbewaakt draaien.

Gevaar voor een elektrische schok

- Haal de netstekker altijd uit het stopcontact bij bedrijfsstoringen, vóór elke reiniging en als de broodrooster niet in gebruik is. Trek daarbij aan de stekker en niet aan het snoer.
- Dompel de broodrooster niet onder in water. Stel de broodrooster nooit bloot aan regen of ander vocht. Als de broodrooster toch in het water is gevallen, trek dan eerst de netstekker uit het stopcontact en haal pas dan de broodrooster uit het water. Laat de broodrooster daarna door een bevoegde servicedienst controleren voordat u deze weer in gebruik neemt.
- Gebruik de broodrooster niet met vochtige handen. Gebruik hem niet als hij vochtig of nat is of als u op een natte vloer staat. Gebruik de broodrooster niet in de open lucht.
- Stel het apparaat bij beschadiging van onderdelen onmiddellijk buiten werking. Stuur het complete apparaat op naar de ritter-klantenservice.
- Als het netsnoer wordt beschadigd, moet dit door de fabrikant, zijn klantenservice of anderszins gekwalificeerde personen worden vervangen om gevaarlijke situaties te voorkomen.
- De verwarmingsdraden worden tijdens de werking gevoed met netspanning. Kom daarom nooit met metalen voorwerpen in de broodrooster.

Verbrandingsgevaar

- Tijdens de werking kan de temperatuur van de aanraakbare oppervlakken zeer hoog zijn. Laat de broodrooster daarom afkoelen voordat u hem, bijvoorbeeld om schoon te maken, aanraakt.
- Het broodjesrekje kan zeer heet worden. Pak het broodjesrekje voor het omhoogzetten en neerklappen alleen beet bij de uitklapschuif.
- Vers geroosterd of opgebakken brood kan zeer heet zijn. Haal het geroosterd brood er daarom dus pas uit als het wat is afgekoeld.

Brandgevaar

Brood kan branden. Daarom valt niet volledig uit te sluiten dat brood bij het roosteren vlam vat. Neem daarom de volgende aanwijzingen in acht:

- Gebruik de broodrooster niet in de buurt van of onder brandbare materialen, zoals gordijnen.
- Dek de roosterschacht in geen geval af wanneer de broodrooster in werking is.
- Rooster geen droge broodproducten zoals knäckebröd of beschuit etc.
- Rooster geen besmeerde broodproducten.
- Leg broodjes nooit direct op de roosterschacht. Gebruik daarvoor altijd het uitgeklapte broodjesrekje.
- Laat de broodrooster na elk gebruik minstens 30 seconden afkoelen.
- Leeg na elk gebruik van de broodrooster de kruimellade.

Vouw de tekeningen aan de binnenzijde van de voor- en achterkaf van de gebruiksaanwijzing open.

Lees de gebruiksaanwijzing vóór ingebruikneming van het apparaat zorgvuldig door. Bewaar de gebruiksaanwijzing en geef deze mee als het apparaat van eigenaar verandert. Daarnaast is deze gebruiksaanwijzing ook beschikbaar onder www.ritterwerk.de.

BEOOGD GEBRUIK

De broodrooster is uitsluitend bedoeld voor het roosteren van toastbrood, gesneden brood en broodjes voor huishoudelijk gebruik in daarbij gangbare hoeveelheden.

Niet-beoogd gebruik of onjuiste bediening kan leiden tot ernstige verwondingen of beschadiging van het apparaat. Hierbij vervallen alle rechten op garantie en aansprakelijkheid.

BESCHRIJVING VAN DE WERKING

De inbouw-broodrooster ET 10 kan in elke standaardlade met een corpusbreedte van min. 30 cm worden ingebouwd. In ingebouwde toestand staat hij met slechts één handgreep rechtop in de lade en is hij klaar voor gebruik.

De broodrooster beschikt over een automatische centrering van het te roosteren brood.

Roosteren

Met de roosterfunctie roostert u broodproducten volgens de gewenste roostergraad.

Opwarmen

Met de opwarmfunctie kunt u al geroosterd, maar weer afgekoeld brood opwarmen. Het opwarmen duurt ca. 30 seconden.

Ontdooien

Met de ontdooifunctie kunt u bevroren boterhammen in één handeling ontdooien en volgens de ingestelde roostergraad roosteren.

Opbakken

Met behulp van het geïntegreerde broodjesrekje kunt u broodjes opbakken.

Extra functies

- Door de broodcentrering wordt het brood in de roosterschacht automatisch gecentreerd.
- De broodrooster gaat automatisch uit als hij in de horizontale stand wordt gedraaid.

LED-INDICATIE

De LED-indicatie geeft aan welke functie wordt uitgevoerd:

Roosteren

Bij het starten van het roosteren brandt een aantal LED's dat overeenkomt met de ingestelde roostergraad. De roostergraad is instelbaar in negen standen.

Tijdens de loop van het roosteren gaan de LED's één voor één uit, zodat de resterende roostertijd kan worden ingeschat.

Opwarmen

De LED's gaan één voor één branden en gaan weer uit als het opwarmen is voltooid.

Ontdooien

Tijdens het ontdooien knippert een aantal LED's dat overeenkomt met de ingestelde roostergraad. Deze gaan pas uit als het ontdooien en roosteren is voltooid.

Opbakken

Bij het starten van het opbakken brandt een aantal LED's dat overeenkomt met de ingestelde roostergraad. Tijdens de loop van het opbakken gaan de LED's één voor één uit, zodat de resterende opbaktijd kan worden ingeschat.

INGEBRUIKNEMING

Vorbereiding

- Laat het apparaat voor de eerste ingebruikneming door een vakman inbouwen in een geschikte lade.
- Maak het apparaat schoon voordat het in aanraking komt met levensmiddelen (zie REINIGEN).
- Sluit het netsnoer (8) aan op het stopcontact in de inbouwkast.
- Voer driemaal een roostering uit zonder dat brood is geplaatst (zie GEBRUIK). Zorg daarbij voor voldoende ventilatie, bijvoorbeeld via geopende ramen.

GEBRUIK

Vorbereiding

- Schuif de lade met de broodrooster uit tot de aanslag.

A Licht de broodrooster op aan de greep (1) en draai hem in de verticale stand.

- Zorg ervoor dat de kruimellade (9) is ingeschoven.

De broodrooster is zo ontworpen dat normaal toastbrood bij de middelste stand goudgeel wordt geroosterd. Bij goudgele roostering komt de broodsmak optimaal tot zijn recht. Het roosterresultaat kan afhankelijk van het soort brood en de bewaarcondities van het brood afwijken.

Aanwijzing:

Te sterk geroosterd brood wordt ervan verdacht schadelijk voor de gezondheid te zijn.

Roosteren

- Plaats het brood in de roosterschacht (5).
- Duw de inschakelschuif (4) omlaag tot hij vastklikt.
- Stel eventueel met de toetsen voor de instelling van de roostergraad (2.4/2.5) de gewenste bruiningsgraad in.

Het roosteren wordt gestart.

Na verstrijken van de roostertijd stopt het roosteren.

Opwarmen

- Plaats het op te warmen brood in de roosterschacht (5).
- Duw de inschakelschuif (4) omlaag tot hij vastklikt.
- Druk op de opwarmtoets (2.2).

Na ca. 30 seconden is het opwarmen voltooid.

Ontdooien

- Plaats het te ontdooien brood in de roosterschacht (5).
 - Duw de inschakelschuif (4) omlaag tot hij vastklikt.
 - Druk op de ontdooitoets (2.3) en stel eventueel met de toetsen voor de instelling van de roostergraad (2.4/2.5) de gewenste bruiningsgraad in.
- Het ontdooien en roosteren wordt gestart. Het brood wordt eerst ontdooid en dan geroosterd volgens de ingestelde roostergraad.

Na verstrijken van de roostertijd stopt het roosteren automatisch.

Opbakken

Duw de uitklapschuif (6) naar links tot hij vastklikt.

B Het broodjesrekje wordt omhooggezet.

- Plaats het op te bakken broodproduct op het broodjesrekje.
- Duw de inschakelschuif (4) omlaag tot hij vastklikt.
- Stel eventueel met de toetsen voor de instelling van de roostergraad (2.4/2.5) de gewenste bruiningsgraad in.

VOORZICHTIG,

verbrandingsgevaar:

Het broodjesrekje kan zeer heet worden. Klap het broodjesrekje daarom terug door de uitklapschuif naar rechts te schuiven tot hij vastklikt.

Proces onderbreken

- Druk op de stoptoets (2.1) om het proces te onderbreken.
- Na indrukken van de stoptoets wordt de roostergraad teruggezet op de fabrieksinstelling.

ALS BROOD VAST BLIJFT ZITTEN

Als het geroosterd brood in de roosterschacht vastgeklemd zit, gaat de broodrooster toch na afloop van de ingestelde roostergraad uit.

- Trek de netstekker uit het stopcontact.
- Probeer voorzichtig het brood helemaal los te halen en eruit te halen (bijv. met een houten pollepel).

KRUIMELLADE LEGEN

U kunt de kruimellade (9) het beste na elk gebruik legen, zodat geen broodkruimels in de broodrooster verkolen of aankoecken (zie paragraaf "Broodrooster reinigen" in het hoofdstuk REINIGEN).

Aanwijzing:

Voor het legen van de kruimellade maakt het niet uit of de broodrooster zich in staande of liggende positie bevindt.

REINIGEN

Reinig het apparaat en de lade na elk gebruik, omdat bederfelijke restanten vast kunnen koecken.



WAARSCHUWING, gevaar voor elektrische schokken:

Trek de netstekker uit het stopcontact voordat u gaat schoonmaken.

Broodrooster reinigen

VOORZICHTIG, verbrandingsgevaar:

Laat de broodrooster afkoelen voordat u gaat schoonmaken.

- **C** Trek de kruimellade (9) uit het apparaat en gooi de inhoud weg.

- Was en droog de kruimelade met de hand af (niet in de afwasmachine!).
- Neem de uitwendige delen van de behuizing af met een vochtige doek.

VOORZICHTIG, gevaar voor beschadiging van het apparaat:

- Gebruik geen schuurmiddelen, sponsjes met ruwe oppervlakken of harde borstels.
- Reinig de roosterschacht nooit van binnen.

Lade reinigen

Haal de broodrooster uit de lade:

D Duw de sluitpal (11) in de pijlrichting.

E Klap de sluitbeugel (12) omhoog.

F Schuif de broodrooster in de pijlrichting.

- Til de broodrooster er omhoog uit.

- Reinig de lade volgens de voorschriften van de fabrikant van het keukenmeubel.

Plaats de broodrooster weer in de lade:

G Plaats de broodrooster op de inhaakknopjes (13) in de lade.

H Schuif de broodrooster in de pijlrichting.

E Klap de sluitbeugel (12) omlaag tot hij vastklikt.

- Steek de netstekker in het stopcontact.

OPBERGEN

C Leeg de kruimelade (9).

A Pak de broodrooster beet bij de greep (1) en draai hem in de lade tot hij volledig is omgeklapt.

VOORZICHTIG, verbrandingsgevaar:

De behuizing van de broodrooster kan zeer heet worden. Pak de broodrooster om hem naar binnen te draaien dan ook uitsluitend beet bij de greep.

AFVALVERWIJDERING



Dit product mag aan het einde van zijn gebruiksduur niet met het gewone huisvuil worden meegegeven. Het moet worden afgegeven bij een verzamelpunt voor recycling van elektrische en elektronische apparaten. Het symbool op het product, de gebruiksaanwijzing of de verpakking maakt daarop opmerkzaam. De materialen zijn recyclebaar volgens de aanduiding. Met het hergebruik, de materiaalrecycling of andere vormen van verwerking van afgedankte apparaten levert u een belangrijke bijdrage aan de bescherming van ons milieu.

Informeer bij uw gemeente naar de bevoegde instantie voor afvalverwerking.

REACH-VERORDENING

Zie www.ritterwerk.de

SERVICE, REPARATIES EN RESERVE-ONDERDELEN

Neem voor service, reparaties en reserveonderdelen contact op met de plaatselijke service-dienst!

Zie www.ritterwerk.de

TECHNISCHE GEGEVENS

Dit apparaat voldoet aan de volgende richtlijnen en verordeningen:

- 2004/108/EG
- 2006/95/EG
- 1935/2004/EG
- EuP 2009/125/EG
- 2011/65/EU

Het apparaat voldoet daarmee aan de CE-voorschriften.

Netspanning / opgenomen vermogen: zie typeplaatje aan de onderkant van het apparaat
Beschermingsklasse: 1

GARANTIE

Voor dit ritter-apparaat verlenen wij een 2-jarige producentgarantie, te rekenen vanaf aankoopdatum en overeenkomstig de EU-garantierichtlijnen. Stuur het apparaat in geval van garantie en reparatie in beginsel naar de klantenservice van het specifieke land!

BRUKSANVISNING

GENERELLE SIKKERHETS- BESTEMMELSER

Det er viktig å overholde sikkerhetsbestemmelsene under for å unngå personskader eller at brødristeren ødelegges.

- Brødristeren må kun brukes i private husholdninger, og ikke i næringsvirksomhet.
- Det er viktig at monteringen (se side 88) utføres av en fagperson. ritterwerk fraskriver seg ethvert ansvar for konsekvenser av ikke forskriftsmessig eller mangelfull montering.
- Ikke bruk brødristeren før den er forskriftsmessig montert.
- Fold sammen brødristeren etter hver gangs bruk, og lukk skuffen.
- Bruk utelukkende det tilbehøret som følger med.
- Strømledningen må legges slik at brødristeren kan legges helt ned, uten at ledningen kommer i klem. Ledningen må løpe fritt og direkte fra monteringsenheten til underskapet hvor stikkontakten monteres.
- Sett aldri brødristeren på varme overflater eller i nærheten av åpen ild.
- Ledningen må ikke ha knekk eller skarp bøy. Ledningen må aldri vikles rundt brødristeren.
- Den kan brukes av barn over 8 år og personer med nedsatte fysiske, sensoriske eller mentale evner, eller mangel på erfaring eller kunnskaper, hvis det skjer under tilsyn, eller de har fått opplæring i hvordan den brukes på en sikker måte, og de forstår farene som er forbundet med bruken.
- Barn må ikke leke med brødristeren.
- Barn under 8 år må ikke komme i kontakt med brødristeren eller strømledningen.
- Barn må ikke rengjøre eller utføre daglig vedlikehold på brødristeren, med mindre de er over 8 år og under tilsyn.
- Brødristeren må være koblet fra strømmettet når den ikke er under tilsyn, og når den rengjøres.

- Brødristeren må ikke kobles til et tidsur eller et fjernkontrollsystem.
- Brødristeren må bare kobles til strømuttak med den spenningen som er oppgitt på typeskiltet.
- Gå aldri fra en brødrister som er i bruk. Den skal alltid være under tilsyn.
- Ikke bruk brødristeren når du er fuktig på hendene. Ikke bruk brødristeren hvis den er fuktig eller våt. Den må heller ikke brukes hvis du står på et fuktig underlag/gulv. Brødristeren må ikke brukes utendørs.
- Slutt å bruke den umiddelbart hvis en del er ødelagt eller skadet. Send hele brødristeren til ritter kundeservice.

Fare for elektrisk støt

- Ta alltid støpselet ut av stikkontakten ved driftsproblemer, før brødristeren skal rengjøres, og når den ikke er i bruk. Hold alltid i støpselet uten å dra i ledningen.
- Brødristeren må ikke dyppes i vann. Brødristeren må aldri utsettes for regn eller annen fuktighet. Hvis brødristeren likevel skulle falle ned i vann, må du først ta støpselet ut av stikkontakten og deretter brødristeren opp av vannet. Brødristeren må i slike tilfeller kontrolleres av et autorisert serviceverksted før den tas i bruk igjen.
- For å unngå farlige situasjoner skal en skadet ledning skiftes av produsenten, kundeservice eller av andre kvalifiserte personer.
- Under bruk blir glødetrådene tilført strøm. Derfor må det aldri stikkes metallgjenstander ned i brødristeren.

Forbrenningsfare

- Under bruk kan temperaturen på de ytre overflatene bli svært høy. Derfor er det, for eksempel, viktig å la brødristeren kjøle seg litt ned før rengjøring.
- Rundstykkeholderen kan være meget varm. Derfor er det viktig å bare holde i det uttrekkbare stativet til holderen når du skal stille opp eller legge ned rundstykkeholderen.
- Nyristede eller oppvarmede brødvarer kan være meget varme. Vent derfor til brødvarerne er avkjølte før du tar dem ut.

Brannfare

Brød kan brenne. Man kan derfor ikke helt utelukke at brødvarer kan antennes under risting. Vær derfor nøye med å følge anvisningene under.

- Ikke bruk brødristeren under, eller i nærheten av, brennbare materialer som f.eks. gardiner.
- Ristespalten må aldri tildekkes når brødristeren er i bruk.
- Rist aldri tørre brødvarer som knekkebrød eller kavring.
- Rist aldri brødvarer med pålegg på.
- Legg aldri rundstykker rett oppå ristespalten. Bruk alltid den utfoldbare rundstykkeholderen til rundstykker.
- La brødristeren kjøle seg ned i minst 30 sekunder mellom hver bruk.
- Tøm smuleskuffen etter hver gangs bruk.

Fold ut illustrasjonene foran og bak i heftet.

Les bruksanvisningen nøye før du tar brødristeren i bruk. Oppbevar bruksanvisningen på et trygt sted. Den hører til brødristeren, og skal følge med til eventuell ny bruker.

Du finner også denne bruksanvisningen på www.ritterwerk.de.

BRUKSOMRÅDE

Brødristeren skal bare brukes til risting av brødsiver, skåret brød og rundstykker til privat bruk, og i mengder som er vanlige i private husholdninger. Ikke forskriftsmessig bruk eller feilbetjening kan føre til alvorlige personskader og/eller ødelegge maskinen. Alle garanti- og ansvarskrav vil da bortfalle.

BRØDRISTERENS FUNKSJONER

Den innbyggbare brødristeren ET 10 kan monteres i alle vanlige skuffer som er minimum 30 cm brede. Når den er montert, kan den med et enkelt håndgrep stilles opp i skuffen, og den er klar til bruk.

Brødristeren har en funksjon for automatisk midtstilling av brødvarene.

Risting av brød

Med ristefunksjonen rister du brødvare på ønsket bruningsgrad.

Oppvarming

Med oppvarmingsfunksjonen kan du varme opp brød som allerede er ristet, men som har blitt avkjølt. Oppvarmingen varer ca. 30 sekunder.

Opptining

Med opptiningsfunksjonen kan frosne brødsiver først tines opp, og deretter ristes på innstilt bruningsgrad i samme operasjon.

Gjennomvarming

Ved hjelp av den integrerte rundstykkeholderen kan du gjennomvarme rundstykker.

Tilleggsfunksjoner

- Ved hjelp av funksjonen for midtstilling av brødvare blir brødet automatisk midtstilt i ristespalten.
- Brødristeren slår seg automatisk av når den legges ned.

LED-PANELET

LED-panelet gir informasjon om den funksjonen som blir utført.

Risting av brød

Når ristingen begynner, angis den innstilte bruningsgraden av antall lys i LED-panelet. Du kan velge mellom ni bruningsgrader. Når ristingen er i gang, slukker lysene i LED-panelet ett og ett, slik at man kan beregne hvor lang tid som gjenstår.

Oppvarming

Lysene i LED-panelet lyser opp ett og ett, og slukker når oppvarmingen er fullført.

Opptining

Under opptiningen angis den innstilte bruningsgraden av antall lys i LED-panelet. De slukker først når opptiningen og ristingen er ferdig.

Gjennomvarming

Når gjennomvarmingen starter, angis den innstilte bruningsgraden av antall lys i LED-panelet. Når gjennomvarmingen er i gang, slukker lysene i LED-panelet ett og ett, slik at man kan beregne hvor lang tid som gjenstår.

TA BRØDRISTEREN I BRUK

Forberedelse

- Brødristeren må monteres i en egnet skuff av en fagperson før den tas i bruk.
- Brødristeren må rengjøres før den tas i bruk (se RENGJØRING).
- Sett ledningen (8) inn i stikkkontakten som er montert i innbyggingsskapet.
- Foreta risting tre ganger uten å legge i brødvare (se BRUK). Sørg for at det er god lufting under denne prosessen, f.eks. ved at vinduet er åpent.

BRUK

Forberedelse

- Trekk ut skuffen med brødristeren til den stopper.

A Dra opp brødristeren etter håndtaket (1) til den står oppreist.

- Kontroller at smuleskuffen (9) er skjøvet på plass. Brødristeren er laget slik at man får gyllengul bruning når man stiller inn på den midterste bruningsgraden. Ved gyllengul bruning fremheves brødsmaken optimalt. Bruningsresultatet kan avvike alt etter brødtype og brødetts alder.

Merk!

Det foreligger mistanke om at brød som er meget sterkt brunet, kan være helseskadelig.

Risting av brød

- Legg brødet i ristespalten (5).
 - Trykk startspaken (4) ned til den går i lås.
 - Still eventuelt inn ny bruningsgrad med tastene for innstilling av bruningsgrad (2.4/2.5).
- Ristingen av brødet starter. Når brødet er ferdig ristet, stopper brødristeren.

Oppvarming

- Legg brødet som skal oppvarmes i ristespalten (5).
- Trykk startspaken (4) ned til den går i lås.
- Trykk på oppvarmingstasten (2.2).

Etter ca. 30 sekunder er oppvarmingen ferdig.

Optiming

- Legg brødet som skal tines i ristespalten (5).
- Trykk startspaken (4) ned til den går i lås.
- Trykk på tinetasten (2.3) og still eventuelt inn ønsket bruningsgrad med tastene for innstilling av bruningsgrad (2.4/2.5).

Optiming og påfølgende resting starter. Brødet blir først tint og deretter ristet på den innstilte bruningsgraden.

Når brødet er ferdig ristet, stopper brødristeren automatisk.

Gjennomvarming

Skyv den uttrekkbare holde- ren (6) mot venstre til den går i lås.

B Rundstykkeholderen er klar til bruk.

- Legg brødvaren som skal gjennomvarmes på rundstykkeholderen.
- Trykk startspaken (4) ned til den går i lås.
- Still eventuelt inn ny bruningsgrad med tastene for innstilling av bruningsgrad (2.4/2.5).

OBS! Forbrenningsfare

Rundstykkeholderen kan være meget varm. Fold sammen rundstykkeholderen ved å skyve den mot høyre til den går i lås.

Avbryte en funksjon

- Trykk på stopptasten (2.1) for å avbryte en funksjon.

Når du trykker på stopptasten, stilles bruningsgraden tilbake til standardinnstillingen.

HVIS ET BRØDSTYKKE SETTER SEG FAST

Hvis et brødstykke setter seg fast i ristespalten, slår brødristeren seg allikevel av når den innstilte bruningsgraden er nådd.

- Trekk støpselet ut av stikkontakten.
- Prøv å løsne brødet forsiktig og ta det ut (f.eks. med en trepinne).

TØMME SMULESKUFFEN

Tøm helst smuleskuffen (9) etter hver gangs bruk, slik at det ikke blir liggende igjen smuler i brødristeren som kan forkalles eller brenne seg fast (se avsnittet Rengjøre brødristeren i kapittelet RENGJØRING).

Merk!

Smuleskuffen kan tømmes både når brødristeren ligger nede og når den står oppreist.

RENGJØRING

Rengjør brødristeren og skuffen etter hver gangs bruk for å hindre at lett bedervelige matrester blir sittende fast.



ADVARSEL: Fare for elektrisk støt.

Trekk støpselet ut av stikkontakten før brødristeren rengjøres.

Rengjøre brødristeren

OBS! Forbrenningsfare

La brødristeren avkjøles før rengjøring.

C Trekk ut smuleskuffen (9) og kast innholdet.

- Skyll og tørk smuleskuffen (ikke i oppvaskmaskin!).
- Tørk av utsiden på brødristeren med en fuktig klut.

OBS! Fare for skade på apparatet.

- Bruk aldri skuremidler, svamper med ru overflate eller harde børster.
- Rengjør aldri ristespalten fra innsiden.

Rengjøre skuffen

Ta brødristeren ut av skuffen:

D Trykk låsesikringen (11) i pilens retning.

E Løft opp låseklaffen (12).

F Skyv brødristeren i pilens retning.

- Løft den opp.
- Rengjør skuffen i samsvar med anvisningene fra kjøkkenprodusenten.

Sett brødristeren tilbake i skuffen:

G Plasser den på festeknotene (13) i skuffen.

H Skyv brødristeren i pilens retning.

E Trykk låseklassen (12) ned til den går i lås.

- Sett støpselet i stikkkontakten.

OPPBEVARING

C Tøm smuleskuffen (9).

A Ta tak i håndtaket på brødristeren (1) og dreii den rundt i skuffen til den ligger helt nede.

OBS! Forbrenningsfare

Dekslene på brødristeren kan være meget varme. Bruk derfor alltid håndtaket når du skal løfte eller senke brødristeren.

KASSERING



Dette produktet må ikke kasseres sammen med vanlig husholdningsavfall etter endt levetid. Det skal leveres inn til oppsamlingssted/kommunalt mottak for gjenvinning av elektriske og elektroniske apparater. Symbolet på produktet, bruksanvisningen eller emballasjen gir informasjon om dette.

Materialene kan gjenvinnes i henhold til merkingen. Med gjenvinning, gjenbruk av materialene eller andre former for nyttiggjøring av kasserte apparater, yter du et viktig bidrag for å verne miljøet.

Innhent informasjon om avhending hos de lokale myndigheter.

DET EUROPEISKE KJEMIKALIEREGELVERKET (REACH)

Besøk oss på:
www.ritterwerk.de

SERVICE, REPARASJONER OG RESERVEDELER

Kontakt din lokale forhandler/kundeservice for service, reparasjoner og reservedeler.

Besøk oss på:
www.ritterwerk.de

TEKNISKE DATA

Dette apparatet oppfyller følgende direktiver og forskrifter:

- 2004/108/EF
- 2006/95/EF
- 1935/2004/EF
- EuP 2009/125/EF
- 2011/65/EU

Dette betyr at apparatet oppfyller CE-forskriftene.

Nettspenning/effekt: se typeskiltet på undersiden av produktet.

Beskyttelsesklasse: 1

GARANTIERKLÆRING

Vi gir 2 års produsentgaranti på dette ritter-apparatet, regnet fra kjøpedato og i overensstemmelse med EUs garantidirektiv. Ved garanti- eller reparasjonskrav skal apparatet som en hovedregel sendes inn til det nasjonale kundeservicekontoret.

NÁVOD K OBSLUZE

VŠEOBECNÉ BEZPEČNOSTNÍ PŘEDPISY

Abyste zabránili poranění osob nebo poškození opékače, bezpodmínečně dodržujte následující bezpečnostní pokyny:

- Opékač je určen jen pro použití v domácnosti, nikoli pro živnostenské podnikání.
- Příklad musí instalovat odborný pracovník (viz pokyny na straně 89). Společnost ritterwerk nenes zodpovědnost za následky nepředpisové nebo chybné montáže.
- S přístrojem pracujte teprve tehdy, až je odborně nainstalován.
- Po každém použití přístroj sklopte a zasuňte zásuvku.
- Používejte výhradně příslušenství dodané s přístrojem.
- Napájení musí být přivedeno tak, aby bylo možné přístroj sklopit bez skřípnutí napájení. Napájení musí být k systému volně přivedeno z elektrické zásuvky přímo do skříňky.
- Příklad nikdy nestavte na horké plochy nebo do blízkosti otevřeného ohně.
- Na kabelu nevytvářejte smyčky. Kabel neovíjejte kolem přístroje.

- Tento přístroj mohou používat i děti od 8 let a osoby s omezenými psychickými, smyslovými nebo duševními schopnostmi či nedostatečnými zkušenostmi nebo znalostmi, pokud jsou pod dohledem nebo byly poučeny o bezpečném používání přístroje a chápou rizika z toho vyplývající.
- Děti si nesmějí s přístrojem hrát.
- Příklad i přípojovací kabel uchovávejte mimo dosah dětí mladších než 8 let.
- Děti nesmějí přístroj čistit ani provádět údržbu, pokud nejsou starší než 8 let a pod dohledem.
- V době, kdy přístroj není pod dohledem, a před čištěním odpojujte přístroj od napájení.
- Opékač nesmíte provozovat přes spínací hodiny nebo dálkové spínání.
- Opékač připojujte výhradně ke střídavým napájecím zdrojům odpovídajícím údajům na typovém štítku.
- Během provozu nenechávejte opékač bez dozoru.

Nebezpečí úrazu elektrickým proudem

- Při poruchách provozu, před každým čištěním a před delší nečinností opékače vždy vytáhněte síťovou zástrčku ze zásuvky. Tahejte přitom za vidlici, nikoli za kabel.
- Opékač neponořujte do vody. Opékač nikdy nevystavujte dešti nebo jinému působení vlhkosti. Pokud by opékač přece jen spadl do vody, vytáhněte nejprve síťovou vidlici ze zásuvky a teprve potom vyta-hujte opékač z vody. Předtím, než opékač opět uvedete do provozu, jej nechejte přezkoušet v autorizovaném servisu.
- Opékač neberte do vlhkých rukou. Nepoužívejte jej, jestliže je mokrá nebo vlhký, nebo když stojíte na mokré podlaze. Opékač nepoužívejte venku.
- Při poškození součástí přístroj ihned vyřadte z provozu. Kompletní přístroj odešlete do zákaznického servisu ritter.
- Pokud je poškozen síťový kabel, musí být vyměněn výrobcem, jeho zákaznickým servisem nebo příslušně kvalifikovanými osobami, aby nedošlo k ohrožení.
- Topné vodiče jsou při provozu pod napětím. Proto do opékače nikdy nevkládejte kovové předměty.

Nebezpečí popálení

- Během provozu může být teplota nechráněných povrchů vysoká. Před čištěním a podobnými činnostmi nechte opékač vychladnout.
- Podpěra na pečivo může být velmi horká. Při sklápění nebo vyklápění proto podpěru na pečivo vždy berte pouze za jezdce podpěry.
- Čerstvě opečené pečivo může být velmi teplé. Vyjímejte je až po mírném zchladnutí.

Nebezpečí požáru

Pečivo je hořlavé. Proto nelze zcela vyloučit vzplanutí pečiva při opékání. Proto dodržujte následující pokyny:

- Opékač neprovazujte v blízkosti nebo pod hořlavými materiály, například záclonami.
- Během provozu opékače v žádném případě nezakrývejte opékačím prostorem.
- Neopékejte suché pečivo jako je Knäckebröt nebo sušenky.
- Neopékejte namazané pečivo.
- Nikdy nepokládejte housky přímo na opékačím prostor. K tomuto účelu použijte vyklopenou podpěru na pečivo.
- Po každém použití nechte opékač nejméně 30 sekund ochladit.
- Po každém použití opékače vyprázdněte přihrádku na drobky.

Odklopte přední a zadní obálku s obrázky.

Před uvedením přístroje do provozu si podrobně přečtěte tento návod. Návod k obsluze uschovejte a předejte jej dalšímu uživateli spolu s přístrojem. Tento návod k použití máte k dispozici i na webu www.ritterwerk.de.

POUŽITÍ V SOULADU S URČENÍM

Opékač je určen výhradně k opékání toastového chleba, krájeného chleba a housek pro domácí potřebu v množství odpovídajícím domácnosti. Použití v rozporu s určením nebo nesprávná obsluha mohou vést k závažným zraněním nebo k poškození přístroje. V takovém případě jsou vyloučeny veškeré nároky na případné plnění ze záruky.

POPIS FUNKCÍ

Vestavný opékač ET 10 lze namontovat do všech normovaných zásuvek o minimální šířce korpusu 30 cm. Po namontování lze opékač jediným pohybem ruky zvednout a připravit k provozu.

Opékač má automatické centrování opékaného materiálu.

Opékání toastů

Touto funkcí můžete opékat pečivo na požadovaný stupeň opečen.

Ohřívání

Touto funkcí můžete ohřívát opečené, ale již zchladlé pečivo. Ohřívání trvá přibližně 30 sekund.

Rozmrazování

Touto funkcí můžete v jediném kroku rozmrazit a na nastavený stupeň opéct zmrazené krajíce pečiva.

Rozpékání

Na integrované podpěře můžete rozpékat pečivo na opékači.

Doplňkové funkce

- Funkce automatického centrování opékaného materiálu automaticky umístí pečivo do středu opékacího prostoru.
- Při sklopení do vodorovné polohy se opékač automaticky vypne.

UKAZATEL LED

Ukazatel LED informuje o aktivní funkci:

Opékání toastů

Při zahájení opékání svítí počet kontrolky odpovídající nastavenému stupni opékání. Opékání lze nastavit na devět stupňů.

S postupem opékání jednotlivé kontrolky zhasínají, takže můžete odhadnout zbývající dobu opékání.

Ohřívání

Kontrolky se postupně rozsvěcují a zhasnou po ukončení ohřívání.

Rozmrazování

Během rozmrazování bliká počet kontrolky odpovídající nastavenému stupni opékání. Zhasnou po dokončení rozmrazování a opékání.

Rozpékání

Při zahájení rozpékání svítí počet kontrolky odpovídající nastavenému stupni opékání. S postupem rozpékání jednotlivé kontrolky zhasínají, takže můžete odhadnout zbývající dobu.

UVEDENÍ DO PROVOZU

Příprava

- Před prvním uvedením do provozu nechejte přístroj odborným pracovníkem nainstalovat do vhodné zásuvky.
- Než se přístroj dostane do styku s potravinami, očistěte jej (viz ČISTĚNÍ).
- Zapojte napájecí kabel (8) do zásuvky připravené ve skřínce.
- Spusťte tři cykly opékání bez pečiva (viz POUŽÍVÁNÍ). Během této činnosti zajistěte dostatečný přívod vzduchu (například otevřením okna).

POUŽÍVÁNÍ

Příprava

- Vytáhněte zásuvku s opékačem až po zarážku.

A Uchopte opékač za držadlo (1) a vyklepte ho do svislé polohy.

- Zkontrolujte, zda je zasunuta příhrádka na drobky (9).

Opékač je nastaven tak, aby byl běžný toastový chléb při středním stupni opečen do zlatova. Opečení do zlatova optimálně zdůrazňuje chuť pečiva. Výsledek opékání se může lišit podle typu a stavu pečiva.

Upozornění:

Příliš opečené pečivo může být zdraví škodlivý.

Opékání toastů

- Vložte pečivo do opékacího prostoru (5).
- Zatlačte vypínač (4) dolů, až v spodní poloze zaklapne.
- Podle potřeby nastavte příslušnými tlačítky (2.4/2.5) požadovaný stupeň opékání. Začíná opékání. Po uplynutí příslušné doby je opékání vypnuto.

Ohřívání

- Vložte chléb určený k ohřívání do opékacího prostoru (5).
- Zatlačte vypínač (4) dolů, až v spodní poloze zaklapne.
- Stiskněte tlačítko ohřívání (2.2).

Po přibližně 30 sekundách bude ohřívání ukončeno.

Rozmrazování

- Vložte rozmrazované pečivo do opékacího prostoru (5).
- Zatlačte vypínač (4) dolů, až v spodní poloze zaklapne.
- Stiskněte tlačítko rozmrazování (2.3) a podle potřeby nastavte příslušnými tlačítky (2.4/2.5) požadovaný stupeň opékání.

Přístroj zahájí rozmrazování a opékání. Pečivo bude po rozmrazení opečeno na odpovídající stupeň.

Po uplynutí příslušné doby je opékání automaticky vypnuto.

Rozpékání

Zatlačte jezdec podpěry na pečivo (6) doleva, až zaklapne na místo.

B Vznikne plocha na uložení pečiva.

- Položte rozpékané pečivo na podpěru.
- Zatlačte vypínač (4) dolů, až v spodní poloze zaklapne.
- Podle potřeby nastavte příslušnými tlačítky (2.4/2.5) požadovaný stupeň opékání.

POZOR, nebezpečí popálení:

Podpěra na pečivo může být velmi horká. Proto podpěru zaklapněte zpět - zatlačte jezdec doprava až do zaklapnutí na místo.

Přerušení akce

- Chcete-li probíhající akci přerušit, stiskněte tlačítko Stop (2.1).

Po stisknutí tlačítka Stop se intenzita opékání vrací na nastavení z výroby.

ZABLOKOVANÉ PEČIVO

Pokud se pečivo v opékači zablokuje, opékač se po uplynutí nastavené doby vypne.

- Vytáhněte zástrčku ze zásuvky.
- Opatrně zkuste pečivo uvolnit a vyjmout (například pomocí dřívka).

VYPRÁZDNĚNÍ PŘIHRÁDKY NA DROBKY

Příhrádku na drobký (9) čistěte nejlépe po každém použití, aby nedocházelo ke zuhelnatění nebo zapékání drobků (viz část „Čištění opékače“ v kapitole ČISTĚNÍ).

Upozornění:

Příhrádku na drobký můžete vyjmout při postaveném i položeném opékači.

ČISTĚNÍ

Přístroj a zásuvku čistěte po každém použití, aby se neusazovaly rozkládající se zbytky.



VAROVÁNÍ, nebezpečí úrazu elektrickým proudem:

Před čištěním vytáhněte zástrčku z elektrické zásuvky.

Čištění opékače

POZOR, nebezpečí popálení:

Před čištěním nechejte opékač vychladnout.

C Vytáhněte z přístroje příhrádku na drobký (9) a zlikvidujte její obsah.

- Příhrádku na drobký ručně umyjte a vysušte (nikoli v myčce na nádobí!).
- Vnější součásti přístroje otřete vlhkou utěrkou.

POZOR, nebezpečí poškození přístroje:

- Nepoužívejte abrazivní prostředky, houbičky s drsným povrchem nebo tvrdé kartáče.
- Nikdy nečistěte vnitřek opékacího prostoru.

Čištění zásuvky

Vyjměte opékač ze zásuvky:

- D** Zatlačte na pojistku (11) ve směru šipky.
- E** Vyklopte úchyt (12) nahoru.
- F** Posuňte opékač ve směru šipky.
- Vyjměte opékač směrem nahoru.
- Podle pokynů výrobce kuchyňského nábytku vyčistěte zásuvku.

Vraťte opékač do zásuvky:

- G** Nasadte opékač na držáky (13) v zásuvce.
- H** Posuňte opékač ve směru šipky.
- E** Sklopte úchyt (12) dolů, dokud nezaklapne.
- Zapojte zástrčku do elektrické zásuvky.

UKLÁDÁNÍ

- C** Vyprázdněte příhrádku na drobký (9).
- A** Uchopte opékač za držadlo (1) a sklopte ho do zásuvky, až do krajní polohy.

POZOR, nebezpečí popálení:

Povrch opékače může být velmi horký. Při sklápění proto uchopte opékač vždy za držadlo.

LIKVIDACE



Tento výrobek po skončení životnosti nevyhazujte do domovního odpadu.

Musíte jej odevzdat do sběrného střediska pro recyklaci elektrických a elektronických přístrojů. Poukazuje na to symbol na výrobku, návodu k obsluze nebo balení.

Materiály jsou recyklovatelné v souladu s jejich označením. Zhodnocením materiálu nebo jiným způsobem zhodnocení starých přístrojů prostřednictvím recyklace přispějete významným způsobem k ochraně našeho životního prostředí.

U místní správy si zjistěte, kde je příslušné místní sběrné středisko odpadů.

PŘEDPIS REACH

Viz www.ritterwerk.de

SERVIS, OPRAVY A NÁHRADNÍ DÍLY

V záležitostech servisu, oprav a obstarání náhradních dílů se obračejte na místní zákaznický servis!

Viz www.ritterwerk.de

TECHNICKÉ ÚDAJE

Tento přístroj vyhovuje následujícím směrnici a nařízením:

- 2004/108/ES
- 2006/95/ES
- 1935/2004/ES
- EuP 2009/125/ES
- 2011/65/EU

Přístroj vyhovuje předpisům CE.

Napájecí napětí a příkon najdete na výrobním štítku na spodní straně přístroje

Třída ochrany: 1

ZÁRUKA

Na tento přístroj ritter poskytujeme 2letou záruku výrobce, počítanou od datumu koupě a dle ustanovení záručních směrnic EU. V záručním případě a v případě potřeby opravy zašlete přístroj do servisní opravny zásadně podle země určen!

HASZNÁLATI UTASÍTÁS

FONTOS BIZTONSÁGI TUDNIVALÓK

Személyi sérülések, illetve a kenyérpíró károsodásának elkerülése érdekében minden körülmények között tartsa be a következő biztonsági előírásokat:

- A kenyérpírókat csak háztartási célokra szabad használni, ipari célra nem.
- A beépítést (lásd 90. oldal) minden esetben szakember végezze. A Ritterwerk nem vállal felelősséget az előírástól eltérő vagy a hibás összeszerelésért.
- A készüléket csak a szakszerű beépítést követően vegye használatba.
- Minden használat után csukja be a készüléket, és zárja be a fiókot.
- Kizárólag a készülékhez kapott tartozékokat használja.
- A hálózati vezetékét úgy kell elhelyezni, hogy a készülék teljesen becsukható legyen a fiókba a vezeték becsípődése nélkül. A hálózati vezetékét a beépített készüléktől közvetlenül, szabadon kell elvezetni a

fiók alatti szekrénybe beszerezendő konnektorhoz.

- A készüléket soha ne helyezze forró felületre vagy nyílt láng közelébe.
- Ne hajlítsa meg a hálózati kábelt. A vezetékét ne tekerje körbe a készülék körül.
- A készüléket 8 év feletti gyermekek, testi vagy szellemi fogyatékkal élő vagy korlátozott érzékelőképességgel rendelkező, illetve megfelelő tapasztalatokkal és ismeretekkel nem rendelkező személyek is használhatják, amennyiben valaki felügyel rájuk, vagy elmagyarázza nekik a készülék biztonságos használatát, és ha megértik a készülék használatában rejlő veszélyeket.
- Ne engedje, hogy a gyerekek a készülékkel játszanak.
- A készülékhez és a csatlakozóvezetékhez 8 évnél fiatalabb gyermekek ne férjenek hozzá.
- A tisztítást és a használat által elvégzendő karbantartást gyermek csak akkor végezheti, ha 8 évesnél idősebb, és ekkor is csak felnőtt felügyelettel.

- A készüléket mindig le kell választani a hálózatról, amennyiben felügyelet nélkül hagyják, valamint tisztítás előtt.
- A kenyérpirítót nem szabad időkapcsoló órával vagy távvezérléssel üzemeltetni.
- A kenyérpirítót csak olyan feszültségforrásra szabad csatlakoztatni, amely megfelel a típustáblán található adatoknak.
- Működés közben ne hagyja felügyelet nélkül a kenyérpirítót.
- Ne érjen a kenyérpirítóhoz nedves kézzel. Nedves felületen állva ne használja a kenyérpirítót, és akkor sem, ha a készülék vizes vagy nedves. Ne üzemeltesse a kenyérpirítót a szabadban.
- Azonnal állítsa le a készüléket, ha valamelyik alkatrésze meghibásodik. Küldje el a komplett készüléket a ritter-ügyfélszolgálatnak.
- Ha a hálózati kábel megsérül, a sérülések elkerülése érdekében cseréltesse ki a gyártóval, annak ügyfélszolgálatával vagy egyéb szakemberrel.
- Működés közben a fűtővezetékeket hálózati feszültség táplálja. Ezért soha ne nyúljon a kenyérpirítóba fém tárgyakkal.

Áramütésveszély

- Üzemzavar esetén, tisztításkor, vagy ha a kenyérpirítót nem használja, mindig húzza ki a konnektorból a hálózati csatlakozót. A vezetéket a csatlakozónál fogva húzza ki, ne a kábelt húzza.
- Ne merítse a kenyérpirítót vízbe. Soha ne tegye ki eső vagy egyéb nedvesség hatásának. Ha a kenyérpirító mégis vízbe esne, először húzza ki a hálózati csatlakozót a konnektorból, és csak ez után vegye ki a készüléket a vízből. Ezt követően ellenőriztesse a kenyérpirítót márkaszervizben, mielőtt ismét használatba venné.

Égésveszély

- Működés közben a hozzáférhető felületek hőmérséklete nagyon magas lehet. Ezért várja meg, míg a kenyérpirító valamennyire lehűl, mielőtt pl. tisztítás céljából hozzáérne.
- A zsemlemelegítő feltét nagyon felforrósodhat. Ezért a zsemlemelegítő feltétet csak a kipattintó csúszka segítségével állítsa fel vagy helyezze vissza a készülékbe.
- A frissen pirított vagy melegített kenyéráruk nagyon forrók lehetnek. Ezért a pirított árut csak akkor vegye ki a készülékből, ha már valamennyire lehűlt.

Tűzveszély

A kenyér éghető anyag. Ezért nem lehet teljességgel kizárni, hogy a kenyéráruk nem gyulladnak meg a pirítás során. Ezért tartsa be az alábbi utasításokat:

- Ne üzemeltesse a kenyérpirítót éghető anyagok, pl. függönyök közelében vagy alatt.
- A kenyérpirító működése közben semmiképpen se takarja le a sütőteret.
- Ne pirítson száraz árut, pl. szárított kenyeret vagy kétszersültet stb.
- Ne pirítson megkent kenyérárut.
- Soha ne helyezze a zsemleket közvetlenül a sütőtér fölé. Erre a célra mindig használja a zsemlemelegítő feltétet.
- Minden használat után legalább 30 másodpercig hagyja lehűlni a kenyérpirítót.
- Minden használat után ürítse ki a morzsatálcát.

Hajtsa ki az ábrákat a könyv előlő, illetve hátsó borítójából. Olvassa el figyelmesen a használati utasítást a készülék használatbavétele előtt. A használati utasítást őrizze meg, és adja át azt a készülék esetleges új tulajdonosának. A használati utasítás a www.ritterwerk.de oldalon is megtalálható.

A KÉSZÜLÉK RENDELTETÉSE

A kenyérpirító kizárólag toast kenyér, szeletelt kenyér és zsemle pirítására szolgál házi használatra, háztartásban szokásos mennyiségben. A nem rendeltetésszerű használat, illetve a nem megfelelő üzemeltetés súlyos sérülésekhez vezethet, vagy kárt okozhat a készülékben. Ebben az esetben a vásárló minden garanciális és kártérítési igényét elveszti.

FUNKCIÓLEÍRÁS

Az ET 10 beépíthető kenyérpirító minden, legalább 30 cm testszélességű szabványos fiókba beépíthető. Beépített állapotában a készülék egy mozdulattal felállítható a fiókban, és máris üzemkész. A kenyérpirító automatikusan középre igazítja a pirítandó árut.

Pirítás

A pirítás funkcióval a kívánt pirítási fokozatnak megfelelően piríthat kenyérárúkat.

Újramelegítés

Az újramelegítés funkció segítségével újramelegíthet egy már megpirított, de kihűlt kenyeret. Az újramelegítési folyamat kb. 30 másodpercet vesz igénybe.

Kiolvasztás

A kiolvasztás funkcióval egy munkafolyamaton belül kiolvaszthat lefagyasztott kenyér-szeleteket, majd a beállított pirítási fokozatnak megfelelően megpiríthatja őket.

Melegítés

A beépített zsemlemelegítő feltét segítségével zsemleket melegíthet.

Kiegészítő funkciók

- A pirított áru középre igazításával a kenyér a sütőtérben automatikusan középre kerül.
- A kenyérpirító automatikusan kikapcsol, ha vízszintes helyzetbe kerül.

LED-KIJELZŐ

A LED-kijelző az aktuálisan végrehajtott funkcióról nyújt felvilágosítást:

Pirítás

A pirítási folyamat kezdetén a pirítási fokozatnak megfelelő számú LED gyullad fel. Kilenc pirítási fokozat állítható be.

A pirítási folyamat előrehaladtával egymás után kialszanak a LED-ek, így megbecsülhető a maradék pirítási idő.

Újramelegítés

A LED-ek egymás után felgyuladnak, majd az újramelegítési folyamat végén kialszanak.

Kiolvasztás

A folyamat során a beállított pirítási fokozatnak megfelelő számú LED villog. A LED-ek csak akkor alsznak ki, ha a kiolvasztási és pirítási folyamat befejeződött.

Melegítés

A melegítési folyamat kezdetén a pirítási fokozatnak megfelelő számú LED gyullad fel. A melegítési folyamat előrehaladtával egymás után kialszanak a LED-ek, így megbecsülhető a maradék melegítési idő.

HASZNÁLATBAVÉTEL

Előkészületek

- Az első használatbavétel előtt szakemberrel építtesse be a készüléket egy megfelelő fiókba.
 - Tisztítsa meg a készüléket, mielőtt élelmiszert helyezne rá (lásd: TISZTÍTÁS).
 - Kösse össze a hálózati kábelt (8) a beépített szekrénybe tervezett konnectorral.
 - Hajtsa végre háromszor a pirítási folyamatot anélkül, hogy pirítandó árut helyezne a készülékbe (lásd: ALKALMAZÁS).
- Ennek során gondoskodjon a megfelelő szellőztetésről, pl. nyissa ki az ablakot.

ALKALMAZÁS

Előkészületek

- Húzza ki a készüléket tartalmazó fiókot ütközésig.
- A** Fogja meg a kenyérpirítót a fogantyújánál (1), és fordítsa függőleges helyzetbe.
- Győződjön meg arról, hogy a morzsatálca (9) be van tolva. A kenyérpirító úgy van megtervezve, hogy a normál toast kenyér közepes fokozat beállítása esetén aranyárgára kerüljön. Az aranyárga fokozatú pirításnál optimális izhatás érhető el. A pirítás eredménye a kenyér típusától és tárolási állapotától függően eltérhet.

Megjegyzés:

A túlpirított kenyér árthat az egészségnek.

Pirítás

- Helyezze a kenyeret a sütőtérbe (5).
- Kattanásig tolja lefelé a bekapcsolócsúszkát (4).
- Szükség esetén állítsa be a pirítási fokozat beállítására szolgáló gombokkal (2.4/2.5) a kívánt barnítási fokozatot. A pirítási folyamat elindul. A pirítási idő elteltével a pirítási folyamat leáll.

Újramelegítés

- Helyezze az újramelegítendő kenyeret a sütőtérbe (5).
 - Kattanásig tolja lefelé a bekapcsolócsúszkát (4).
 - Nyomja meg az Újramelegítés gombot (2.2).
- Az újramelegítési folyamat kb. 30 másodperc elteltével befejeződik.

Kiolvasztás

- Helyezze a kiolvasztandó kenyeret a sütőtérbe (5).
- Kattanásig tolja lefelé a bekapcsolócsúszkát (4).
- Nyomja meg a Kiolvasztás gombot (2.3), és szükség esetén állítsa be a pirítási fokozat beállítására szolgáló gombokkal (2.4/2.5) a kívánt barnítási fokozatot. Elindul a kiolvasztási és pirítási folyamat. A készülék először kiolvasztja a kenyeret, majd a beállított pirítási fokozatnak megfelelően megpirítja. A pirítási idő elteltével a pirítási folyamat automatikusan leáll.

Melegítés

Kattanásig tolja balra a zsemlemelegítő feltét kipattintó csúszkáját (6).

B A zsemlemelegítő feltét kipattan.

- Helyezze a melegítendő árut a zsemlemelegítő feltételre.
- Kattanásig tolja lefelé a bekapcsolócsúszkát (4).
- Szükség esetén állítsa be a pirítási fokozat beállítására szolgáló gombokkal (2.4/2.5) a kívánt barnítási fokozatot.

VIGYÁZAT! Égésveszély:

A zsemlemelegítő feltét nagyon felforrósodhat. Ezért pattintsa vissza a zsemlemelegítő feltétet a készülékbe az erre szolgáló csúszkát jobbra eltolva.

Folyamat megszakítása

- A folyamat megszakításához nyomja meg a Leállítás gombot (2.1).

A Leállítás gomb megnyomása után a pirítási fokozat visszaáll a gyári beállításra.

KENYÉR BESZORULÁSA

Ha a kenyér beszorulna a sütőtérbe, a kenyérpirító attól még a beállított pirítási fokozatnak megfelelően kapcsol ki.

- Húzza ki a hálózati csatlakozót a konnektorból.
- Próbálja meg a kenyeret teljesen kiszabadítani és kivenni (pl. egy fa nyelű eszközzel).

MORZSATÁLCA ÜRÍTÉSE

Lehetőleg minden használat után ürítse ki a morzsatálcát (9), hogy a morzsák ne szenedjenek el vagy süljenek bele a kenyérpirítóba (lásd a TISZTÍTÁS fejezet „A kenyérpirító tisztítása” c. szakaszát).

Megjegyzés:

A morzsatálca ürítésénél a kenyérpirító álló vagy fekvő helyzetben is lehet.

TISZTÍTÁS

A készüléket és a fiókot minden használat után tisztítsa meg, mivel romlandó ételmaradványok maradhatnak bennük.

**FIGYELEM!
Áramütésveszély:**

Tisztítás előtt húzza ki a hálózati csatlakozót a konnektorból.

A kenyérpirító tisztítása**VIGYÁZAT! Égésveszély:**

Tisztítás előtt hagyja lehűlni a kenyérpirítót.

C Húzza ki a morzsatálcát (9) a készülékből, majd távolítsa el a tartalmát.

- Kézileg mossa el és szárítsa meg a morzsatálcát (ne tegye mosogatógépbe!).
- A készülékház külső felületét nedves ruhával törölje le.

VIGYÁZAT! A készülékben kár keletkezhet:

- Ne használjon súrolószert, durva felületű szivacsot vagy kemény súrolókefét.
- A sütőteret soha ne tisztítsa ki belülről.

A fiók tisztítása

Vegye ki a kenyérpírtót a fiókból:

D Nyomja a zárrögzítőt (11) a nyíl irányába.

E Hajtsa föl a zárrökengyelt (12).

F Tolja a kenyérpírtót a nyíl irányába.

- Emelje le a kenyérpírtót föfelé.
- Tisztítsa ki a fiókot a konyhabútorgyártó előírásainak megfelelően.

Helyezze vissza a kenyérpírtót a fiókba:

G Helyezze a kenyérpírtót a fiókban lévő rögzítógombokra (13).

H Tolja a kenyérpírtót a nyíl irányába.

I Hajtsa le a zárrökengyelt (12), hogy a helyére kattanjon.

- Dugja be a konnektorba a hálózati csatlakozót.

TÁROLÁS

C Ürítse ki a morzsatálcát (9).

A Fogja meg a kenyérpírtót a fogantyújánál (1), és hajtsa bele a fiókba úgy, hogy teljesen átforduljon.

VIGYÁZAT! Égésveszély:

A készülék háza nagyon fel-forrósodhat. Ezért a kenyérpírtót csak a fogantyújánál fogja meg.

**ÁRTALMATLANÍTÁS/
ÚJRAHASZNOSÍTÁS**

Ez a termék nem dobható a háztartási szemétkébe. Elektromos és elektronikus

készülékeket újrahasznosító gyűjtőhelyen kell leadni. Erre utal a terméken, a használati utasításban vagy a csomagoláson található jelzés.

A termékben felhasznált anyagok jelölésük szerint újrahasznosíthatók. A régi gépek újrahasznosításának különböző formáival nagy mértékben hozzájárul a környezet megóvásához.

Érdeklődjön a helyi önkormányzatnál, hogy hol tudja leadni a készüléket.

REACH RENDELET

Lásd: www.ritterwerk.de

**SZERVIZ, JAVÍTÁS ÉS
ALKATRÉSZEK**

A szervizeléssel, javítással és alkatrészekkel kapcsolatos kérdéseivel forduljon a helyi ügyfélszolgálathoz.

Lásd: www.ritterwerk.de

MŰSZAKI ADATOK

A készülék megfelel az alábbi irányelveknek és rendelkezéseknek:

- 2004/108/EK
- 2006/95/EK
- 1935/2004/EK
- EuP 2009/125/EK
- 2011/65/EU

A készülék ennek alapján jogosult a CE jelzés használatára.

Hálózati feszültség / teljesítményfelvétel: lásd a készülék alján található típusjelzést

Védelmi osztály: 1

JÓTÁLLÁSI NYILATKOZAT

Erre a ritter által forgalmazott készülékre a jótállásra vonatkozó európai uniós előírásoknak megfelelően a vásárlás időpontjától számítva 2 éves gyártóműi garanciát biztosítunk. A jótállás igénybe vétele vagy javítás esetén a készüléket az adott országban található vevőszolgálathoz kell elküldeni!

INSTRUKCJA OBSŁUGI

OGÓLNE WSKAZÓWKI DOTYCZĄCE BEZPIECZEŃSTWA

Aby uniknąć skaleczeń ciała oraz uszkodzeń tostera, należy koniecznie przestrzegać następujących wskazówek dotyczących bezpieczeństwa.

- Tostera wolno używać tylko w gospodarstwach domowych; nie nadaje się do zastosowań komercyjnych.
- Montaż (patrz str. 91) dozwolony jest wyłącznie przez wykwalifikowany personel. Firma ritterwerk nie ponosi odpowiedzialności za konsekwencje niezgodnego z instrukcją lub nieprawidłowego montażu.
- Pracę z urządzeniem można rozpocząć dopiero wtedy, gdy jest ono prawidłowo zamontowane.
- Po każdym użyciu należy złożyć urządzenie i zamknąć szufladę.
- Stosować wyłącznie dostarczone wraz z urządzeniem akcesoria.
- Przewód zasilający należy poprowadzić w taki sposób, aby można było całkowicie schować urządzenie, nie

powodując zaklinowania.

Przewód zasilający należy poprowadzić bezpośrednio z zabudowanego systemu do gniazda sieciowego zamontowanego w szafce poniżej.

- Nie wolno ustawiać urządzenia na gorących powierzchniach ani w pobliżu otwartego ognia.
- Nie zaginać przewodu sieciowego. Nie wolno nawijać przewodu na urządzenie.
- Urządzenie może być używane przez dzieci powyżej 8 roku życia oraz osoby o ograniczonych możliwościach fizycznych, sensorycznych lub mentalnych bądź osoby z brakiem doświadczenia i wiedzy, jeśli mają one zapewniony nadzór lub zostały poinstruowane w zakresie bezpiecznego używania urządzenia i rozumieją zagrożenia związane z jego użytkowaniem.
- Dzieci nie mogą bawić się urządzeniem.
- Dzieci poniżej 8 roku życia nie mogą mieć dostępu do urządzenia ani kabla przyłączeniowego.

- Dzieci mogą czyścić i przeprowadzać konserwację urządzenia, wyłączenie gdy mają powyżej 8 roku życia i są nadzorowane przez osobę dorosłą.
 - Gdy urządzenie nie jest nadzorowane oraz przed czyszczeniem należy odłączyć je od zasilania.
 - Toster nie może być sterowany za pomocą zegara sterującego ani systemu zdanego sterowania.
 - Toster należy podłączać wyłącznie do odpowiedniego źródła napięcia zmiennego zgodnego z informacjami zamieszczonymi na tabliczce znamionowej.
 - Nie wolno pozostawiać pracującego tostera bez nadzoru.
- Niebezpieczeństwo porażenia prądem**
- W przypadku zakłóceń w pracy, zawsze przed przystąpieniem do czyszczenia tostera oraz gdy nie jest używany, trzeba wyciągnąć wtyczkę z gniazda sieciowego. Należy ciągnąć za wtyczkę, nie za przewód.
 - Nie wolno zanurzać tostera w wodzie. Nie wolno wystawiać tostera na deszcz ani w inny sposób narażać na działanie wilgoci. Jeżeli toster wpadnie do wody, najpierw należy wyciągnąć wtyczkę z gniazda sieciowego i dopiero potem wyjąć toster z wody. Przed ponownym uruchomieniem tostera zlecić jego kontrolę w autoryzowanym punkcie serwisowym.
 - Nie dotykać tostera wilgotnymi rękami. Nie używać tostera, stojąc na wilgotnym lub mokrym podłożu lub jeżeli toster jest wilgotny lub mokry. Nie używać tostera na zewnątrz pomieszczeń.
 - Urządzenie należy natychmiast wyłączyć w przypadku stwierdzenia uszkodzeń elementów urządzenia. Należy przesłać kompletne urządzenie do punktu obsługi klienta firmy ritterwerk.
 - Uszkodzony przewód zasilający musi zostać wymieniony przez producenta, punkt obsługi klienta producenta lub inne wykwalifikowane osoby; pozwoli to uniknąć zagrożeń.
 - Druty grzejne podczas pracy zasilane są napięciem sieciowym. Z tego powodu nie wolno sięgać do wnętrza tostera metalowymi przedmiotami.

Niebezpieczeństwo poparzenia

- Podczas pracy urządzenia temperatura powierzchni zewnętrznych może być bardzo wysoka. Dlatego zanim dotknie się tostera, np. w celu oczyszczenia, należy odczekać chwilę, aż przestygnie.
- Ruszt do bułek może być bardzo gorący. Dlatego podczas stawiania i opuszczania rusztu do bułek należy chwycić go zawsze za suwak.
- Świeżo opieczone lub podgrzane pieczywo może być bardzo gorące. Opiekane produkty należy wyjmować z tostera po ich lekkim przestygnięciu.

Niebezpieczeństwo pożaru

Chleb może się zapalić. Nie można całkowicie wykluczyć, że podczas opiekania pieczywo się nie zapali. Dlatego należy przestrzegać następujących wskazówek:

- Nie należy używać tostera w pobliżu palnych materiałów lub pod palnymi materiałami, takimi jak np. firany.
- Podczas pracy tostera nie wolno w żadnym przypadku zakrywać szczeliny opiekania.
- Nie opiekać suchego pieczywa, takiego jak np. pieczywo chrupkie czy suchary.
- Nie opiekać posmarowanego pieczywa.
- Nie kłaść bułek bezpośrednio na wylocie szczeliny opiekania. W tym celu używać rozkładanego rusztu do bułek.
- Po każdym użyciu odczekać przynajmniej 30 sekund, aż toster ostygnie.
- Po każdym użyciu tostera opróżnić tackę na okruchy.

Rozłożyć ilustracje znajdujące się za przednią oraz tylną okładką instrukcji.

Przed uruchomieniem urządzenia należy dokładnie przeczytać instrukcję obsługi. Zachować instrukcję obsługi i w przypadku przekazania urządzenia następnemu użytkownikowi przekazać ją wraz z urządzeniem.

Alternatywnie można również skorzystać z tej instrukcji obsługi dostępnej na stronie www.ritterwerk.de.

PRZEZNACZENIE

Toster przeznaczony jest wyłącznie do opiekania chleba tostowego, kromek chleba oraz bułek w gospodarstwach domowych w ilościach typowych dla użycia domowego.

Użycie niezgodne z przeznaczeniem lub niewłaściwa obsługa mogą spowodować poważne skaleczenia ciała lub uszkodzenie urządzenia. W konsekwencji wygasają wszelkie prawa z tytułu gwarancji i rękojmi.

OPIS DZIAŁANIA

Toster do zabudowy ET 10 może być zamontowany w każdej znormalizowanej szufladzie, której korpus ma przynajmniej 30 cm szerokości. Po zabudowaniu toster można jednym ruchem ręki ustawić w pozycji roboczej i z niego korzystać.

Toster wyposażony jest w funkcję automatycznego centralnego ustawiania opiekanego produktu.

Opiekanie

Korzystając z funkcji opiekania, można opiec pieczywo zgodnie z żądanym stopniem intensywności.

Podgrzewanie

Korzystając z funkcji podgrzewania, można podgrzać już opieczony, ale wystudzony pieczywo. Proces podgrzewania trwa ok. 30 sekund.

Rozmrażanie

Korzystając z funkcji rozmrażania, można jednocześnie rozmrozić zamrożone kromki chleba i opiec je zgodnie z wybranym stopniem opiekania.

Podpiekanie

Korzystając ze zintegrowanego ruszta do bułek, można podpiekać bułki.

Funkcje dodatkowe

- Dzięki funkcji centralnego pozycjonowania pieczywo jest automatycznie centralnie ustawiane w szczelinie opiekania.
- Toster po odchyleniu go do pozycji poziomej automatycznie się wyłącza.

WYŚWIETLACZ LED

Wyświetlacz LED wskazuje ustawioną funkcję:

Opiekanie

Przy starcie procesu opiekania zaświeca się odpowiednia do ustawionego stopnia opiekania liczba diod LED. Stopień opiekania można ustawić w zakresie od 1 do 9.

Wraz z postępującym procesem opiekania diody LED stopniowo gasną jedna po drugiej, tak iż pozwala to na oszacowanie pozostałego czasu opiekania.

Podgrzewanie

Diody LED zaświecają się jedna po drugiej i gasną, gdy proces podgrzewania zostaje zakończony.

Rozmrażanie

Podczas tego procesu miga odpowiednia do ustawionego stopnia opiekania liczba diod LED. Diody gasną dopiero, gdy proces rozmrażania i opiekania jest zakończony.

Podpiekanie

Przy starcie procesu podpiekania zaświeca się odpowiednia do ustawionego stopnia opiekania liczba diod LED. Wraz z postępującym procesem podpiekania diody LED stopniowo gasną jedna po drugiej, tak iż pozwala to na oszacowanie pozostałego czasu podpiekania.

URUCHOMIENIE

Przygotowanie

- Przed pierwszym uruchomieniem urządzenia należy zlecić specjalistom zamontowanie go w odpowiedniej szufladzie.
 - Przed kontaktem urządzenia z artykułami spożywczymi należy je oczyścić (patrz: CZYSZCZENIE).
 - Podłączyć przewód sieciowy (8) do odpowiedniego gniazda w szafce do zabudowy.
 - Przeprowadzić trzykrotnie proces opiekania bez produktów (patrz: UŻYCIE).
- Zadbać przy tym o odpowiednią wentylację pomieszczenia, na przykład otwierając okna.

UŻYCIE

Przygotowanie

• Wysunąć do oporu szufladę z tosterem.

A Wnieść toster, chwytając za uchwyty (1) i ustawić go w pozycji pionowej.

• Upewnić się, że tacka na okruszki (9) jest wsunięta.

Toster jest tak zaprojektowany, że normalny chleb tostowy przy średnim stopniu opiekania uzyskuje złocisty kolor. Opieczony na złocisty kolor chleb ma optymalnie podkreślony smak. Efekt opiekania może być różny, co uzależnione jest od rodzaju i stanu chleba.

Ustawiony stopień opiekania pozostaje niezmienny także po odłączeniu urządzenia od zasilania.

Wskazówka:

Zbyt mocno opieczony chleb może być szkodliwy dla zdrowia.

Opiekanie

• Włożyć chleb do szczeliny opiekania (5).

• Wcisnąć suwak włączający (4) do dołu, aż się zablokuje.

• W razie potrzeby przy pomocy przycisków do ustawiania stopnia opiekania (2.4/2.5) można ustawić stopień zarumienienia pieczywa.

Rozpoczyna się proces opiekania.

Po upływie czasu opiekania proces zostaje zatrzymany.

Podgrzewanie

• Włożyć podgrzewany chleb do szczeliny opiekania (5).

• Wcisnąć suwak włączający (4) do dołu, aż się zablokuje.

• Wcisnąć przycisk podgrzewania (2.2).

Po upływie ok. 30 sekund proces podgrzewania jest zakończony.

Rozmrażanie

• Włożyć rozmrażany chleb do szczeliny opiekania (5).

• Wcisnąć suwak włączający (4) do dołu, aż się zablokuje.

• Wcisnąć przycisk rozmrażania (2.3) i w razie potrzeby przy pomocy przycisków do regulacji stopnia opiekania (2.4/2.5) ustawić dowolny stopień zarumienienia pieczywa.

Rozpoczyna się proces rozmrażania i opiekania. Chleb jest najpierw rozmrażany, a następnie opiekany odpowiednio do ustawionego stopnia opiekania.

Po upływie czasu opiekania proces zostaje automatycznie zatrzymany.

Podpiekanie

Wcisnąć suwak do rozkładania rusztu do bułek (6) w lewo, aż się zablokuje.

B Ruszt do bułek zostaje podniesiony.

• Ułożyć podpiekane produkty na ruszcie do bułek.

• Wcisnąć suwak włączający (4) do dołu, aż się zablokuje.

• W razie potrzeby przy pomocy przycisków do ustawiania stopnia opiekania (2.4/2.5) można ustawić stopień zarumienienia pieczywa.

UWAGA, niebezpieczeństwo poparzenia:

Ruszt do bułek może być bardzo gorący. Należy go z powrotem złożyć, przesuwając suwak do rozkładania rusztu do bułek w prawo, aż się zablokuje.

Przerwanie procesu

• Aby przerwać proces, nacisnąć przycisk stop (2.1).

Po naciśnięciu przycisku stop zostają przywrócone ustawienia fabryczne dla stopnia opiekania.

JEŻELI CHLEB ZAKLESZCZY SIĘ W TOSTERZE

Jeżeli opiekany chleb zablokuje się w szczelinie opiekania, toster wyłączy się dopiero po upływie ustawionego stopnia opiekania.

• Wyciągnąć wtyczkę z gniazda sieciowego.

• Ostrożnie próbować odblokować i wyjąć chleb (np. za pomocą drewnianego patyczka).

OPRÓŻNIANIE TACKI NA OKRUCHY

Najlepiej po każdym użyciu tostera opróżnić tackę na okruszki (9), aby okruszki nie zwęgliły się i nie przypiekły do tosteru (patrz: ustęp „Czyszczenie tosteru” w rozdziale CZYSZCZENIE).

Wskazówka:

Podczas opróżniania tacki na okruszki toster może być ustawiony zarówno w pozycji stojącej, jak i leżącej.

CZYSZCZENIE

Po każdym użyciu oczyścić urządzenie oraz szufladę, aby usunąć ewentualne psujące się resztki pożywienia.



OSTRZEŻENIE, niebezpieczeństwo porażenia prądem:

Przed przystąpieniem do czyszczenia wyjąć wtyczkę z gniazda sieciowego.

Czyszczenie tostera**UWAGA, niebezpieczeństwo poparzenia:**

Przed przystąpieniem do czyszczenia tostera odczekać, aż ostygnie.

C Wysunąć tackę na okru-
chy (9) z urządzenia i usunąć
jej zawartość.

- Wypłukać i ręcznie wytrzeć do sucha tackę na okruchy (nie myć w zmywarce!).
- Obudowę należy wycierać wilgotną ściereczką.

UWAGA, niebezpieczeństwo uszkodzenia urządzenia:

- Nie wolno stosować środków do czyszczenia z drobkami szorującymi, szorstkich gąbek ani twardych szczotek.
- Nie wolno czyścić szczeliny opiekania od środka.

Czyszczenie szuflady

Wyjąć toster z szuflady:

D Wcisnąć blokadę zamykającą (11) w kierunku wskazywanym przez strzałkę.

E Odchylić pałąk zamykający (12) do góry.

F Przesunąć toster w kierunku wskazywanym przez strzałkę.

- Odchylić toster do góry.
- Oczyszczyć szufladę zgodnie z zaleceniami producenta mebli kuchennych.

Umieścić toster z powrotem w szufladzie:

G Umieścić toster w szufladzie na stopkach przytrzymujących (13).

H Przesunąć toster w kierunku wskazywanym przez strzałkę.

E Odchylić pałąk zamykający (12) do dołu, aż się zablokuje.

- Włożyć wtyczkę do gniazda sieciowego.

PRZECHOWYWANIE

C Opróżnić tackę na okru-
chy (9).

A Ująć toster za uchwyt (1) i złożyć go, chowając całkowicie do szuflady.

UWAGA, niebezpieczeństwo poparzenia:

Obudowa tostera może być bardzo gorąca. Składać toster, chwytając go wyłączenie za uchwyt.

UTYLIZACJA

Zużytego produktu nie utylizować wraz z typowymi odpadami domowymi. Należy

oddać go do punktu zbiórki urządzeń elektrycznych i elektronicznych przeznaczonych do recyklingu. Wskazuje na to symbol umieszczony na produkcie, w instrukcji obsługi lub na opakowaniu.

Materiały nadają się do wtórnego wykorzystania zgodnie z ich oznakowaniem. Wtórne wykorzystanie, odzyskiwanie materiałów lub inna forma wykorzystania starych urządzeń znacząco przyczynia się do ochrony naszego środowiska.

Informacje o odpowiednich miejscach utylizacji można uzyskać w urzędach gminy.

ROZPORZĄDZENIE REACH

Patrz: www.ritterwerk.de

SERWIS, NAPRAWA I CZĘŚCI ZAMIENNE

W sprawie serwisu, napraw i części zamiennych należy skontaktować się z miejscowym punktem obsługi klienta.
Patrz: www.ritterwerk.de

DANE TECHNICZNE

Niniejsze urządzenie spełnia wymagania następujących dyrektyw i rozporządzeń:

- 2004/108/WE
- 2006/95/WE
- 1935/2004/WE
- EuP 2009/125/WE
- 2011/65/UE

Urządzenie spełnia tym samym wymagania CE.

Napięcie sieciowe / pobór mocy: patrz tabliczka znamionowa na spodzie urządzenia
Klasa ochrony: 1

OŚWIADCZENIE GWARANCYJNE

Na to urządzenie ritter udzielamy 2-letniej gwarancji producenta, licząc od daty zakupu i zgodnie z dyrektywami gwarancyjnymi UE. W celu skorzystania z gwarancji lub w celu naprawy należy zawsze wysłać urządzenie do placówek serwisowych w Państwa kraju!

NÁVOD NA POUŽITIE

VŠEOBECNÉ BEZPEČNOSTNÉ UPOZORNENIA

Aby sa predišlo zraneniam alebo poškodeniu hriankovača, bezpodmienečne dodržiajte nasledujúce bezpečnostné pokyny:

- Používajte hriankovač len v domácnosti, a nie na podnikateľské účely.
- Montáž (pozri na strane 92) musí v každom prípade uskutočniť odborný personál. Firma ritterwerk nepreberá záruku za následky vyplývajúce z montáže, ktorá nebola uskutočnená podľa predpisov alebo chybné.
- S prístrojom pracujte až jeho po bezpečnom zostavení.
- Po každom použití prístroj sklopte a zatvorte do zásuvky.
- Používajte výlučne spolu dodané príslušenstvo.
- Elektrický sieťový kábel musí byť vedený tak, aby sa prístroj dal celkom sklopiť bez toho, aby kábel pricvikol. Elektrický sieťový kábel musí byť voľne vedený od systému osadenia do zásuvky, ktorá sa namontuje v dolnej skrinke.

- Nikdy nekladte prístroj na horúci podklad alebo do blízkosti otvoreného ohňa.
- Nelámte sieťový kábel. Neomotávajte kábel okolo prístroja.
- Tieto prístroje môžu používať deti od 8 rokov, ako aj osoby so zníženými fyzickými, zmyslovými alebo duševnými schopnosťami alebo s nedostatočnými skúsenosťami a/alebo vedomosťami, keď sú pod dozorom alebo boli poučené ohľadne bezpečného používania tohto prístroja a rozumejú nebezpečenstvám, ktoré z toho vyplývajú.
- Deti sa nesmú hrať s týmto prístrojom.
- Deti do 8 rokov udržiavajte v bezpečnej vzdialenosti od prístroja a prípojného vedenia.
- Čistenie a používateľskú údržbu nesmú vykonávať deti, okrem prípadu, že sú staršie ako 8 rokov a sú pod dozorom.
- Prístroj odpojte od siete, ak nie je pod dozorom a pred jeho čistením.

- Hriankovač sa nesmie používať prostredníctvom spínacích hodín alebo diaľkového systému.
- Pripojte hriankovač výlučne k vhodnému zdroju striedavého napätia, ktorý zodpovedá údajom na výrobnom štítku.
- Počas prevádzky nenechávajte hriankovač bez dozoru.

Nebezpečenstvo zasiahnutia elektrickým prúdom

- Pri každej prevádzkovej poruche, pred každým čistením a ak nie je hriankovač v prevádzke, vždy vytiahnite sieťový kábel zo zástrčky. Neťahajte pritom za kábel, ale za zástrčku.
- Hriankovač nesmiete ponoriť do vody. Nevystavujte hriankovač dažďu alebo inej vlhkosti. V prípade, ak by hriankovač predsa len spadol do vody, najprv vytiahnite koncovku zo zásuvky a až potom vyberte prístroj z vody. Pred opätovným uvedením do prevádzky nechajte hriankovač preskúšať schválenému servisnému miestu.
- Pri používaní hriankovač nechytajte vlhkými rukami. Nepoužívajte ho, ak je vlhký alebo mokrý alebo ak stojíte na vlhkej podlahe. Nepoužívajte hriankovač v exteriéri.
- Pri poškodeniach častí prístroja okamžite zastavte prevádzku. Kompletný prístroj zašlite zákazníkemu servisu výrobcu.
- Ak sa poškodí sieťový kábel, musí byť vymenený výrobcou, jeho servisnou službou alebo podobnými kvalifikovanými osobami, aby sa predišlo ohrozeniu.
- Ohrievacie drôty sú počas prevádzky napájané sieťovým napätím. S hriankovačom preto nikdy nemanipulujte pomocou kovových predmetov.

Nebezpečenstvo popálenia

- Počas prevádzky môže byť teplota povrchu hriankovača veľmi vysoká. Nechajte hriankovač teda najprv vychladnúť, prv než sa ho pred čistením dotknete.
- Nástavec na žemle môže byť veľmi horúci. Dotýkajte sa preto nástavca na žemle, keď ho chcete zdvihnúť alebo spustiť len za vysúvač.
- Čerstvo opečené alebo zapečené pečivo môže byť veľmi horúce. Opečené pečivo preto zoberte až keď vychladne.

Nebezpečenstvo požiaru

Chlieb môže horieť. Nemožno teda celkom vylúčiť, že sa pečivo pri opekaní nevznieti. Dodržiavajte preto nasledujúce upozornenia:

- Hriankovač nezapínajte v blízkosti alebo pod horľavými materiálmi, ako sú napr. záclony.
- Počas prevádzky hriankovača v žiadnom prípade nezakrývajte opekáciu štrbinu.
- Neopekajte suché pečivo, napr. hrubozrnný suchý chlieb alebo sucháre.
- Neopekajte natreté pečivo.
- Žemle nekladte priamo na opekáciu štrbinu. Použite na to vždy vysunutý nástavec na žemle.
- Hriankovač nechajte po každom použití min. 30 sekúnd vychladnúť.
- Po každom použití hriankovača vyprázdnite tácku na omrvinky.

Vyberte obrázky na prednej a zadnej obálke príručky. Pred uvedením prístroja do prevádzky si starostlivo prečítajte návod. Uschovajte si návod na použitie a v prípade odovzdania prístroja inej osobe ho priložte k prístroju. Alternatívne je tento návod na používanie k dispozícii na www.ritterwerk.de.

URČENIE ÚČELU

Hriankovač slúži výlučne na opekanie toastového chleba, plátkov chleba a žemlí. Je určený na bežné používanie v domácnosti.

Použitie, ktoré sa vymyká z určeného účelu alebo nesprávna obsluha môžu viesť k ťažkým zraneniam alebo k poškodeniu prístroja. Stratíte nárok na celú záruku a nároky vyplývajúce z ručenia.

OPIS FUNKCIÍ

Vstavaný hriankovač ET 10 možno zabudovať do bežnej zásuvky s min. šírkou 30 cm. V zabudovanom stave sa hriankovač v zásuvke postaví iba jedným pohybom ruky a hneď je pripravený na použitie.

Hriankovač je vybavený automatickým centrovaním pečiva.

Opekanie

Vďaka funkciám opekania bude váš chlieb opečený presne podľa vášho pránia.

Ohrievanie

Pomocou funkcie ohrievania môžete ohriať už opečený, ale znova vychladnutý chlieb. Proces ohrievania trvá cca 30 sekúnd.

Rozmrazovanie

Pomocou funkcie rozmrazovania môžete v jednom kroku rozmraziť zmrazené plátky chleba a opiecť ich podľa nastaveného stupňa opekania.

Zapekanie

Pomocou integrovaného nástavca môžete zapekať zemle.

Prídavné funkcie

- Vďaka funkcii centrovania plátkov sa chlieb automaticky umiestni do stredu opekacej štrbiny.
- Hriankovač sa automaticky vypne, keď sa otočí do vodorovnej polohy.

LED UKAZOVATEĽ

LED ukazovateľ podáva informácie o aktuálnej funkcii:

Opekanie

Pri spustení procesu opekania svieti počet LED zodpovedajúci nastavenému stupňu opekania. Intenzita opekania je nastaviteľná v deviatich stupňoch. S plynutím času opekania hasnú postupne jednotlivé LED, takže možno odhadnúť zostávajúci čas opekania.

Ohrievanie

LED sa postupne rozsvietia a zhasnú, keď je proces ohrievania skončený.

Rozmrazovanie

Počas tohto procesu bliká počet LED zodpovedajúci nastavenému stupňu opekania. Zhasnú až vtedy, keď je proces rozmrazovania a opekania skončený.

Zapekanie

Pri spustení procesu zapekania svieti počet LED zodpovedajúci nastavenému stupňu zapeka-

nia. S plynutím času zapekania hasnú postupne jednotlivé LED, takže možno odhadnúť zostávajúci čas zapekania.

UVEDENIE DO PREVÁDZKY

Príprava

- Pred prvým uvedením do prevádzky musí montáž prístroja do vhodnej zásuvky uskutočniť odborník.
- Prv než príde prístroj do styku s potravinami, vyčistíte ho (prečítajte si časť ČISTENIE).
- Siet'ový kábel (8) pripojte do zásuvky pripravenej vo vstavanej skrinke.
- Uskutočnite proces opekania bez vloženého pečiva trikrát za sebou (pozri POUŽITIE). Zabezpečte pritom dostatočné vetranie, napr. otvoreným oknom.

POUŽITIE

Príprava

- Zásuvku s hriankovačom vyťahnite až na doraz.

A Zdvihnite hriankovač za držiak (1) a otočte ho do zvislej polohy.

- Uistite sa, či je zásuvka na omrvinky (9) zasunutá.

Hriankovač je dimenzovaný tak, že normálny toastový chlieb sa opečie dozlata na strednom stupni. Keď je chlieb opečený dozlata, optimálne sa zvýrazní jeho chuť. Výsledok opekania sa môže v závislosti od typu chleba a jeho uskladnenia líšiť.

Upozornenie:

Existuje podozrenie, že silno opečený chlieb škodí zdraviu.

Opekание

- Vložte chlieb do opekacej štrbiny (5).
- Stlačte spúšťaciu páčku (4) nadol tak, aby zaskočila.
- Tlačidlami na nastavenie intenzity opekания (2.4/2.5) nastavte požadovaný stupeň. Proces opekания sa spustí. Po uplynutí času opekания sa proces opekания zastaví.

Ohrievanie

- Vložte chlieb, ktorý chcete ohriať, do opekacej štrbiny (5).
 - Stlačte spúšťaciu páčku (4) nadol tak, aby zaskočila.
 - Stlačte tlačidlo ohrievania (2.2).
- Asi po 30 sekundách je proces ohrievania ukončený.

Rozmrazovanie

- Vložte chlieb, ktorý chcete rozmraziť, do opekacej štrbiny (5).
- Stlačte spúšťaciu páčku (4) nadol tak, aby zaskočila.
- Stlačte tlačidlo rozmrazovania (2.3) a nastavte príp. tlačidlami na nastavenie intenzity opekания (2.4/2.5) požadovaný stupeň.

Proces rozmrazovania a opekания sa spustí. Chlieb sa najprv rozmrazí a potom opeče podľa nastaveného stupňa opekания.

Po uplynutí času opekания sa proces opekания automaticky zastaví.

Zapekanie

Stlačte vysúvač nástavca (6) doľava tak, aby zaskočil.

B Nástavec na zemle sa vysunie.

- Pečivo, ktoré chcete zapekať, položte na nástavec.

- Stlačte spúšťaciu páčku (4) nadol tak, aby zaskočila.
- Tlačidlami na nastavenie intenzity opekания (2.4/2.5) nastavte požadovaný stupeň.

POZOR, nebezpečenstvo popálenia:

Nástavec na zemle môže byť veľmi horúci. Nástavec na zemle zasuňte teda naspäť posunutím vysúvača nástavca doprava tak, aby zaskočil.

Prerušenie procesu

- Proces prerušte stlačením tlačidla stop (2.1).

Po aktivovaní tlačidla zastavenia sa stupeň opekания nastaví naspäť na výrobné nastavenie.

KEĎ SA CHLIEB ZASEKOL

Ak sa opekané pečivo zasekne v opekacej štrbine, hriankovač sa napriek tomu po uplynutí nastavenej doby opekания vypne.

- Vytiahnite sieťovú zástrčku zo zásuvky.
- Pokúste sa opatrne chlieb celkom (napr. drevenou rúčkou) uvoľniť a vybrať.

VYPRÁZDNIENIE TÁCKY NA OMRVINKY

Tácku na omrvinky (9) vyprázdňte podľa možnosti po každom použití, aby chlebové omrvinky v hriankovači nezuhoľnateli a aby sa nezapiekli do tácky (pozri časť „Čistenie hriankovača“ v kapitole ČISTENIE).

Upozornenie:

Pri vyprázdňovaní tácky sa môže hriankovač nachádzať v zvislej alebo aj vodorovnej polohe.

ČISTENIE

Prístroj a zásuvku vyčistíte po každom použití, ináč sa môžu usádzať zvyšky podliehajúce skaze.

**VÝSTRAHA, nebezpečenstvo zasiahnutia elektrickým prúdom:**

Pred čistením vytiahnite sieťovú zástrčku zo zásuvky.

Čistenie hriankovača**POZOR, nebezpečenstvo popálenia:**

Hriankovač nechajte pred čistením vychladnúť.

C Vytiahnite tácku na omrvinky (9) z prístroja a zlikvidujte jej obsah.

- Tácku ručne (nie v umývačke riadu!) umyte a osušte.
- Vlhkou utierkou poutierajte časti obalovej skrinky.

POZOR, nebezpečenstvo poškodenia prístroja:

- Nepoužívajte abrazívne prostriedky, špongie s drsným povrchom alebo tvrdé kefy.
- Nikdy nečistíte opekáciu štrbinu zvnútra.

Čistenie zásuvky

Vyberte hriankovač zo zásuvky:

D Stlačte uzatváraciu poistku (11) v smere šípky.

E Zatváraciu páčku (12) vyklopte nahor.

F Posuňte hriankovač v smere šípky.

- Hriankovač nadvihnite nahor.
- Zásuvku vyčistíte podľa údajov výrobcu kuchynskej linky.

Hriankovač opäť vložte do zásuvky:

G Nasadte hriankovač na pridržiacie gombíky (13) v zásuvke.

H Posuňte hriankovač v smere šípky.

E Stlačte zatváraciu páčku (12) nadol tak, aby zaskočila.

- Zasuňte sieťovú zástrčku do zásuvky.

USCHOVANIE

C Vyprázdnite tácku na omrvinky (9).

A Zdvihnite hriankovač za držiak (1) a otočte ho do zásuvky tak, aby sa celkom zložil.

POZOR, nebezpečenstvo

popálenia:

Kryt hriankovača môže byť veľmi horúci. Pri otáčaní preto uchopte hriankovač výlučne za držiak.

LIKVIDÁCIA



Tento výrobok sa po ukončení svojej životnosti nesmie likvidovať spolu

s bežným domovým odpadom. Musí sa odovzdať v zbernom mieste na recykláciu elektrických a elektronických prístrojov. Poukazuje na to symbol na výrobku, v návode na použitie alebo na obale.

Materiály sú podľa svojho označenia recyklovateľné. Recykláciou, zhodnotením materiálov alebo inými formami zhodnotenia odpadu z prístrojov značne prispievate k ochrane nášho životného prostredia. Informujte sa na správe obce o príslušnom mieste likvidácie odpadu.

NARIADENIE REACH (NARIADENIE O REGULÁCII, EVALUÁCII A AUTORIZÁCII CHEMICKÝCH LÁTOK)

Pozri www.ritterwerk.de

SERVIS, OPRAVY A NÁHRADNÉ DIELY

Pre servis, opravy a náhradné diely sa spojte s miestnym servisným miestom!

Pozri www.ritterwerk.de

TECHNICKÉ ÚDAJE

Tento prístroj zodpovedá nasledujúcim smerniciam a nariadeniam:

- 2004/108/ES
- 2006/95/ES
- 1935/2004/ES
- EuP 2009/125/ES
- 2011/65/EÚ

Prístroj týmto zodpovedá predpisom CE.

Sieťové napätie/príkon: Pozri výrobný štítok na spodnej strane prístroja

Trieda ochrany: 1

VYHLÁSENIE O ZÁRUKE

Pre toto zariadenie firmy Ritterwerk poskytujeme 2-ročnú záruku výrobcu, ktorá sa počíta od dátumu kúpy a riadi sa podľa ustanovení smerníc EU o zárukách. V prípade záruky a opravy pošlite zariadenie zásadne na zákaznicke pracovisko príslušnej krajiny!

NAVODILA ZA UPORABO

SPLOŠNI VARNOSTNI NAPOTKI

Da bi preprečili telesne poškodbe ali okvare opekača, obvezno upoštevajte naslednje varnostne napotke:

- Opekač uporabljajte izključno v gospodinjstvu in ne profesionalno.
- Vgradnjo (glejte stran 93) mora vedno opraviti strokovno osebje. Družba ritterwerk ne prevzema odgovornosti za nepravilno ali pomanjkljivo vgradnjo.
- Napravo uporabite šele, ko je strokovno vgrajena.
- Napravo po vsaki uporabi pospravite in zaprite v predal.
- Uporabljajte izključno dodatno opremo, ki je bila priložena napravi.
- Napajalni kabel je treba napeljati tako, da lahko napravo povsem pospravite, ne da bi ukleščili kabel. Napajalni kabel je treba napeljati neposredno od vgradnega mehanizma do omrežne vtičnice za spodnjim kuhinjskim elementom.
- Naprave nikoli ne postavljajte na vroče površine ali v bližino odprtega ognja.
- Ne upogibajte napajalnega kabla. Ne ovijajte napajalnega kabla okoli naprave.
- Napravo lahko uporabljajo otroci, starejši od 8 let, ter tudi osebe z omejenimi fizičnimi, zaznavnimi oziroma duševnimi sposobnostmi ali s pomanjkanjem izkušen in/ali znanja, če so pri tem nadzorovane ali so bile podučene o varni uporabi naprave in razumejo nevarnosti pri njeni uporabi.
- Otroci se z napravo ne smejo igrati.
- Napravo in napajalni kabel shranjujte nedosegljivo otrokom, mlajšim od 8 let.
- Otroci smejo napravo čistiti in vzdrževati samo, če so starejši od 8 let in so pri tem nadzorovani.
- Napravo vedno izključite iz omrežne vtičnice, kadar je ne uporabljate in pred čiščenjem.
- Opekača ni dovoljeno napajati prek časovnega stikala ali daljinskega sistema.
- Opekač priključite izključno na primeren vir izmenične napetosti, ki ustreza navedbam na tipski ploščici.
- Opekača med uporabo nikoli ne pustite brez nadzora.

Nevarnost električnega udara

- V primeru motenj delovanja, pred vsakim čiščenjem ali če opekača ne uporabljate, vedno izključite električni vtikač iz omrežne vtičnice. Pri tem ne vlecite za napajalni kabel, temveč za električni vtikač.
 - Opekača ne potaplajte v vodo. Opekača nikoli ne izpostavljajte dežju ali drugi vlagi. Če bi opekač vseeno padel v vodo, najprej izključite električni vtikač iz omrežne vtičnice in ga šele nato vzemite iz vode. Preden ga zatem začnete znova uporabljati, ga naj najprej pregleda pooblaščen servis.
 - Opekača nikoli ne uporabljajte z vlažnimi rokami. Nikoli ga ne uporabljajte, če je vlažen ali moker ali če stojite na vlažnih tleh. Opekača ne uporabljajte na prostem.
 - Če je kateri od delov naprave poškodovan, jo takoj prenehajte uporabljati. Celotno napravo pošljite servisni službi ritter.
 - Če je poškodovan napajalni kabel, ga sme, da bi se izognili nevarnosti, zamenjati samo proizvajalec, njegova servisna služba ali podobno usposobljena oseba.
- Grelne žice so med delovanjem napajane z električno napetostjo. Zato v opekač nikoli ne vstavljajte kovinskih predmetov.

Nevarnost opekin

- Med delovanjem so lahko proste površine zelo vroče. Zato počakajte, da se opekač nekoliko ohladi, preden se ga dotaknete, ko ga želite na primer očistiti.
- Držalo se lahko zelo segreje. Zato se držala ne dotikajte in ga dvignite ali spustite samo prek stikala za dvig držala.
- Sveže pečen ali popečen kruh je lahko zelo vroč. Zato ga odstranite šele, ko se nekoliko ohladi.

Nevarnost požara

- Kruh lahko gori. Zato ni mogoče povsem izključiti, da med peko ne bo zagorel. Iz tega razloga upoštevajte naslednje napotke:
- Opekača ne uporabljajte v bližini ali pod vnetljivimi materiali, kot so zavese.
 - Reže med delovanjem opekača nikoli ne prekrijte.
 - Ne pecite suhega kruha, na primer hrustljavega kruha, prepečenca itn.
 - Ne pecite namazanega kruha.
 - Žemljic nikoli ne položite neposredno na režo. V ta namen vedno uporabite držalo.
 - Opekač pustite po vsaki uporabi najmanj 30 sekund mirovati, da se ohladi.
 - Po vsaki uporabi opekača izpraznite predalček za drobtine.

Razgrnite slike na sprednji in zadnji platnici.

Pred prvo uporabo skrbno preberite navodila za uporabo. Navodila za uporabo shranite in jih priložite napravi, če jo posredujete naprej.

Ta navodila za uporabo so na voljo tudi na spletnem naslovu www.ritterwerk.de.

NAMEN

Opekač je namenjen izključno pečenju opečenca, narezanega kruha in žemljic za domačo uporabo in v običajnih gospodinjstvih količinah.

Neustrezna ali napačna uporaba lahko povzroči hude telesne poškodbe ali okvare naprave. V takšnih primerih prenehata veljati garancija in jamstvo.

OPIS FUNKCIJ

Vgradni opekač ET 10 lahko vgradite v vsak običajni predal z najmanj 30 cm širine elementa. Ko je vgrajen, ga lahko navdse preprosto izvlečete in že je pripravljen za uporabo.

Opekač ima samodejno centriranje opečenca.

Pečenje

S funkcijo pečenja popečete kruh glede na nastavljeno moč pečenja.

Pogrevanje

S funkcijo pogrevanja lahko pogrežete že popečen, hladen kruh. Pogrevanje traja približno 30 sekund.

Odtajanje

S funkcijo odtajanja lahko zamrznjene rezine kruha hkrati odtalite in glede na nastavljeno moč pečenja popečete.

Peka

S pomočjo vgrajenega držala lahko pečete žemljice.

Dodatne funkcije

- S centriranjem opečenca se kruh v reži samodejno centrira.
- Opekač se samodejno izklopi, ko ga prevrnete v ležeči položaj.

LED-INDIKATOR

LED-indikator sporoča, katera funkcija se trenutno izvaja:

Pečenje

Ob začetku pečenja zasveti ustrezno število LED-indikatorjev glede na nastavljeno moč pečenja. Moč pečenja ima devet nastavitvenih stopenj. Med pečenjem LED-indikatorji zaporedoma ugašajo, da je mogoče predvideti preostali čas pečenja.

Pogrevanje

LED-indikatorji zaporedoma zasvetijo in po koncu pogrevanja ugasnejo.

Odtajanje

Med tem postopkom utripa ustrezno število LED-indikatorjev glede na nastavljeno moč pečenja. Ugasnejo pa šele po koncu odtajanja in pečenja.

Peka

Ob začetku peke zasveti ustrezno število LED-indikatorjev glede na nastavljeno moč pečenja. Med peko LED-indikatorji zaporedoma ugašajo, da je mogoče predvideti preostali čas peke.

PRVA UPORABA

Priprava

- Pred prvo uporabo naj strokovnjak napravo vgradi v ustrezen predal.
 - Napravo očistite, preden pride v stik z čistili (glejte ČIŠČENJE).
 - Napajalni kabel (8) vključite v predvideno omrežno vtičnico za predalom.
 - 3-krat izvedite pečenje, ne da bi vstavili kruh (glejte UPORABA).
- Pri tem poskrbite za ustrezno zračenje tako, da na primer odprete okna.

UPORABA

Priprava

- Do konca izvlecite predal z opekačem.

A Primitve opekač za ročaj (1) in ga dvignite v pokončni položaj.

- Preverite, da je predalček za drobtine (9) vstavljen.

Opekač je bil zasnovan tako, da se običajen opečenec pri srednji moči opeče do zlatorumene barve. Ko je zlatorumene barve, je okus kruha najboljši. Rezultat pečenja lahko odstopa glede na vrsto in starost kruha.

Opomba:

Preveč popečen kruh lahko škoduje zdravju.

Pečenje

- Vstavite kruh v režo (5).
- Potisnite vklopno stikalo (4) navzdol, da se zaskoči.
- Po potrebi s tipkami za nastavitve moči pečenja (2.4/2.5) nastavite zeleno stopnjo zapečenosti.

Pečenje se začne.

Po preteku časa pečenja se postopek pečenja prekine.

Pogrevanje

- Vstavite kruh, ki ga želite pogreti, v režo (5).
- Potisnite vklopno stikalo (4) navzdol, da se zaskoči.
- Pritisnite tipko za pogrevanje (2.2).

Po približno 30 sekundah se pogrevanje konča.

Odtajanje

- Vstavite kruh, ki ga želite odtaliti, v režo (5).
- Potisnite vklopno stikalo (4) navzdol, da se zaskoči.
- Pritisnite tipko za odtajanje (2.3) in po potrebi s tipkami za nastavitve moči pečenja (2.4/2.5) nastavite zeleno stopnjo zapečenosti.

Odtajanje in pečenje se začne. Kruh se najprej odtaja in nato glede na nastavljeno moč pečenja popeče.

Po preteku časa pečenja se postopek pečenja samodejno prekine.

Peka

Potisnite stikalo za dvig držala (6) v levo, da se zaskoči.

B Držalo se dvigne.

- Kruh, ki ga želite peči, položite na držalo.
- Potisnite vklopno stikalo (4) navzdol, da se zaskoči.
- Po potrebi s tipkami za nastavitve moči pečenja (2.4/2.5) nastavite zeleno stopnjo zapečenosti.

PREVIDNO, nevarnost opeklin:

Držalo se lahko zelo segreje. Zato držalo spustite tako, da stikalo za dvig držala potisnete v desno, da se zaskoči.

Prekinitev postopka

- Pritisnite tipko STOP (2.1), da postopek prekinete.

Ko pritisnete tipko STOP, se moč pečenja ponastavi na tovarniške nastavitve.

ČE SE JE KRUH ZAGOZDIL

Če se kruh v reži zagozdi, se opekač po preteku nastavljenega moči pečenja še vedno samodejno izklopi.

- Električni vtičnik izključite iz omrežne vtičnice.
- Kruh poskusite previdno sprostiti in odstraniti (npr. z leseno kuhlarnico).

PRAZNIENJE PREDALČKA ZA DROBTINE

Predalček za drobtine (9) je najbolje izprazniti po vsaki uporabi, da kruhove drobtine v opekaču ne zoglejijo ali se prilepijo na opekač (glejte razdelek „Čiščenje opekača“ v poglavju ČIŠČENJE).

Opomba:

Predalček za drobtine lahko izpraznite, ko je opekač v pokončnem ali ležečem položaju.

ČIŠČENJE

Napravo in predal očistite po vsaki uporabi, ker se lahko začnejo nabirati pokvarljivi ostanki.



POZOR, nevarnost električnega udara:

Pred čiščenjem izključite električni vtičnik iz omrežne vtičnice.

Čiščenje opekača

PREVIDNO, nevarnost opeklin:

Pred čiščenjem počakajte, da se opekač ohladi.

C Izvlecite predalček za drobtine (9) iz naprave in ga izpraznite.

- Predalček za drobtine ročno sperite in posušite (ne v pomivalnem stroju).
- Zunanje dele ohišja obrišite z vlažno krpo.

PREVIDNO, nevarnost poškodb naprave:

- Ne uporabljajte abrazivnih čistil, gobic z grobo površino ali trdih ščetk.
- Reže nikoli ne čistite od znotraj.

Čiščenje predala

Opekač vzemite iz predala:

D Potisnite zaklep (11) v smeri puščice.

E Dvignite zaskočko (12).

F Potisnite opekač v smeri puščice.

- Dvignite opekač navzgor.
- Predal očistite v skladu z navodili izdelovalca kuhinjskega pohištva.

Opekač znova namestite v predal:

G Opekač postavite na blažilnike (13) v predalu.

H Potisnite opekač v smeri puščice.

E Potisnite zaskočko (12) navzdol, da se zaskoči.

- Vključite električni vtičnik v omrežno vtičnico.

SHRANJEVANJE

I Izpraznite predalček za drobtine (9).

A Primite opekač za ročaj (1) in ga položite na bok.

PREVIDNO,

nevarnost opeklin:

Ohišje opekača se lahko zelo segreje. Zato opekač vedno primite za ročaj, ko ga želite pospraviti.

ODLAGANJE



Izdelka ob koncu življenjske dobe ne smete zavreči med navadne gospodinjске odpadke. Odnosite ga na zbirališče posebnih odpadkov za recikliranje električnih in elektronskih naprav. Na to opozarjajo simbol na izdelku, navodila za uporabo in embalaža izdelka.

Materiali so označeni in jih je mogoče reciklirati. S ponovno uporabo, recikliranjem materialov in drugimi oblikami recikliranja prispevate k varovanju našega okolja.

Pri občinski upravi poiščete informacije o pristojnih mestih za odlaganje odpadkov.

UREDBA REACH

Obiščite www.ritterwerk.de

SERVIS, POPRAVILA IN NADOMESTNI DELI

Glede servisa, popravil in rezervnih delov se obrnite na pooblaščen lokalni servis.

Poglejte: www.ritterwerk.de

TEHNIČNI PODATKI

Ta naprava je skladna z naslednjimi direktivami in uredbami:

- 2004/108/ES
- 2006/95/ES
- 1935/2004/ES
- EuP 2009/125/ES
- 2011/65/EU

Naprava je zato skladna s CE-predpisi.

Omrežna napetost/moč: glejte tipsko ploščico na spodnji strani naprave

Razred zaščite: 1

GARANCIJSKA IZJAVA

Za to »ritter« napravo nudimo 2-letno garancijo proizvajalca, računano od datuma nakupa in v skladu s smernicami EU o jamstvu. Prosim, da v primeru garancije in popravila napravo načelno pošljete deželno specifičnim servisnim službam!

РУКОВОДСТВО ПО ИСПОЛЬЗОВАНИЮ

ОБЩИЕ УКАЗАНИЯ ПО БЕЗОПАСНОСТИ

Чтобы избежать травм или повреждения тостера, обратите внимание на следующие указания по безопасности:

- Используйте тостер только в домашнем хозяйстве, а не в промышленном производстве.
- Скрытый монтаж (см. стр. 94) в любом случае должен проводиться специализированным персоналом. Компания ritterwerk не несет ответственности в случае неправомерного или ненадлежащего монтажа.
- Работайте с устройством только тогда, когда оно надежно установлено.
- Убирайте устройство после каждого использования и закрывайте выдвижной ящик.
- Используйте только принадлежности, входящие в комплект поставки.
- Сетевой кабель должен быть проложен таким образом, чтобы устройство можно было полностью повернуть без заземления кабеля. Сетевой

кабель должен вести прямо от устанавливаемого прибора к монтируемой в тумбочке штепсельной розетке.

- Никогда не ставьте устройство на горячую поверхность или вблизи открытого огня.
- Не изгибайте сетевой шнур. Не наматывайте шнур на устройство.
- Это устройство может использоваться детьми от 8 лет, а также лицами с ограниченными физическими, сенсорными или умственными способностями или недостаточным опытом и (или) знаниями, если они действуют под надзором или были проинформированы о методах безопасного применения и понимают возникающие вследствие этого опасности.
- Не разрешается давать детям играть с устройством.
- Не допускать к устройству и соединительному трубопроводу детей до 8 лет.
- Очистка и обслуживание детьми старше 8 лет могут проводиться только под надзором взрослых.

- При отсутствии надзора и очисткой устройство следует отсоединить от сети.
- Тостер не может эксплуатироваться с выключателем с часовым механизмом или с телемеханической системой.
- Тостер может подключаться только к подходящему источнику напряжения, соответствующему указани-ям, приведенным на фир-менной табличке.
- Не оставляйте тостер во время его работы без при-сммотра.
- Не используйте тостер, если у Вас влажные руки. Не используйте его при большой влажности или если Вы стоите на влажном полу. Не используйте тостер на открытом воздухе.
- Запрещается использовать устройство, если какие-либо из его частей повреждены. Пришлите устройство в ком-плекте в сервисный центр ritter.
- Если сетевой шнур повреж-ден, он должен быть заменен производителем, его сервис-ными службами или другим квалифицированным пер-соналом, чтобы избежать опасности.
- Нагревательные спирали питаются от сети. Поэтому никогда не прикасайтесь к металлическим частям тостера.

Опасность удара током

- Вынимайте вилку из розетки при неполадках в работе, перед каждой очисткой и когда тостер не использует-ся. Держитесь при этом за вилку, а не за шнур.
- Не погружайте тостер в воду. Никогда не подвергайте тостер воздействию дождя или другой влажной среды. Если тостер все же попал в воду, выньте вилку из розет-ки и только потом вытащите устройство из воды. После этого проверьте тостер в сервисном центре прежде, чем снова использовать его.

Огнеопасность

- Во время работы температура поверхностей касания может быть очень высока. Поэтому прежде, чем взять тостер, например, для очистки, дайте ему остыть.
- Противень для булочек может быть очень горячим. Поэтому брать противень для булочек для установки или опускания следует только в раскрывающейся заслонке.
- Свежеприготовленные тосты или свежее испеченные хлебобулочные изделия могут быть очень горячими. Поэтому до извлечения дайте обжаренному хлебу остыть.

Опасность пожара

Хлеб может гореть. Поэтому нельзя полностью исключить, что хлебобулочные изделия не загорятся. Поэтому обратите внимание на следующие указания:

- Не используйте тостер вблизи или ниже горючих материалов, как, например, занавески.
- Ни в коем случае не открывайте обжарочную камеру, когда тостер находится в работе.
- Не обжаривайте сухие хлебобулочные изделия, такие как сухие хлебцы или сухари и т. п.
- Не обжаривайте намазанные хлебобулочные изделия.
- Никогда не кладите булочку непосредственно в обжарочную камеру. Всегда используйте для этого открытый противень для булочек.
- После каждого использования дайте тостеру остыть минимум 30 секунд.
- После каждого использования тостера очистите поддон для крошек.

Откройте изображения на первой и последней странице брошюры.

Пожалуйста, прочитайте руководство перед запуском устройства. Сохраните руководство по использованию и отдайте его при передаче устройства.

Данное руководство по эксплуатации приведено также на сайте www.ritterwerk.de.

НАЗНАЧЕНИЕ

Тостер предназначен исключительно для обжаривания хлеба для тостов, нарезанного хлеба и булочек для домашнего употребления в количествах, обычно используемых дома.

Использование устройства не по назначению или неверное обслуживание может привести к тяжелым травмам или повреждению устройства. Исключаются все гарантийные требования и материальная ответственность.

ФУНКЦИОНАЛЬНОЕ ОПИСАНИЕ

Встроенный тостер ET 10 может устанавливаться в обычный выдвижной ящик с минимальной шириной 30 см. Он устанавливается надлежащим образом в один прием в выдвижном ящике и готов к эксплуатации.

Тостер располагает автоматической центровкой обжариваемого хлеба.

Поджаривание

С функцией тоста хлебобулочные изделия поджариваются с желаемой температурой обжарки.

Подогрев

С функцией подогрева можно подогревать уже приготовленный в виде тоста, но

остывший хлеб. Процесс подогрева занимает около 30 секунд.

Размораживание

С функцией размораживания можно размораживать замерзшие ломти хлеба во время процесса и поджаривать тосты с установленной температурой обжарки.

Освежение

С помощью встроенного противня для булочек можно освежить булочку.

Дополнительные функции

- В обжарочной камере хлеб автоматически центруется устройством центровки обжариваемого хлеба.
- При опрокидывании из горизонтального положения тостер автоматически отключается.

СВЕТОДИОДНЫЙ ИНДИКАТОР

Светодиодный индикатор указывает установленную в данное время функцию:

Поджаривание

При запуске процесса обжарки на светодиоде загорается число, соответствующее установленной температуре обжарки. Температура обжарки регулируется по девяти уровням.

С продвижением процесса поджаривания тостов светодиоды по очереди гаснут, и можно оценить оставшееся время обжарки.

Подогрев

Светодиоды по очереди загораются и гаснут, если процесс подогрева закончен.

Размораживание

Во время этого процесса на светодиоде мигает число, соответствующее установленной температуре обжарки.

Они гаснут тогда, когда заканчивается процесс размораживания и обжарки.

Освежение

При запуске процесса освежения на светодиоде загорается число, соответствующее установленной температуре обжарки. С продвижением процесса освежения тостов светодиоды по очереди гаснут, и можно оценить оставшееся время освежения.

ЗАПУСК

Подготовка

- Дайте возможность профессионалу смонтировать устройство перед первым запуском в соответствующий выдвижной ящик.
 - Очистите устройство прежде, чем оно соприкоснется с продуктами питания (см. ОЧИСТКА).
 - Подключите сетевой шнур (8) к штепсельной розетке во встроенном шкафу.
 - Проведите процесс поджаривания без вложенного обжариваемого хлеба 3 раза (см. ПРИМЕНЕНИЕ).
- Позаботьтесь при этом о достаточной вентиляции, например, перед открытым окном.

ПРИМЕНЕНИЕ

Подготовка

- Выдвиньте ящик с тостером до упора.
- A** Возьмите тостер за ручку (1) и переверните его в вертикальное положение.
- Поддон для крошек (9) обязательно должен быть задвинут.

Тостер настроен таким образом, что обычный хлеб для тоста при средней ступени поджаривается до золотистой корочки. При обжарке до

золотистой корочки оптимально подчеркивается вкус хлеба. В зависимости от типа и состояния хлеба результаты обжарки могут различаться.

Указание:

Сильно поджаренный хлеб может быть вреден для здоровья.

Поджаривание

- Положите хлеб в обжарочную камеру (5).
- Нажмите на включающую заслонку (4) вниз до защелкивания.
- При необходимости, используя клавиши для установки температуры обжарки (2.4/2.5), установите нужную степень подрумянивания.

Процесс обжарки начался.

По истечении процесса поджаривания устройство отключается.

Подогрев

- Положите подогреваемый хлеб в обжарочную камеру (5).
- Нажмите на включающую заслонку (4) вниз до защелкивания.
- Нажмите клавишу подогрева (2.2).

Примерно через 30 секунд процесс подогрева закончится.

Размораживание

- Положите размораживаемый хлеб в обжарочную камеру (5).
- Нажмите на включающую заслонку (4) вниз до защелкивания.
- Нажмите клавишу размораживания (2.3) и при необходимости настройте с помощью клавиш для установки температуры обжарки (2.4/2.5) требуемую степень подрумянивания.

Процесс размораживания и обжарки начался. Хлеб размораживается и обжаривается в соответствии с установленной температурой обжарки.

По истечении процесса поджаривания устройство автоматически отключается.

Освежение

Нажмите на раскрывающуюся заслонку (6) влево до защелкивания.

В Устанавливается противень для булочек.

- Положите на противень для булочек зачерствевшие изделия для освежения.
- Нажмите на включающую заслонку (4) вниз до защелкивания.
- При необходимости, используя клавиши для установки температуры обжарки (2.4/2.5), установите нужную степень подрумянивания.

ОСТОРОЖНО, огнеопасность:

Противень для булочек может быть очень горячим. Поэтому уберите противень для булочек назад, одновременно сдвинув раскрывающуюся заслонку вправо до защелкивания.

Прерывание процесса

- Для прерывания процесса нажмите клавишу остановки (2.1).

При нажатии клавиши остановки режим поджаривания возвращается к заводской установке.

ПРИ ЗАСТРЕВАНИИ ХЛЕБА

Если обжариваемый продукт хорошо зажат в печи, тостер по истечении установленного времени обжаривания отключается.

- Выньте вилку из штепсельной розетки.
- Попытайтесь осторожно полностью захватить и извлечь хлеб (например, с помощью деревянной ручки).

ОЧИСТКА ПОДДОНА для КРОШЕК

После каждого использования поддон для крошек (9) лучше всего очистить, чтобы крошки хлеба не обугливались и не спекались в тостере (см. раздел "Очистка тостера" в главе ОЧИСТКА).

Указание:

При очистке поддона для крошек тостер может находиться как в стоячем, так и в лежащем положении.

ОЧИСТКА

Устройство и выдвижной ящик нужно чистить после каждого использования, так как могут оставаться скоропортящиеся остатки продуктов.



ПРЕДУПРЕЖДЕНИЕ, опасность удара током:

Перед очисткой вытащите сетевую кабель из штепсельной розетки.

Очистка тостера**ОСТОРОЖНО, огнеопасность:**

Перед очисткой дайте тостеру остыть.

C Вытащите из устройства поддон для крошек (9) и очистите его от содержимого.

- Сполосните вручную поддон для крошек (не в посудомоечной машине!) и высушите его.
- Вытрите наружные части корпуса с помощью влажной тряпки.

ОСТОРОЖНО, опасность повреждения устройства:

- Не используйте никакие чистящие средства, губки с шероховатыми поверхностями или жесткие щетки.
- Никогда не чистите обжарочную камеру изнутри.

Очистка выдвижного ящика

Выньте тостер из выдвижного ящика:

D Нажмите на предохранитель замка (11) в направлении стрелки.

E Откиньте ручку замка (12) вверх.

F Сдвиньте тостер в направлении стрелки.

- Подняв тостер, снимите его.
- Выдвижной ящик чистится согласно указаниям производителя кухонной мебели.

Поместите тостер обратно в выдвижной ящик:

G Установите тостер на фиксаторы (13) в выдвижном ящике.

H Сдвиньте тостер в направлении стрелки.

I Перекиньте ручку замка (12) вниз до защелкивания.

- Вставьте вилку в розетку.

ХРАНЕНИЕ

C Очистите поддон для крошек (9).

A Возьмите тостер за ручку (1) и переверните его в ящике, пока он полностью не опустится.

ОСТОРОЖНО, огнеопасность:

Корпус тостера может быть очень горячим. Поэтому поворачивать тостер следует только за ручку.

УДАЛЕНИЕ ОТХОДОВ

Это изделие не может утилизироваться в конце его срока службы как обыкновенный домашний мусор.

Оно должно быть передано на сборный пункт по переработке электрических и электронных устройств. На это указывает символ на изделии, руководстве по использованию или упаковке.

Материалы являются перерабатываемыми согласно их обозначениям. С помощью повторного использования, материального использования или других способов утилизации старых устройств Вы вносите важный вклад в защиту окружающей среды. Пожалуйста, выясните в муниципальных органах уполномоченное учреждение по переработке отходов.

ПРЕДПИСАНИЕ REACH

См. www.ritterwerk.de

ОБСЛУЖИВАНИЕ, РЕМОНТ И СМЕННЫЕ ДЕТАЛИ

ЧАСТИ Если вам необходимы сервис, ремонт и запасные части, обращайтесь, пожалуйста, в сервисные пункты в вашей стране. Смотрите www.ritterwerk.de

ТЕХНИЧЕСКИЕ ДАННЫЕ

Это устройство соответствует следующим положениям и инструкциям:

- 2004/108/EC
- 2006/95/EC
- 1935/2004/EC
- EuP 2009/125/EC
- 2011/65/EC

Устройство соответствует также CE-предписаниям.

Напряжение сети/Потребляемая мощность: см. маркировку на нижней стороне устройства

Класс защиты: 1

ГАРАНТИЙНОЕ ОБЯЗАТЕЛЬСТВО

В случаях, относящихся к выполнению гарантии и необходимости проведения ремонта, просим выслать устройство почтой в главный офис сервисного обслуживания соответствующей земли или страны!

MONTAGEANLEITUNG

Klappen Sie die Grafiken (**K** bis **M**) im hinteren Buchrücken aus.

SICHERHEITSHINWEISE

Um Verletzungen oder eine Beschädigung des Gerätes zu vermeiden, beachten Sie unbedingt nachfolgende Sicherheitshinweise:

- Die Montage muss in jedem Fall von Fachpersonal ausgeführt werden. ritterwerk haftet nicht für Folgen aus unvorschriftsmäßiger und/ oder mangelhafter Montage.
- Die Netzleitung muss so geführt sein, dass sich das Gerät, ohne diese einzuklemmen, völlig einschwenken lässt. Die Netzleitung muss direkt vom Einbausystem frei zur im Unterschrank zu montierenden Steckdose geführt werden.
- Ziehen Sie vor der Montage den Netzstecker aus der Steckdose.

EINBAUBEDINGUNGEN

Die nachfolgenden Angaben sind Mindestmaße.

- Korpusbreite: 300 mm,
- Lichte Höhe Schubkastenboden/ Traverse: 75 mm
- Lichte Auszug
Arbeitsplattenvorderkante/
Innenkante Schubkasten-
blende: 415 mm
- Lichte Breite (nutzbar)
Schubkastenboden:
184 mm
- Gerätebreite (eingeklappt):
178 mm

Der Schubkastenboden sollte mindestens 16 mm stark sein.

Die Rollschubführung des Schubkastens sollte bei einer Nennlänge von ca. 500 mm eine statische Belastbarkeit von mindestens 40 kg haben.

Bei Korpusbreiten über 300 mm kann vom seitlichen Mindestabstand „53 mm“ abgewichen und der Toaster innerhalb der Schublade seitlich ausgemittelt werden.

STECKDOSE AUSWÄHLEN

Hinweis:

Eine Schuko-Steckdose muss auf Höhe des Schubkastens an oder hinter der Rückwand vorhanden sein.

Die Verbindung zwischen Steckdose und Netzanschlussleitung soll unterhalb der hinteren Traverse bzw. des Oberbodens und möglichst weit oben in der hinteren Unterschrankecke liegen.

Der Schubkasten muss sich bei eingestecktem Netzstecker vollständig einschieben lassen.

Der Netzstecker muss für den Anwender zugänglich sein, damit er das Gerät bei Bedarf (z.B. zur Reinigung) von der Netzspannung trennen kann.

TOASTER MONTIEREN

• Ziehen Sie den Schubkasten bis zum Anschlag aus.

K Legen Sie die Bohrschablone wie dargestellt in die Schublade.

- Können Sie die Positionen für die sechs notwendigen Bohrungen an.
- Verwenden Sie einen 1-mm-Bohrer, um die angekörrnten Positionen vorzubohren.

L Montieren Sie die Haltevorrichtungen mit den sechs im Lieferumfang enthaltenen Senkkopfschrauben (vier Stck. 3 x 16, zwei Stck. 4 x 13; bei Schubkastenboden 16 mm).

- Montieren Sie den Toaster wie in der Gebrauchsanleitung beschrieben.

ASSEMBLY INSTRUCTIONS

Unfold the illustrations (K to M) at the back of this manual.

SAFETY INSTRUCTIONS

To avoid personal injury or damage to the appliance, please observe the following safety instructions:

- This appliance may only be assembled by qualified personnel. ritterwerk will not be held liable for the consequences of improper and/or incorrect assembly.
- The mains cable must be positioned to ensure that the appliance can be fully folded down into the drawer without trapping the cable. The mains cable must be routed directly and without obstruction from the built-in toaster system to the socket, which must be mounted in the floor unit.
- Unplug the cable from the socket before assembly.

INSTALLATION CONDITIONS

The following dimensions represent minimum values:

- Body width: 300 mm
- Clearance height for drawer base/crossbeam: 75 mm
- Pullout clearance for front edge of worktop/inner edge of front drawer panel: 415 mm
- Clearance width (usable) for drawer base: 184 mm
- Width of appliance (when folded down): 178 mm

The drawer base should be at least 16 mm thick.

At a nominal length of 500 mm, the drawer's roller mechanism should have a static load capacity of at least 40 kg.

For body widths exceeding 300 mm, it is possible to deviate from the minimum lateral distance of 53 mm and centre the toaster laterally within the drawer.

SELECTING A SOCKET

Note:

A Schuko (type F) socket must be positioned at drawer level on or behind the drawer's rear panel.

The mains cable connection to the socket should be routed under the rear crossbeam or the underside of the work top and as high up as possible in the corner of the floor cabinet's rear panel.

It must be possible to slide the drawer in fully while the mains plug is in the socket.

The mains plug must be easily accessible to the user to ensure that the appliance can be unplugged from the mains as required (for example, prior to cleaning).

MOUNTING THE TOASTER

- Pull out the drawer until it stops.

K Place the drill template in the drawer as shown in the illustrations.

- Mark the positions for the six drill-holes required.
- Use a 1 mm drill to pre-drill the marked positions.

L Use the six countersunk screws provided (four 3 x 16, two 4 x 13; for a drawer base of 16 mm) to mount the holding fixtures.

- Mount the toaster in the drawer as described in the operating instructions.

NOTICE DE MONTAGE

Déplier les graphiques (**K** à **M**) dans la partie arrière du manuel.

CONSIGNES DE SÉCURITÉ

Pour éviter de se blesser ou d'endommager l'appareil, respecter impérativement les instructions de sécurité énoncées ci-après :

- Dans tous les cas, le montage doit être effectué par un personnel qualifié. Ritterwerk n'est pas responsable des conséquences découlant d'un montage défectueux et/ou non conforme aux prescriptions.
- Le câble d'alimentation doit être acheminé de manière à ce que l'appareil puisse être complètement rabattu sans coincer le câble. Le câble d'alimentation doit être acheminé directement et librement du système d'encastrement vers la prise de courant qui doit être montée dans le meuble bas.
- Débrancher la fiche secteur de la prise de courant avant le montage.

CONDITIONS DE MONTAGE

Les indications suivantes sont des dimensions minimales.

- Largeur du caisson : 300 mm
- Hauteur intérieure fond du tiroir / traverse : 75 mm
- Sortie du tiroir bord avant du plan de travail / bord intérieur de la façade du tiroir : 415 mm
- Largeur libre (utile) du fond du tiroir : 184 mm
- Largeur de l'appareil (plié) : 178 mm

Le fond du tiroir doit être de minimum 16 mm d'épaisseur.

Le système de coulisse à galets doit avoir une capacité de charge statique de minimum 40 kg si la longueur nominale est d'env. 500 mm.

Avec des largeurs de caisson supérieures à 300 mm, il est possible de ne pas respecter la distance latérale minimale de « 53 mm » et de placer le grille-pain plus sur le côté dans le tiroir.

SELECTION DE LA PRISE

Remarque :

Une prise de courant de sécurité doit être disponible à hauteur du tiroir ou derrière le panneau arrière.

La connexion entre la prise de courant et le câble d'alimentation doit se situer au-dessous de la traverse arrière ou du plateau supérieur et le plus haut possible dans l'angle arrière du meuble bas.

Le tiroir doit pouvoir coulisser complètement lorsque la fiche secteur est branchée.

La fiche secteur doit être accessible à l'utilisateur pour pouvoir débrancher l'appareil de la tension secteur en cas de besoin (par ex. pour le nettoyage).

MONTAGE DU GRILLE-PAIN

- Sortir le tiroir jusqu'à la butée.

 Poser le gabarit de perçage comme représenté dans le tiroir.

- Marquer les positions des six perçages nécessaires.
- Utiliser un foret 1 mm pour prépercer les positions marquées.

 Monter les dispositifs de maintien avec les vis à tête fraisée fournies (quatre vis 3 x 16, deux vis 4 x 13 ; pour un fond de tiroir de 16 mm).

- Monter le grille-pain comme décrit dans le mode d'emploi.

ISTRUZIONI PER IL MONTAGGIO

Aprire le pagine delle illustrazioni (da **K** a **M**) nella copertina posteriore del libretto.

ISTRUZIONI DI SICUREZZA

Per evitare di provocare lesioni a persone o danni all'apparecchio, attenersi alle seguenti norme di sicurezza:

- In ogni caso il montaggio dell'apparecchio deve essere eseguito da personale competente. ritterwerk non può rispondere delle conseguenze derivanti da un montaggio non regolare o incompleto.
- Il cavo di rete deve essere condotto in modo tale da consentire all'apparecchio, senza aprirlo, di piegarsi completamente. Il cavo di rete deve essere condotto direttamente dal sistema di installazione alla presa di alimentazione da montare nel quadro inferiore.
- Prima del montaggio, estrarre la spina dalla presa di alimentazione.

CONDIZIONI PER L'INSTALLAZIONE

Di seguito sono riportati i requisiti minimi di installazione:

- Ampiezza del corpo: 300 mm
- Altezza libera piano del cassetto/traversa: 75 mm
- Altezza netta bordo anteriore del piano di lavoro/bordo interno del pannello del cassetto: 415 mm
- Ampiezza libera (utilizzabile) del piano del cassetto: 184 mm
- Ampiezza apparecchio (chiuso): 178 mm

Il piano del cassetto deve avere uno spessore di almeno 16 mm.

Con un campo di misura di circa 50 mm, la guida a rulli del cassetto dovrebbe essere dotata di una resistenza statica di almeno 40 kg.

Con un'ampiezza del corpo superiore a 300 mm, è possibile non rispettare la distanza minima dai lati di "53 mm" e posizionare il tostapane al centro del cassetto.

SCELTA DELLA PRESA DI ALIMENTAZIONE

Attenzione:

La presa con messa a terra deve essere posizionata all'altezza del cassetto sul pannello posteriore o dietro di esso.

Il collegamento tra la presa di alimentazione e il sistema di alimentazione deve giacere sotto la traversa posteriore, ovvero il bordo superiore e il più in alto possibile nell'angolo del pannello posteriore.

Il cassetto deve incastrarsi completamente in caso di presa inserita.

La spina deve essere accessibile all'utente, affinché possa scollegare l'apparecchio dall'alimentazione in caso di necessità (ad es. per eseguire le operazioni di pulizia).

MONTAGGIO DEL TOSTAPANE

- Estrarre il cassetto fino allo scatto.

K Posizionare la maschera di foratura come indicato all'interno del cassetto.

- Punzonare i punti dove devono essere eseguite le sei perforazioni necessarie.
- Utilizzare un trapano con una punta da 1 mm per eseguire il foro di guida in corrispondenza delle posizioni così marcate.

L Montare il dispositivo di fissaggio utilizzando le sei viti a testa svasata in dotazione (quattro pz. 3 x 16, due pz. 4 x 13; per piano del cassetto da 16 mm).

- Montare il tostapane come descritto nelle istruzioni d'uso.

INSTRUCCIONES DE MONTAJE

Despliegue los gráficos (K a M) de la cubierta posterior.

NORMAS DE SEGURIDAD

Para evitar lesiones o deterioros en el aparato, cumpla por completo las siguientes normas de seguridad:

- Sólo el personal técnico puede realizar el montaje del aparato. ritterwerk no asumirá ninguna responsabilidad en caso de que el montaje sea irregular y/o deficiente.
- El cable de red se debe colocar de modo que el aparato se pueda girar por completo sin pinzar el cable. El cable de red debe instalarse directamente desde el sistema montado hasta la toma de corriente a montar en el armario de base.
- Antes del montaje, desenchufe el aparato de la toma de corriente.

REQUISITOS DE MONTAJE

Las cotas facilitadas a continuación son medidas mínimas.

- Anchura total del mueble: 300 mm
- Altura interior base del cajón/travesaño: 75 mm
- Distancia entre el borde interior del frontal del cajón completamente abierto y el borde de la encimera: 415 mm.
- Anchura interior (útil) de la base del cajón: 184 mm
- Anchura del aparato (plegado): 178 mm

La base del cajón deberá tener un grosor de al menos 16 mm.

La guía de deslizamiento del cajón debería tener una capacidad de carga estática de al menos 40 kg con una longitud nominal de aprox. 500 mm.

Si la anchura del armario supera los 300 mm, la separación lateral podrá ser superior a los 53 mm y la tostadora se podrá centrar en el interior del cajón.

ELECCIÓN DE LA TOMA DE CORRIENTE

Advertencia:

Es necesario disponer de una toma de corriente Schuko a la altura del cajón o detrás del fondo de éste.

La conexión del cable con la toma de corriente se debe encontrar debajo del travesaño trasero o del techo y en la parte más elevada posible de la esquina trasera del armario de base.

El cajón se deberá poder cerrar por completo con el aparato enchufado.

La toma de corriente deberá encontrarse en un lugar accesible para poder desenchufar el aparato en caso necesario (para la limpieza, por ejemplo).

MONTAJE DE LA TOSTADORA

- Abra el cajón hasta el tope.
- ☒ Coloque la plantilla en el cajón tal y como se muestra en la figura.
- Marque la posición de los seis orificios a realizar con un granete.
- Utilice una broca de 1 mm para practicar los orificios en los puntos marcados.
- ☒ Monte los soportes utilizando los seis tornillos avellanados suministrados (cuatro uds. 3 x 16 y 2 uds. 4 x 13 con una base de cajón de 16 mm de grosor).
- Monte la tostadora siguiendo los pasos descritos en las instrucciones de uso.

MONTAGEAANWIJZING

Klap de tekeningen (**K** tot **M**) achter in het boek uit.

VEILIGHEIDS- AANWIJZINGEN

Neem, om verwondingen of beschadiging van het apparaat te voorkomen, beslist de volgende veiligheidsaanwijzingen in acht:

- De montage moet in elk geval worden uitgevoerd door geschoold personeel. ritterwerk stelt zich niet aansprakelijk voor gevolgen van montage die in strijd is met de voorschriften en/of gebreken vertoont.
- Het netsnoer moet zo zijn geleid dat het apparaat volledig naar binnen kan worden gedraaid, zonder dat het snoer klem komt te zitten. Het netsnoer moet direct vanuit het inbouwsysteem vrij naar het in de onderkast te monteren stopcontact worden geleid.
- Trek voorafgaand aan de montage de netstekker uit het stopcontact.

INBOUWVOORWAARDEN

De hieronder aangegeven afmetingen zijn minimummaten.

- Corpusbreedte: 300 mm
- Binnenwerkse hoogte ladebodem/traverse: 75 mm
- Binnenwerkse uittrek lengte voorkant werkblad/binnenkant ladefront: 415 mm
- Binnenwerkse breedte (effectief) ladebodem: 184 mm
- Breedte van het apparaat (ingeklapt): 178 mm

De ladebodem dient minstens 16 mm dik te zijn.

Het schuifmechanisme van de lade moet bij een nominale lengte van ca. 500 mm een statische belastbaarheid van minstens 40 kg hebben.

Bij corpusbreedten van meer dan 300 mm kan worden afgeweken van de minimumafstand van "53 mm" tot de zijkant en kan de broodrooster centraal met gelijke afstand tot de zijkanten worden geplaatst.

STOPCONTACT KIEZEN

Aanwijzing:

Er moet een randaardestopcontact ter hoogte van de lade of achter de achterwand aanwezig zijn.

De verbinding tussen stopcontact en netaansluitsnoer moet onder de achterste traverse of de bovenliggende ladebodem en zo ver mogelijk boven de achterste hoek van de onderkast liggen.

Als de netstekker in het stopcontact zit, moet de lade volledig dichtgeschoven kunnen worden.

De netstekker moet toegankelijk zijn voor de gebruiker, zodat hij het apparaat indien nodig (bijv. voor de reiniging) van de netspanning kan halen.

BROODROOSTER MONTEREN

• Schuif de lade uit tot de aanslag.

K Plaats het boorsjabloon zoals afgebeeld in de lade.

• Centreer de posities voor de zes vereiste boringen.

• Gebruik een 1 mm boor om de gecentreerde posities voor te boren.

L Monteer de vastzetinrichtingen met de zes meegeleverde schroeven met verzonken kop (vier stuks van 3 x 16, twee stuks van 4 x 13; bij ladebodem 16 mm).

• Monteer de broodrooster zoals in de gebruiksaanwijzing is beschreven.

MONTERINGSVEILEDNING

Brett ut tegningene (**K til M**) i bakre omslagsside.

SIKKERHETS- BESTEMMELSER

Det er viktig å overholde sikkerhetsbestemmelsene under for å unngå personskader eller at apparatet ødelegges.

- Det er viktig at monteringen utføres av en fagperson. rit-terwerk fraskriver seg ethvert ansvar for konsekvenser av ikke forskriftsmessig eller utilstrekkelig montering.
- Ledningen må føres slik at brødristeren kan legges helt ned uten at ledningen kommer i klem. Ledningen må løpe fritt og direkte fra monteringsenheten for brødristeren til underskapet hvor stikkkontakten monteres.
- Trekk støpselet ut av stikkkontakten før montering.

PLASSBEHOV VED MONTERING

De oppgitte målene er minimumsmål.

- Skrogbredde: 300 mm
- Klaring skuffebunn og tverrstag: 75 mm
- Klaring mellom forkant penkplate og innvendig kant på uttrekt skuffefront: 415 mm
- Klaring bredde (utnyttbar) for skuffebunn: 184 mm
- Apparatets bredde (nedfelt): 178 mm

Bunnen i skuffen må være minst 16 mm tykk.

Rulleskinnene til skuffen må ved et nominelt mål på ca. 500 mm kunne tåle en statisk belastning på minst 40 kg. Hvis bredden på skuffen er over 300 mm er det mulig å avvike fra en minsteavstand til siden på 53 mm, og brødristeren kan midtstilles i skuffen fra siden.

STIKKONTAKT

Merk!

Det må monteres en jordet stikkontakt i samme høyde som skuffen, bak eller på selve bakveggen i møbelet.

Koblingen mellom stikkkontakten og nettleddningen må ligge under det bakre tverrstaget eller eventuelt under benkplaten, og så høyt oppe i det bakre hjørnet på underskapet som mulig.

Det skal være mulig å skyve skuffen helt inn når støpselet står i.

Støpselet må være plassert lett tilgjengelig for brukeren slik at brødristeren kan kobles fra strømmettet ved behov (f.eks. ved rengjøring).

MONTERE BRØDRISTEREN

- Trekk skuffen helt ut.
- 🔧 Plasser boresjablonen i skuffen som vist.
- Lag kjørnemerker for plasseringen av de nødvendige borehullene.
- Bruk et bor på 1 mm når du forborer de kjørnemerkede plasseringene.
- 🔧 Monter festemekanismen med de fire medfølgende senkhodeskruene (4 stk 3 x 16, 2 stk 4 x 13; når skuffebunnen er 16 mm).
- Monter brødristeren som beskrevet i bruksanvisningen.

NÁVOD K MONTÁŽI

Otevřete zadní obálku s obrázky (K až M).

BEZPEČNOSTNÍ POKYNY

Abyste zabránili poranění osob nebo poškození přístroje, bezpodmínečně dodržujte následující bezpečnostní pokyny:

- Přístroj musí instalovat odborný pracovník. Společnost ritterwerk nenes zodpovědnost za následky nepředpísované nebo chybné montáže!
- Napájení musí být přivedeno tak, aby bylo možné přístroj sklopit bez skřípnutí napájení. Napájení musí být k systému volně přivedeno přímo z elektrické zásuvky ve skřínce.
- Před montáží vytáhněte síťovou vidlici ze zásuvky.

PODMÍNKY INSTALACE

Následující údaje jsou minimální.

- Šířka korpusu: 300 mm
- Světlá výška zásuvky ode dna: 75 mm
- Světlé vysunutí mezi přední hranou pracovní desky a vnitřní hranou dorazu zásuvky: 415 mm
- Světlá šířka (užitečná) dna zásuvky: 184 mm
- Šířka přístroje (sklopeného): 178 mm

Dno zásuvky musí být nejméně 16 mm silné.

Vysouvací mechanismus zásuvky musí při délce cca. 500 mm unést statické zatížení nejméně 40 kg. Při šířce korpusu nad 300 mm není nutný minimální stranový odstup „53 mm“ a opékač je možné namontovat napříč.

ELEKTRICKÁ ZÁSUVKA

Upozornění:

Ve výši zásuvky musí být na zadní stěně nebo za ní k dispozici uzemněná elektrická zásuvka.

Vedení mezi elektrickou zásuvkou a připojením přístroje musí probíhat pod horní příčkou nebo stropem skříňky a co nejvýše v zadním rohu skříňky.

Zásuvku musí být možné při zapojené zástrčce zcela zavřít. Zástrčka musí být uživateli přístupná, aby mohl přístroj v případě potřeby (například při mytí) odpojit od napájení.

MONTÁŽ OPÉKAČE

• Vytáhněte zásuvku až na doraz.

K Podle obrázku vložte do zásuvky vrtací šablonu.

• Označte polohu šesti potřebných otvorů.

• Otvory předvrtejte 1mm vrtákem.

L Šesti šrouby se zápastnou hlavou upevněte držáky do zásuvky (při tloušťce dna zásuvky 16 mm čtyři šrouby 3 x 16 a dva 4 x 13).

• Podle návodu namontujte opékač.

ÖSSZESZERELÉSI ÚTMUTATÓ

Hajtsa ki az ábrákat (K - M) a könyv elülső, illetve hátsó borítójából.

BIZTONSÁGI TUDNIVALÓK

Személyi sérülések, illetve a készülék károsodásának elkerülése érdekében minden körülmények között tartsa be a következő biztonsági előírásokat:

- A beépítést minden esetben szakember végezze. A ritterwerk nem vállal felelősséget az előírástól eltérő és/vagy a hibás összeszerelésért.
- A hálózati vezetékét úgy kell elhelyezni, hogy a készülék teljesen becsukható legyen a fiókba a vezeték becsípése nélkül. A hálózati vezetékét a beépített készüléktől közvetlenül kell szabadon elvezetni a fiók alatti szekrénybe beszerelendő konnektorhoz.
- Az összeszerelés előtt húzza ki a hálózati csatlakozót a konnektorból.

BEÉPÍTÉSI FELTÉTELEK

Az alábbi adatok minimummértékek.

- Testszélesség: 300 mm
- Fiókalj/ traverz belső magassága: 75 mm
- Munkalap elülső éle/fióknyílás belső éle közötti belső kihúzás értéke: 415 mm
- Fiókalj belső (hasznos) szélessége: 184 mm
- Készülék szélesség (összesükva): 178 mm

A fiókalj vastagságának legalább 16 mm-nek kell lennie.

Hozzávetőlegesen 500 mm-es névleges hossz esetén a görgős vezetésű fiók statikus terhelhetőségének legalább 40 kg-nak kell lennie.

300 mm-t meghaladó testszélesség esetén el lehet téni az oldalsó minimumtávolságként meghatározott 53 mm-es értéktől, és a kenyérpíró a fiókon belül oldalirányban középre helyezhető.

KONNEKTOR KIVÁLASZTÁSA

Megjegyzés:

Egy védőérintkezős konnektorra van szükség a fiók magasságában a hátsó falon vagy a hátsó fal mögött.

A konnektor és a hálózati csatlakozóvezeték közötti összeköttetést a hátsó traverz, illetve a felső lap alatt kell megoldani, a fiók alatti szekrény hátsó falának lehetőség szerinti legmagasabb pontján.

A fióknak bedugott hálózati csatlakozó mellett teljesen betolhatóknak kell lennie.

A hálózati csatlakozónak hozzáférhetőnek kell lennie, hogy a felhasználó szükség esetén (pl. tisztításnál) leválaszthassa a készüléket a hálózati feszültségről.

A KENYÉRPÍRÍTÓ ÖSSZESZERELÉSE

- Húzza ki a fiókot ütközésig.

K A képek megfelelően helyezze a lyuksablont a fiókba.

- Karikázza be a hat szükséges furat helyét.

- A megjelölt furathelyek előfúrásához 1 mm-es fúró használjon.

L Rögzítse a tartókat a csomagolásban található süllyesztettfejű csavarokkal (4 db 3 x 16, 2 db 4 x 13; 16 mm-es fiókalj esetén).

- Szerelje össze a kenyérpíró a használati utasításban leírtaknak megfelelően.

INSTRUKCJA MONTAŻU

Rozłożyć ilustracje (od **K** do **M**) znajdujące się za przednią i tylną okładką instrukcji.

WSKAZÓWKI DOTYCZĄCE BEZPIECZEŃSTWA

Aby uniknąć skaleczeń oraz uszkodzeń urządzenia, należy koniecznie przestrzegać następujących wskazówek dotyczących bezpieczeństwa.

- Montaż może wykonać jedynie wykwalifikowany personel. Firma ritter nie ponosi odpowiedzialności za konsekwencje niezgodnego z instrukcją oraz/lub nieprawidłowego montażu.
- Urządzenie należy podłączyć do sieci elektrycznej w taki sposób, aby można było je całkowicie chować bez zaklinowania. Kabel zasilający należy poprowadzić bezpośrednio z zabudowanego systemu do gniazdka zamontowanego w szafce poniżej.
- Przed przystąpieniem do montażu należy wyciągnąć wtyczkę z gniazdka.

WARUNKI ZABUDOWY

Poniższe dane są wartościami minimalnymi.

- Szerokość korpusu: 300 mm
- Wysokość w świetle liczona od dna szuflady do belki poprzecznej: 75 mm
- Powierzchnia wysunięcia liczona od przedniej krawędzi blatu roboczego do wewnętrznej krawędzi frontu szuflady: 415 mm
- Szerokość użytkowa dna szuflady: 184 mm
- Szerokość urządzenia (schowanego): 178 mm

Dno szuflady powinno mieć grubość co najmniej 16 mm. Prowadnica rolkowa szuflady powinna mieć przy długości nominalnej wynoszącej ok. 500 mm obciążalność statyczną wynoszącą co najmniej 40 kg.

W przypadku korpusów szerszych niż 300 mm boczny odstęp minimalny jest inny niż „53 mm”, pozycję tosteru należy wyśrodkować w szufladzie.

WYBÓR GNIAZDA

Wskazówka:

Na wysokości szuflady na ścianie tylnej lub za nią należy zamontować gniazdo ze stykiem uziemiającym.

Podłączenie kabla zasilającego do gniazdka powinno znajdować się poniżej tylnej listwy poprzecznej lub ścianki górnej, możliwie jak najwyżej w tylnym narożniku dolnej szafki.

Gdy wtyczka jest podłączona do gniazdka, szuflada musi dać się całkowicie wsunąć.

Wtyczka musi być łatwo dostępna dla użytkownika, aby w razie potrzeby (np. przy czyszczeniu) mógł odłączyć urządzenie od zasilania.

MONTAŻ TOSTERA

- Wyciągnąć szufladę aż do oporu.

K Ułożyć szablon do wiercenia, jak przedstawiono, w szufladzie.

- Zaznaczyć pozycję sześciu wymaganych nawiercanych otworów.

- Do nawiercenia otworów w zaznaczonych miejscach użyć 1 mm wiertła.

L Zamontować elementy mocujące przy pomocy dostarczonych wraz z urządzeniem sześciu śrub z łbem wpuszczanym (cztery sztuki 3 x 16, dwie sztuki 4 x 13; dla dna szuflady o grubości 16 mm).

- Toster należy montować zgodnie z opisem zawartym w instrukcji obsługi.

NÁVOD NA MONTÁŽ

Vyberte obrázky (K až M) na zadnej obálke príručky.

BEZPEČNOSTNÉ POKYNY

Aby sa predišlo zraneniam alebo poškodeniu prístroja, bezpodmienečne dodržujte nasledujúce bezpečnostné pokyny:

- Montáž prístroja musí v každom prípade vykonať odborný personál. Firma Ritterwerk nepreberá záruku za následky vyplývajúce z montáže, ktorá nebola uskutočnená podľa predpisov alebo chybné!
- Elektrický sieťový kábel musí byť vedený tak, aby sa prístroj dal celkom sklopiť bez toho, aby kábel pricvikol. Elektrický sieťový kábel musí byť voľne vedený od systému osadenia do zásuvky, ktorá sa namontuje v dolnej skrínke.
- Pred montážou vyťahnite elektrickú zástrčku zo zásuvky.

MONTÁŽNE PODMIENKY

Nasledujúce údaje predstavujú minimálne rozmery.

- Šírka korpusu: 300 mm
- Svetlá výška dno zásuvky/nosník: 75 mm
- Svetlosť vysúvania predná hrana pracovnej dosky/vnútoraná hrana čela zásuvky: 415 mm
- Svetlá šírka (užitočná) dno zásuvky: 184 mm
- Šírka prístroja (sklopeného): 178 mm

Dno zásuvky my malo mať minimálnu hrúbku 16 mm.

Kovanie zásuvky by malo mať pri menovitej dĺžke cca 500 mm statickú zaťažiteľnosť 40 kg.

Pri šírke skrinky viac ako 300 mm môže byť bočná minimálne vzdialenosť „53 mm“ odlišná a hriankovač môže byť v zásuvke vystredený nabok.

VÝBER ZÁSUVKY

Upozornenie:

Zásuvka s ochranným kolíkom musí byť k dispozícii vo výške zásuvky alebo za zadnou stenou.

Spojenie medzi zásuvkou a elektrickým prívodom by malo ležať pod zadným nosníkom, príp. horným dnom podľa možnosti dostatočne ďaleko za zadným dolným rohom skrinky. Zásuvka sa musí dať úplne pohybovať aj vtedy, keď je sieťová zástrčka zasunutá. Používateľ musí mať prístup k sieťovej zástrčke, aby mohol v prípade potreby (napr. pri čistení) prístroj odpojiť od elektrickej siete.

MONTÁŽ HRIANKOVAČA

- Zásuvku vyťahnite až na doraz.
- 🔧 Položte vŕtaciú šablónu do zásuvky podľa vyobrazenia.
- Vyznačte si polohu pre šesť potrebných otvorov.
- Použite 1 mm vrták na predvŕtanie označených otvorov.
- 🔩 Namontujte uchytenie prístroja pomocou šiestich skrutiek so zápusťou hlavou, ktoré sú súčasťou dodávky (štyri ks 3 x 16, dva ks 4 x 13; dno zásuvky 16 mm).
- Namontujte hriankovač podľa opisu v návode na použitie.

NAVODILA ZA VGRADNJO

Razgrnite slike (K do M) na zadnji platnici.

VARNOSTNI NAPOTKI

Da bi preprečili telesne poškodbe in poškodbe naprave, obvezno upoštevajte naslednje varnostne napotke:

- Vgradnjo mora v vsakem primeru opraviti strokovno osebje. Družba ritterwerk ne odgovarja za posledice vgradnje, ki ni skladna s predpisi in/ali je pomanjkljiva.
- Napajalni kabel je treba napeljati tako, da lahko napravo povsem pospravite, ne da bi ukleščili kabel. Napajalni kabel je treba napeljati neposredno od vgradnega mehanizma do električne vtičnice za spodnjim kuhinjskim elementom.
- Pred vgradnjo izključite električni vtikač iz električne vtičnice.

POGOJI ZA VGRADNJO

Naslednji podatki so najmanjše potrebne mere.

- Širina elementa: 300 mm
- Notranja globina predala: 75 mm
- Dolžina izvlečenega predala od sprednjega roba delovne površine do notranjega roba sprednje stranice predala: 415 mm
- Notranja (koristna) širina predala: 184 mm
- Širina (pospravljenega) naprave: 178 mm

Dno predala naj bo debelo najmanj 16 mm.

Vodili predala morata imeti pri nazivni dolžini okoli 500 mm statično nosilnost najmanj 40 kg.

Pri širini elementa nad 300 mm lahko vgradnja odstopa od najmanjše potrebne stranke razdalje 53 mm in je opekač mogoče v predalu stransko usrediščiti.

IZBIRA ELEKTRIČNE VTIČNICE

Napotek:

Varnostna električna vtičnica mora biti v višini predala na ali za njegovo hrbtno stranico.

Napajalni kabel naj bo napeljan do električne vtičnice pod zadnjo stranico oz. dnom predala ter čim bolj zgoraj v zadnjem kotu spodnjega predala.

Ko je električni vtikač vključen v električno vtičnico, mora biti mogoče predal povsem zapreti.

Električna vtičnica mora biti prosto dostopna, da lahko napravo po potrebi (npr. pred čiščenjem) izključiti iz vtičnice.

VGRADNJA OPEKAČA

- Do konca izvlecite predal.
- K** V predal položite šablono za vrtanje, kot je prikazano.
- Označite položaje za šest potrebnih izvrtin.
- Uporabite 1-mm sveder, da predizvrtate označene položaje.
- L** S šestimi priloženimi vijaki z ugrezno glavo (štirje vijaki 3 x 16, dva vijaka 4 x 13 za 16 mm debelo dno predala) pritrdite vgradni mehanizem.
- Opekač vgradite, kot je opisano v navodilih za uporabo.

ИНСТРУКЦИЯ ПО СБОРКЕ

Откройте изображения (К - М) на заднем корешке брошюры.

УКАЗАНИЯ ПО БЕЗОПАСНОСТИ

Чтобы избежать травм или повреждения устройства, обратите внимание на следующие указания по безопасности:

- Установка в любом случае должна проводиться специальным персоналом. ritterwerk не несет ответственности в случае неправомерного и/или неадекватного монтажа!
- Сетевой кабель должен быть проложен таким образом, чтобы устройство можно было полностью повернуть без заземления кабеля. Сетевой кабель должен вести прямо от устанавливаемого прибора к монтируемой в тумбочке штепсельной розетке.
- Перед установкой вытащите сетевой кабель из штепсельной розетки.

УСЛОВИЯ УСТАНОВКИ

Следующие указания являются минимальными.

- Ширина корпуса: 300 мм
- Полезная высота днища выдвижного ящика / поперечины: 75 мм
- Полезный вылет переднего края рабочей поверхности / внутреннего края заглушки выдвижного ящика: 415 мм
- Ширина (полезная) днища выдвижного ящика: 184 мм
- Ширина устройства (в сложенном состоянии): 178 мм

Днище выдвижного ящика должно быть толщиной минимум 16 мм.

Роликовое исполнение выдвижного ящика при номинальной длине около 500 мм должно иметь допустимую статическую нагрузку минимум 40 кг.

При ширине корпуса более 300 мм минимальное боковое расстояние может составлять «53 мм» и находиться со стороны тостера в пределах ящика.

ВЫБОР ШТЕПСЕЛЬНОЙ РОЗЕТКИ

Указание:

На высоте ящика в самом ящике или за задней стенкой должна иметься штепсельная розетка с заземляющим контактом.

Соединение между розеткой и сетевым кабелем должно находиться ниже задней поперечины и верхнего края и по возможности наверху в заднем углу тумбочки.

Выдвижной ящик при вставленной сетевой вилке должен полностью задвигаться.

Сетевой штекер должен быть доступен для пользователя, чтобы при необходимости можно было отключить устройство (например, для чистки) от напряжения сети.

МОНТАЖ ТОСТЕРА

- Выдвиньте ящик до упора.

К Положите в выдвижной ящик шаблон для сверления согласно указаниям.

- Отметьте кернером положение шести необходимых отверстий.

- для сверления отмеченных отверстий используйте сверло 1 мм.

Л Смонтируйте стопорные устройства с помощью 6 входящих в комплект поставки винтов с потайной головкой (четыре шт. 3 x 16, две шт. 4 x 13; при днище ящика 16 мм).

- Установите тостер, как описано в Руководстве по использованию.

Das Papier der Bedienungsanleitung ist zertifiziert nach den Kriterien des Forest Stewardship Councils (FSC). Der FSC schreibt strenge Kriterien bei der Waldbewirtschaftung vor und vermeidet damit unkontrollierte Abholzung, Verletzung der Menschenrechte und Belastung der Umwelt.

ritter
made in Germany

ritterwerk GmbH
Zentralkundendienst
Industriestraße 13
82194 Gröbenzell
Telefon (08142) 440 16-60
Telefax (08142) 440 16-70
kundendienst@ritterwerk.de
www.ritterwerk.de
www.facebook.com/ritterwerk