

# solido

## Kování pro skládací dveře - Solido

pro hmotnost dveří do max. 20 kg

Kování se používá pro lehké skládací dveře. Podle světlé šířky otevírání se plánují dvou (obr. 2), tři (obr. 3) nebo vícekřídlé skládací soupravy. Při lichém počtu křídel může být krajní křídlo používáno jako průchozí.

Šíře samostatného křídla může činit max. 60 cm.

Spodní vedení je bezpodmínečně nutné.

Je bezpodmínečně třeba dbát na max. hmotnost křídla (20kg), protože hmotnost celé skupiny křídel zatěžuje v otevřeném stavu zpravidla asi prvních 20 - 25 cm kolejnice.

Plánujte si skládací soupravu pokud možno s lichým počtem křídel, např. 3 nebo 5 křídel.

Při tomto rozdělení lze krajní křídlo samostatně ovládat a používat jako průchozí.

Skládací dveře lze popř. zamknout normálním západkovým zámekem (tloušťka dveří 30 mm je zde bezpodmínečně nutná).

U skládacích dveří se sudým počtem křídel odpadá výhoda průchozího křídla. Mimo to musí být ponechána vůle asi 10 mm mezi krajním křídlem skládacích dveří a pevným dílem popř. lemovacím rámem. Utěsnění na tomto místě probíhá zpravidla pružným gumovým těsněním.

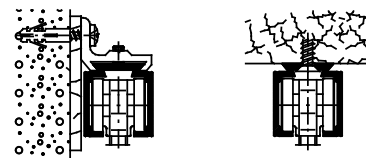

Obr. 1

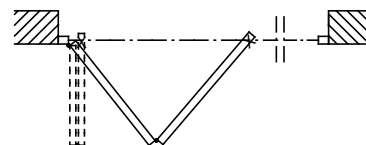

Obr. 2

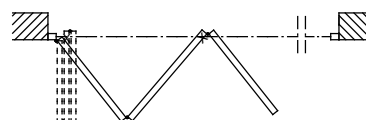

Obr. 3

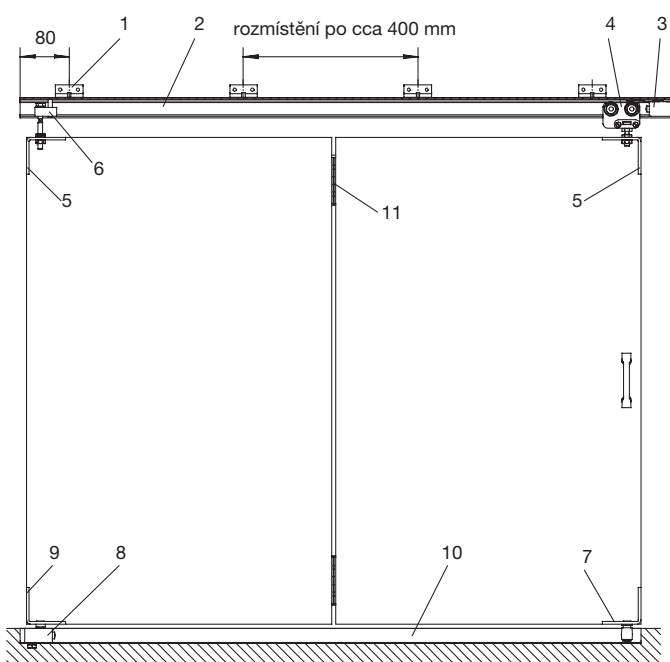

- 1 nástěnný úhelník - 102 245 207
- 2 vodící kolejnice
- 3 doraz s brzdou - 102 245 212
- 4 pojezdový vozík
- 5 horní nosný úhelník
- 6 horní otočné uložení
- 7 vodící úhelník s rolnou
- 8 spodní otočné uložení
- 9 spodní úhelník s otočným čepem
- 10 spodní vodící kolejnice
- 11 závěs s kuličkovým ložiskem

