

Modell: FMT 250 QSL (50/60Hz, 220/230V)
Best.-Nr.: 72295300230



Pos.	Best.-Nr.	Benennung	Stück	Status
10	31901177000	Motorgehäuse	1	*
20	32816066000	Schaltstange	1	*
30	32805226000	Schaltschieber	1	*
40	51278002230	Stator	1	*
50	43074005000	Schraube	2	*
60	31428161000	Luftleitring	1	*
70	30712087015	Bürstenhalter	2	*
75	30717193000	Verbinder	2	*
80	30711129009	Kohlebürste	2	**
90	32803019010	Kontaktfeder	1	*
110	30762412990	Elektronik 100-230V,50/60Hz	1	**
120	30719642010	Verbindungskabel	1	*
130	32431045000	Kabelklemmstück	1	*
140	30719641010	Verbindungskabel	1	*
150	32427127000	Deckel	1	*
155	31415099000	Druckstück	1	*
160	43074003000	Schraube	1	*
170	43074002000	Schraube 35X20	5	*
180	30707343017	Kabel mit Stecker	1	*
190	31413229000	Kabeltülle	1	*
210	30719644010	Verbindungskabel	1	*
220	30719643010	Verbindungskabel	1	*
250	53278001230	Anker	1	*
260	41701001032	Rillenkugellager	1	*

Modell: FMT 250 QSL (50/60Hz, 220/230V)
Best.-Nr.: 72295300230



Pos.	Best.-Nr.	Benennung	Stück	Status
270	41701007038	Rillenkugellager	1	*
280	30508043010	Buchse Set	1	*
290	40612167000	Dichtring	1	*
310	42616046003	Sicherungsring	1	*
405	31508294030	Maschinenkopf	1	*
430	34300000011	Hebel	1	*
480	33218150000	Exzenterring	1	*
490	40242064000	Zylinderstift	1	*
495	30507220000	Buchse	2	*
510	30907067000	Haltefeder	1	*
520	43064023045	Linsenschraube	1	*
530	43074004000	Schraube	4	*
5000	33901144010	Systemkoffer unbefüllt	1	*
5010	33218151000	Saughaube	1	*
5020	30601106007	Filzring	2	*
5030	30605112000	Adapter	1	*
5040	33218123000	Rohr	1	*
5050	30232049000	Halter	1	*
5200	32125059000	Griff	1	*
5210	30232055000	Drahtbügel	2	*
5400	30605110008	Adapterschlauch	1	*
5410	30605109006	Adapterschlauch	1	*
5420	30517029001	Schlauchtülle	1	*
5430	30517028007	Schlauchtülle	1	*

Modell: FMT 250 QSL (50/60Hz, 220/230V)
Best.-Nr.: 72295300230



Pos.	Best.-Nr.	Benennung	Stück	Status
5450	63806136220	Schleifplatten-Set, gelocht	1	*
5500	92602092000	Absaug-Set	1	*
6000	32160003014	Schmiermittel-Tube 0,085 kg	1	*
9000	34101240060	Betriebsanleitung	1	**
9020	34130054061	Sicherheitshinweis	1	*

Modell: FMT 250 QSL (50/60Hz, 220/230V)
Best.-Nr.: 72295300230

7 229 53 - FMT 250 QSL

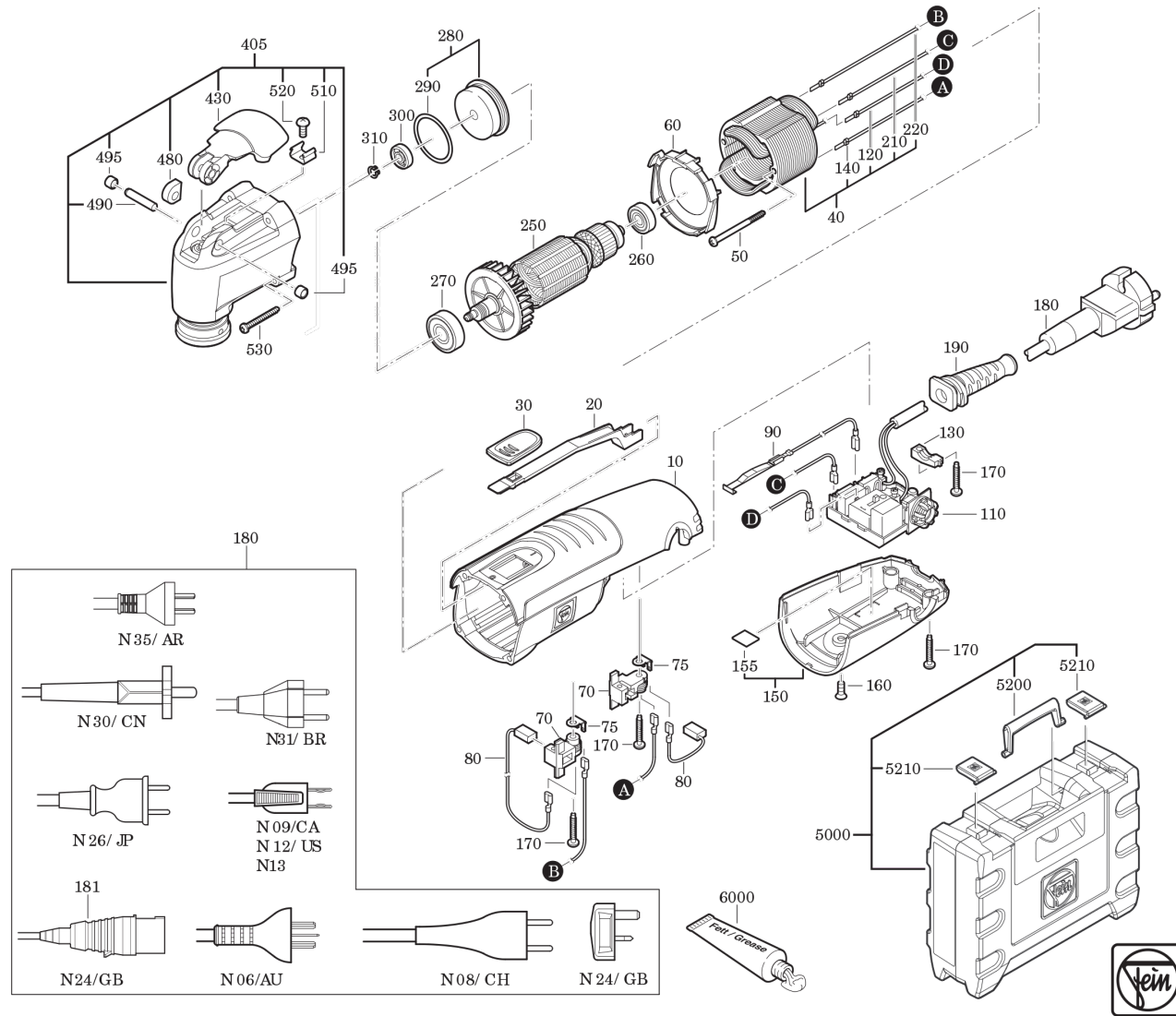

Modell:
Best.-Nr.:

FMT 250 QSL (50/60Hz, 220/230V)
72295300230

7 229 53 - FMT 250 QSL

