

Rozměry závěsu a výpočet mezery při nastavení ze závodu (montážní podložka = 0 mm)

Přesah dvířek při plném otevření

### Naložená dvířka

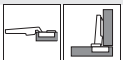

### Polonaložená dvířka

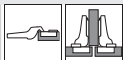

### Vložená dvířka

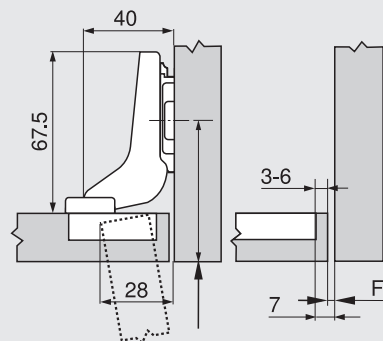
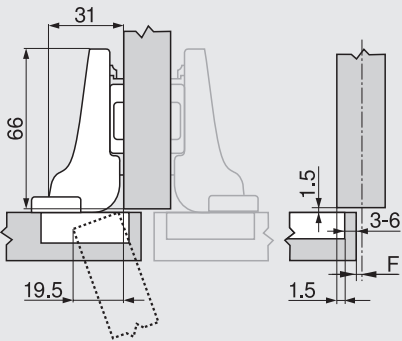
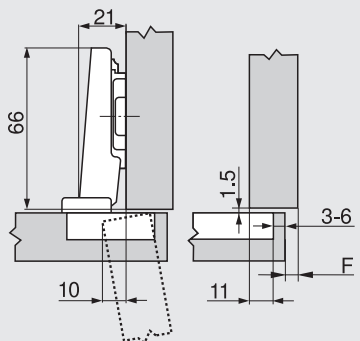
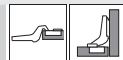

F Mezera

Pozici pro našroubování podložky odsadte o sílu dvířek +1.5 mm

### Odstup misky TB

Přesah čela FA (mm)	
MD	5 6 7 8 9 10 11 12 13 14 15 16 17
0	3 4 5 6
3	3 4 5 6
6	3 4 5 6
9	3 4 5 6
MD	Zvýšení montážních podložek (mm)

Přesah čela FA (mm)	
MD	-4.5 -3.5 -2.5 -1.5 -0.5 0.5 1.5 2.5 3.5 4.5 5.5 6.5 7.5
0	3 4 5 6
3	3 4 5 6
6	3 4 5 6
9	3 4 5 6
MD	Zvýšení montážních podložek (mm)

Přesah čela FA (mm)	
MD	-7 -6 -5 -4 -3 -2 -1
0	3 4 5 6
3	3 4 5 6 7
6	
9	
MD	Zvýšení montážních podložek (mm)

### Minimální hodnoty mezery F pro čela, která mají rádius (R = 1 mm) při nastavení ze závodu

Odstup misky TB (mm)	Síla čela FD (mm)												Doporučujeme montáž na zkoušku	
	15	16	18	19	20	21	22	24	26	28	30	32		
3	0.4	0.5	1.0	1.3	1.6	2.1	2.7	4.3						
4	0.4	0.5	0.9	1.2	1.5	2.0	2.5	3.9						
5	0.3	0.5	0.9	1.2	1.4	1.8	2.3	3.6						
6	0.3	0.5	0.8	1.1	1.4	1.7	2.2	3.3						
Navíc u seřízení do stran +2 mm														
	+0.1	+0.1	+0.2	+0.2	+0.3	+0.3	+0.3	+0.3						

### Seřízení a nastavení

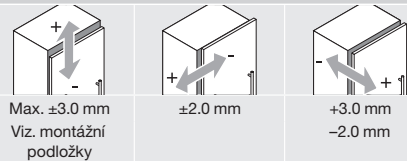

### Montáž našroubováním

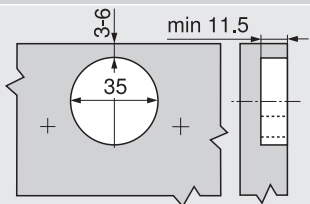

### Montáž technikou INSERTA | nalisováním

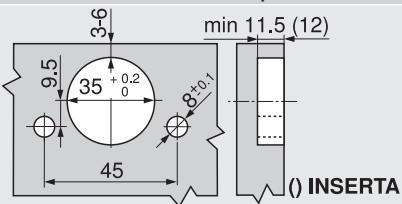

### Rozměry misky

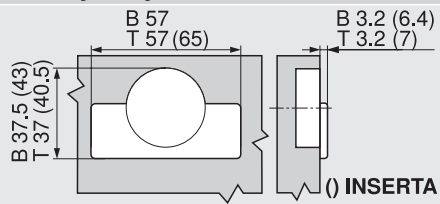

B CLIP top BLUMOTION  
T CLIP top

( ) INSERTA

( ) INSERTA