

Rozměry závěsu a výpočet mezery při nastavení závodu (montážní podložka = 0 mm)

Přesah dvířek při plném otevření

Naložená dvířka

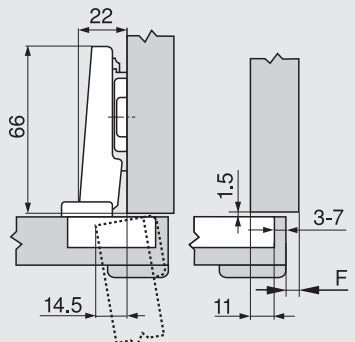
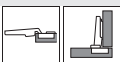

F Mezera

Polonaložená dvířka

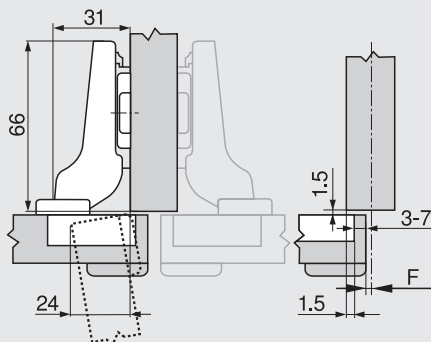

Vložená dvířka

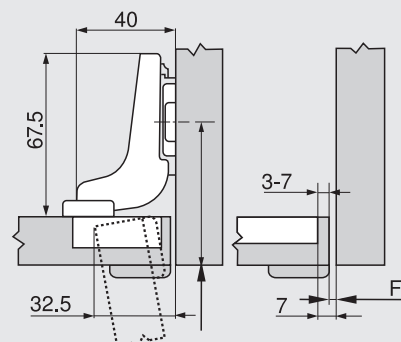
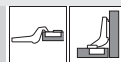

Pozici pro našroubování podložky odsadte o sílu dvířek +1.5 mm

Odstup misky TB

Přesah čela FA (mm)	
MD	5 6 7 8 9 10 11 12 13 14 15 16 17 18
0	3 4 5 6 7
3	3 4 5 6 7
6	3 4 5 6 7
9	3 4 5 6 7
MD	Zvýšení montážních podložek (mm)

Přesah čela FA (mm)	
MD	-4.5 -3.5 -2.5 -1.5 -0.5 0.5 1.5 2.5 3.5 4.5 5.5 6.5 7.5 8.5
0	3 4 5 6 7
3	3 4 5 6 7
6	3 4 5 6 7
9	3 4 5 6 7
MD	Zvýšení montážních podložek (mm)

Přesah čela FA (mm)	
MD	-7 -6 -5 -4 -3 -2 -1 0
0	3 4 5 6 7
3	3 4 5 6 7
6	
9	
MD	Zvýšení montážních podložek (mm)

Minimální hodnoty mezery F pro čela, která mají rádius (R = 1 mm) při nastavení ze závodu

Odstup misky TB (mm)	Síla čela FD (mm)											
	16	18	19	20	22	24	26	28	29	30	31	32
3	0.2	0.3	0.4	0.5	0.8	1.0	1.5	1.9	2.8	3.6	4.5	5.4
4	0.2	0.3	0.4	0.5	0.7	1.0	1.4	1.8	2.5	3.1	4.0	4.8
5	0.2	0.3	0.4	0.5	0.7	1.0	1.4	1.8	2.3	2.7	3.5	4.3
6	0.2	0.3	0.4	0.5	0.7	1.0	1.4	1.8	2.2	2.5	3.2	3.8
7	0.2	0.3	0.4	0.5	0.7	0.9	1.4	1.7	2.1	2.4	3.0	3.5
Navíc u seřízení do stran +2 mm												
	+0.1	+0.2	+0.2	+0.2	+0.3	+0.4	+0.4	+0.5	+0.4	+0.4	+0.4	+0.3

Seřízení a nastavení

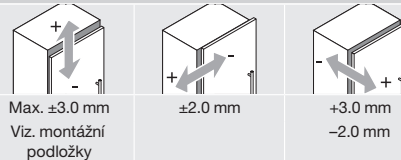

Montáž našroubováním

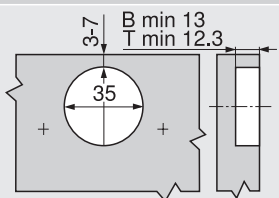

B CLIP top BLUMOTION
T CLIP top

Montáž technikou INSERTA | nalisováním

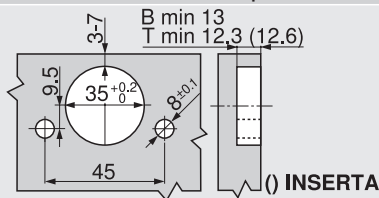

B CLIP top BLUMOTION
T CLIP top

Rozměry misky

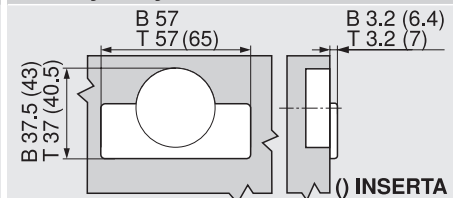

B CLIP top BLUMOTION
T CLIP top