

## Korpus

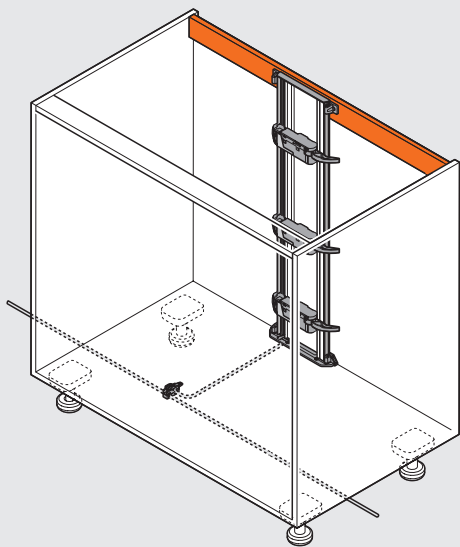

## Pozice – servo pohon

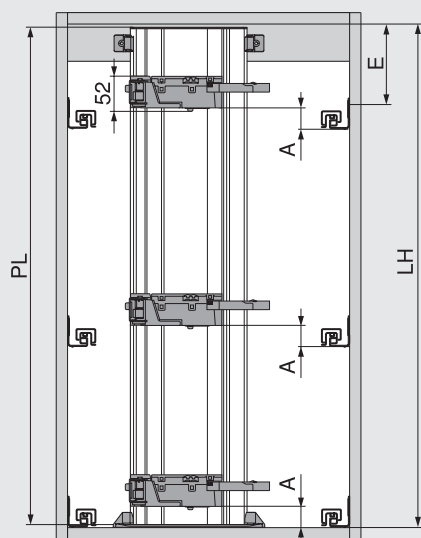

$$PL = LH - 10 \text{ mm}$$

Zaokrouhlit na nejbližší nižší desetku

A Odstup spodní hrany korpusové lišty a spodní hrany pohonné servo jednotky

E Odstup spodní hrany půdy korpusu od pozice pro našroubování korpusové lišty

LH Světla výška korpusu

PL Délka nosníku

## Pozice – servo pohon

Box systémy	Žáda	Výška zadní stěny	Světla šířka korpusu LW (mm)								
			242–266		267–286		287–316		≥ 317		
			A (mm)	E min. (mm)	A (mm)	E min. (mm)	A (mm)	E min. (mm)	A (mm)	E min. (mm)	
LEGRABOX	Dřevěná záda	N	-	-	45	61	45	61	45	61	
		M K C F	-	-	45	69	45	69	45	69	
	Ocelová záda	N	-	-	-	-	-	-	-	-	
TANDEMBOX	Dřevěná záda	N	35	56	35	56	35	56	28	49	
		M K B C D	35	64	35	64	35	64	35	64	
	Ocelová záda	N	-	-	-	-	28	49	28	49	
			M K B C D	-	-	35	64	35	64	35	64

A Odstup spodní hrany korpusové lišty a spodní hrany pohonné servo jednotky

E Odstup spodní hrany korpusu od pozice pro našroubování korpusové lišty

-

Není možné

## Spodní dno korpusu – schéma vyvrtávaných otvorů

### Rozvod kabelů spodem

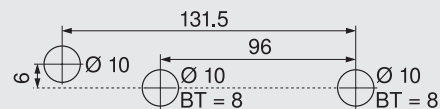
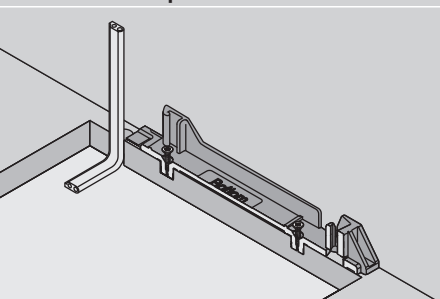

BT Hloubka vrtání

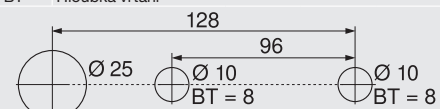

Alternativní schéma vyvrtání otvorů pro PRO-CENTER a MINIPRESS

BT Hloubka vrtání

### Rozvod kabelů zadem

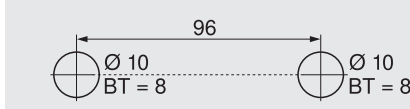
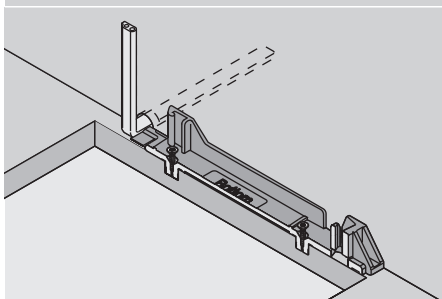

BT Hloubka vrtání

## Zpracování čela – pozice distančního dorazu

### Blum

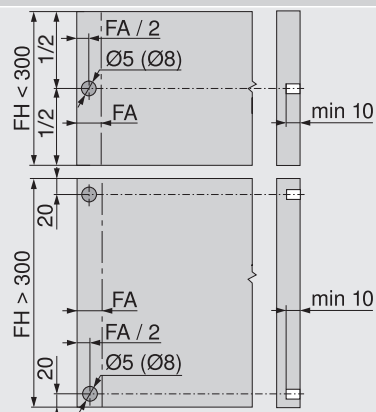

Distanční doraz Blum zajišťuje potřebný prostor pro spuštění v hodnotě 2 mm

V případě použití vedení LEGRABOX pro 70 kg nebo TANDEMBOX pro 65 kg namontujte 4 distanční díly Blum

Pro optimální funkci spuštění v případě výšky čela FH > 300 mm využijte stabilizaci čela

FA Přesah čela

FH Výška čela