

A 3 mm Abstand für Austausch mit Vollauszug
 * +3 mm mit Seitenstabilisierung

SKW Lichte Schubkastenweite
 LW Lichte Korpusweite

SKL Schubkastenlänge
 NL Nennlänge
 * Zusätzlich +12 mm mit Seitenstabilisierung

ISKL Innenschubkastenlänge
 SKL Schubkastenlänge
 NL Nennlänge

Schraubposition – Korpussschienen

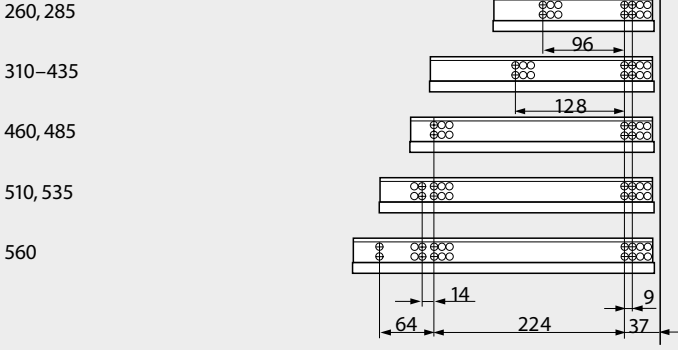

Schubkastenbearbeitung

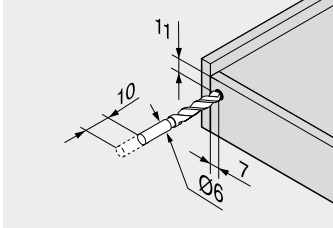
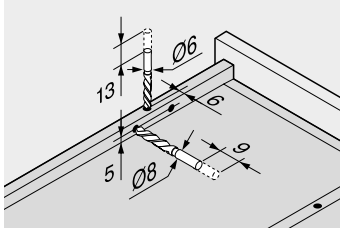

Bohrlehre T65.1000.02 verwenden

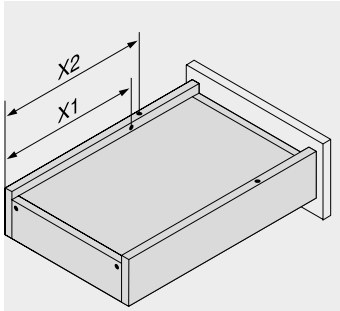

Nennlänge	Steckklappen	Anhebesicherung
NL (mm)	X2 (mm)	X1 (mm)
260	205	185
285	220	200
310	230	210
335	245	225
360	275	255
385	285	265
410	300	280
435	310	290
460	335	315
485	350	330
510	360	340
535	375	355
560	405	385