

MEC MODULE WIRED 1

IT



L&S

CARATTERISTICHE PRINCIPALI

Alimentazione	12 /24 Vdc
Tipo di carico	*Led in tensione costante monocolor
Uscite	Massimo carico 5A, Massimo carico per uscita 3A
Grado di protezione	IP20
Temperatura di funzionamento	115 +45 °C
Dimensioni	74,9x78x16 mm

* Per il cambio temperatura colore con strip EDC utilizzare il Jumper Emotion (venduto a parte).

IMPOSTAZIONI DI DEFAULT / DEFAULT SETTINGS

- **FUNZIONE MEMO:** la centrale riaccende sempre all'ultimo valore impostato prima dello spegnimento (sia nel caso in cui lo spegnimento sia stato inviato da un trasmettitore o che sia avvenuto per mancanza di tensione di alimentazione)
- **FADE:** sia l'accensione che lo spegnimento avvengono con un fade di 0,5 secondi

INSTALLAZIONE

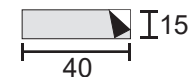
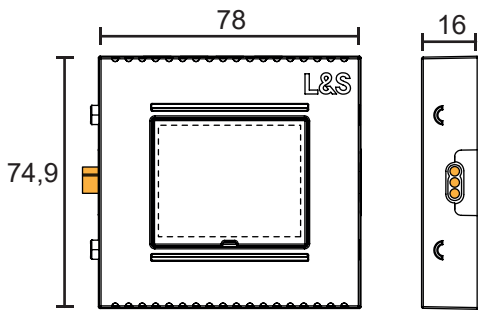

-Biadesivo per fissaggio a parete

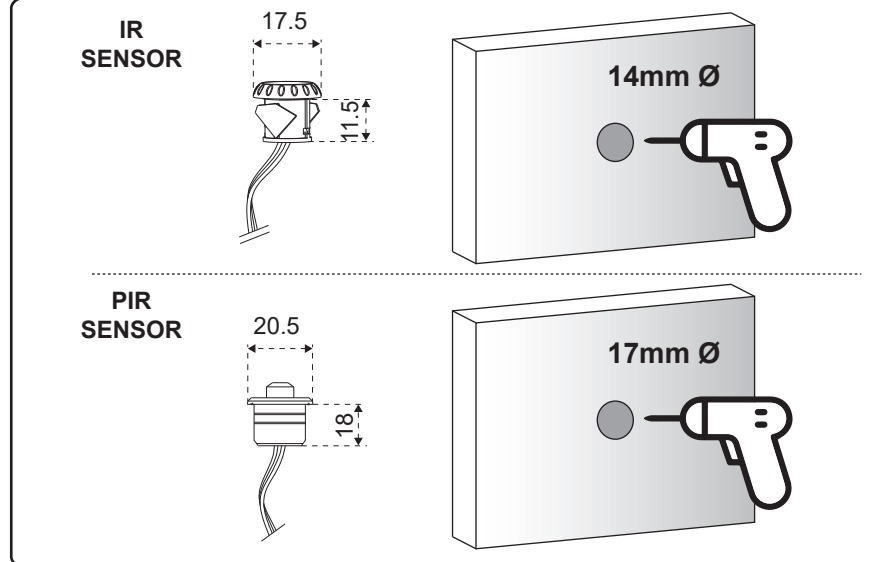

COLLEGAMENTI

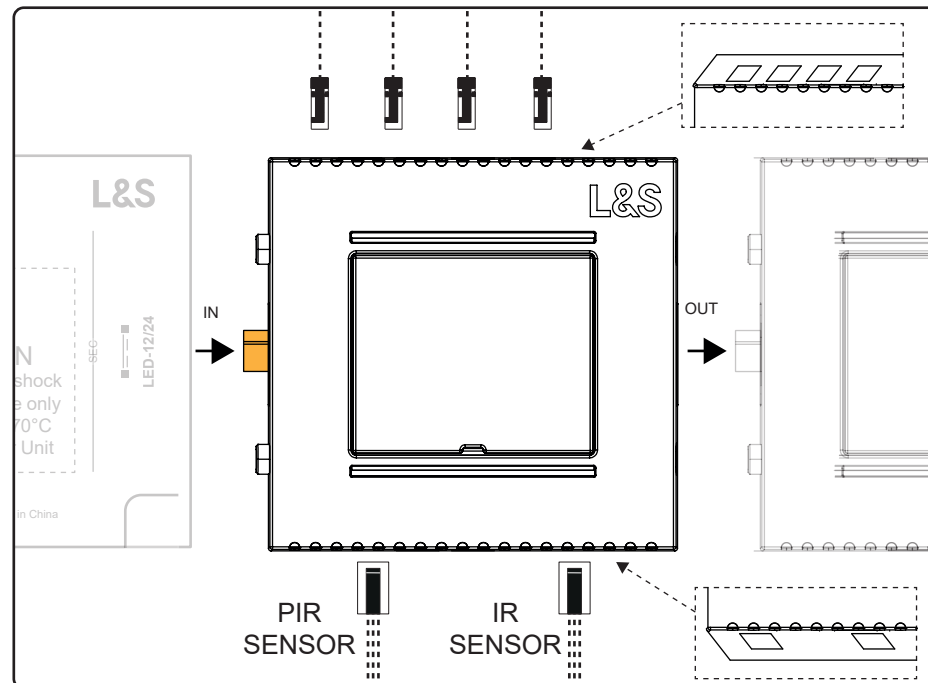

Collegare il sensore desiderato nell'apposita porta. Non è possibile collegare più di un sensore alla volta. Una connessione errata non provoca comunque danni né alla scheda né ai sensori. Semplicemente il sensore non funziona.

La scheda riconosce automaticamente un sensore collegato.

Collegare il sensore prima di accendere la centralina.

FUNZIONAMENTO CON SENSORE PIR O IR

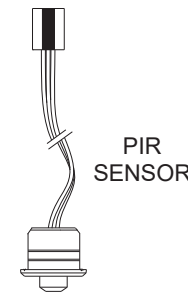

Ad ogni rilevazione la luce si accende. La luce resta accesa fino allo scadere del tempo impostato (30 sec.), poi si spegne. Se il PIR rileva una presenza prima dello scadere del tempo, questo viene rinnovato.

DETECTION RANGE: 2mt

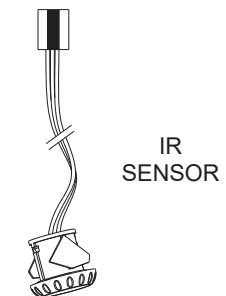

Accende o spegne la luce in base alla modalità impostata IR DOOR o IR SWITCH.

DETECTION RANGE: 5cm

SETTAGGI DEI SENSORI

PIR SENSOR

È possibile modificare il tempo di spegnimento della luce. Mantenere premuto il tasto 1 per circa 4 secondi. Il led rosso si accende fisso.

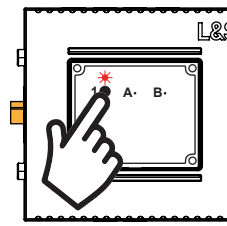

Ripremere brevemente il tasto 1 per attivare i lampeggi del led rosso. Contare i lampeggi seguendo la tabella qui sotto.

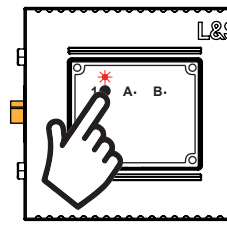

Fare una pressione breve durante il lampeggio per impostare il tempo desiderato.

n° Lampeggi	Tempo
1	15 secondi
2	30 secondi
3	1 minuto
4	5 minuti
5	10 minuti
6	20 minuti
7	30 minuti
8	1 ora

IR SENSOR

IR DOOR (default)

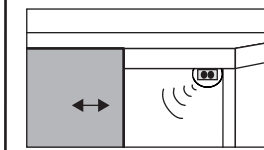

Il sensore IR con funzione DOOR funziona per cassetti o ante. (sensore oscurato = luce spenta, sensore non oscurato = luce accesa)

IR SWITCH

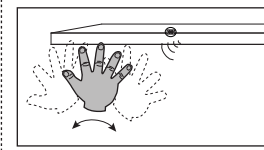

Il sensore IR con funzione SWITCH accende la luce al passaggio della mano, al successivo passaggio la luce si spegne.

Per passare alla modalità (SWITCH) premere il tasto A nascosto con una graffetta per attivare i lampeggi del led rosso. Contare i lampeggi seguendo la tabella qui sotto.

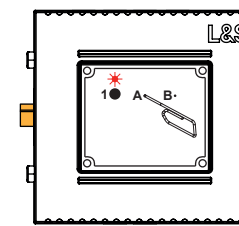

NOTA: Ad ogni pressione del tasto A la centrale fa alternativamente 1 o 3 lampeggi.

n° Lampeggi	Modalità
1	DOOR
2	SWITCH

TEMPO DI SPEGNIMENTO (SOLO IR SWITCH)

È possibile modificare il tempo di spegnimento automatico della luce nel caso di accensione involontaria. Premere il tasto A nascosto con una graffetta per circa 4 secondi. Il led rosso si accende fisso.

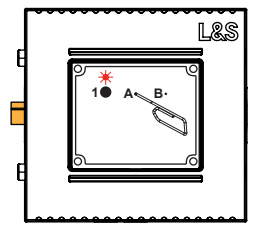

Ripremere brevemente il tasto A nascosto con la graffetta. Contare i lampeggi seguendo la tabella qui sotto.

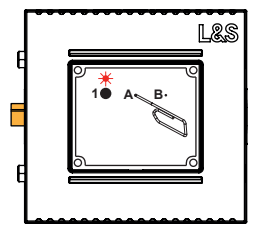

Fare nuovamente una pressione breve del tasto A durante il lampeggio corrispondente alla funzione desiderata.

n° Lampeggi	Modalità
1	18 ORE
2	INFINITO



User manual

MEC MODULE WIRED 1

EN-DE



L&S

PRODUCT FEATURES / PRODUKTMERKMALE

Power supply / Stromversorgung	12 /24 Vdc
Type of load / Art der Belastung	*Led with constant voltage mono color *Led mit Konstantspannungs-Monofarbe
Output / Ausgabe	Maximum load 5A, Maximum load for output 3A Maximale Last 5A, Maximale Last für Ausgang 3A
Egree of protection / Grad des Schutzes	IP20
Operating temperature / Betriebstemperatur	115 +45 °C
Dimensions / Abmessungen	74,9x78x16 mm

* For colour temperature change with EDC strips use the Emotion Jumper (sold separately).
* Zur Änderung der Farbtemperatur bei EDC-LED Band verwenden Sie den Emotion Jumper (separat erhältlich).

DEFAULT SETTINGS / STANDARDEINSTELLUNGEN

MEMO FUNCTION: the control unit always switches on again at the last value set before switching off (whether the switch-off was sent by a transmitter or due to a power supply failure).
MEMO-FUNKTION: Die Steuereinheit schaltet sich immer mit dem zuletzt vor dem Ausschalten eingestellten Wert wieder ein (unabhängig davon, ob das Ausschalten durch einen Sender oder aufgrund eines Stromausfalls erfolgt ist).
- FADE: both switching on and off is done with a fade of 0.5 seconds.
- FADE: sowohl das Ein- als auch das Ausschalten erfolgt mit einem Fade von 0,5 Sekunden.

INSTALLATION / EINRICHTUNG

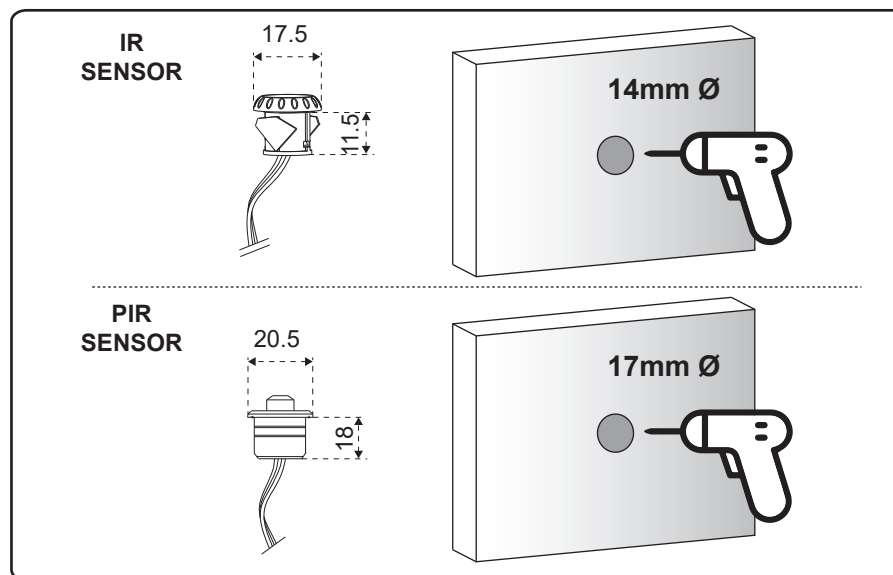
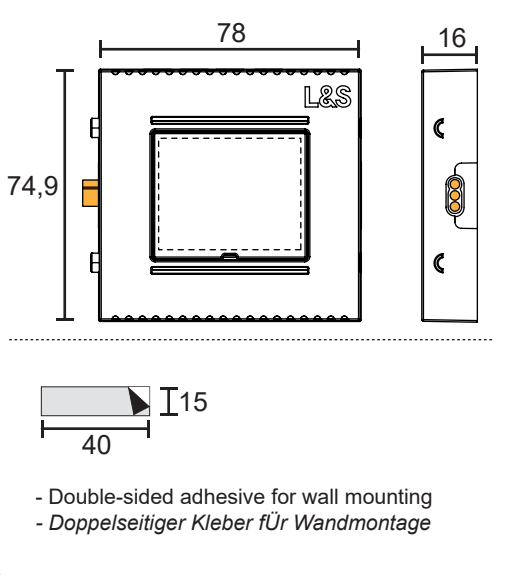

CONNECTIONS / VERBINDUNGEN

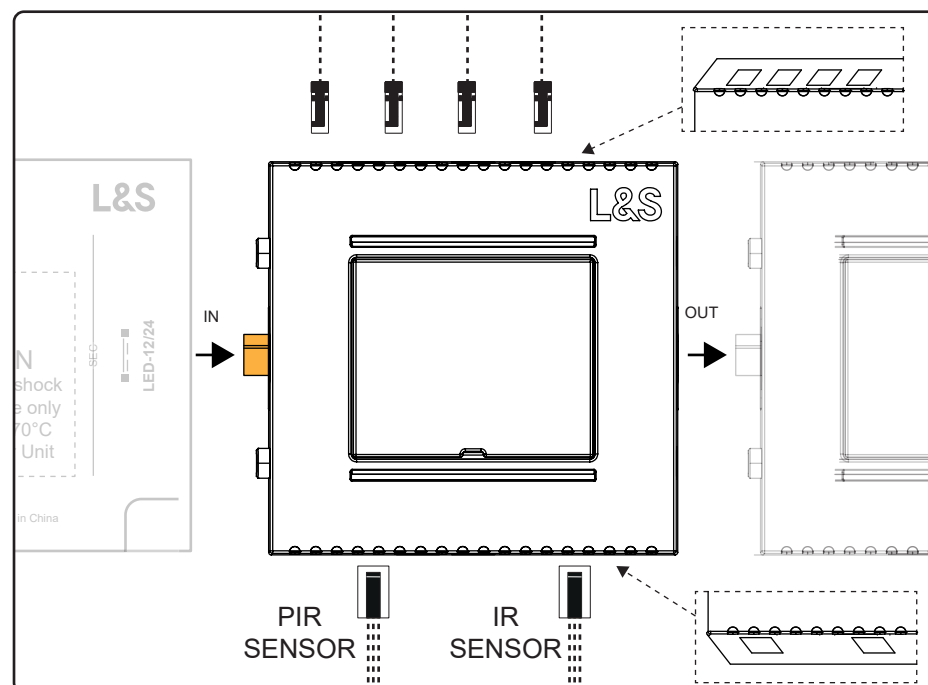

Connect the desired sensor in the appropriate port. You cannot connect more than one sensor at a time. However, an incorrect connection does not cause damage to either the card or the sensors. The sensor simply does not work.
Schließen Sie den gewünschten Sensor an den entsprechenden Anschluss an. Sie können nicht mehr als einen Sensor gleichzeitig anschließen. Ein falscher Anschluss führt weder zu Schäden am Cip noch am Sensoren. Der Sensor funktioniert einfach nicht.

The card automatically recognizes a connected sensor.
Der Cip erkennt automatisch einen angeschlossenen Sensor.

Connect the sensor before switching on the control unit.
Schließen Sie den Sensor an, bevor Sie das Steuergerät einschalten.



User manual

OPERATION WITH PIR OR IR SENSOR / BETRIEB MIT PIR- ODER IR-SENSOR

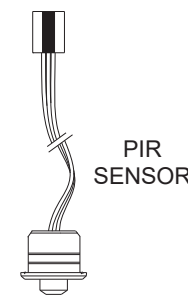

At each detection the light turns on. The light stays on until the set time has elapsed (30 sec.), then it switches off. If the PIR detects a presence before the time expires, the time is renewed.
Bei jeder Erkennung schaltet sich das Licht ein. Die Leuchte bleibt bis zum Ablauf der eingestellten Zeit (30 Sek.) eingeschaltet, danach erlischt sie. Falls der PIR vor Ablauf der Zeit eine Anwesenheit feststellt, wird startet der Timer erneut.

DETECTION RANGE: 2mt



IR SENSOR

Turns the light on or off according to the set IR DOOR or IR SWITCH mode.
Schaltet das Licht je nach eingestelltem IR-TÜR- oder IR-SCHALTER-Modus ein oder aus.

DETECTION RANGE: 5cm

SENSOR SETTINGS / SENSOR-EINSTELLUNGEN

PIR SENSOR

You can change the switch-off time of the light. Press and hold button 1 for about 4 seconds. The red LED lights up steadily.
Sie können die Ausschaltzeit des Lichts ändern. Halten Sie die Taste 1 zirka 4 Sekunden lang gedrückt. Die rote LED leuchtet stetig.

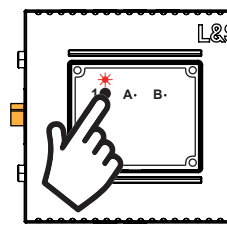

Briefly press button 1 to activate the flashes of the red led. count the flashes following the table below.
Drücken Sie kurz auf Knopf 1, um das Blinken der roten LED zu aktivieren. Zählen Sie die Blitze nach der folgenden Tabelle.

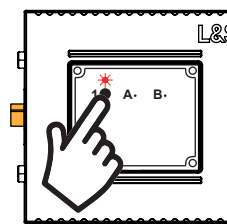

Press briefly during flashing to set the desired time.
Während des Blinkens kurz drücken, um die gewünschte Zeit einzustellen.

n° Lamps	Time
1	15 sec.
2	30 sec.
3	1 min.
4	5 min.
5	10 min.
6	20 min.
7	30 min.
8	1 hour/stunde

IR SENSOR

IR DOOR (default)

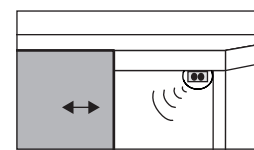

The IR sensor with DOOR function works for drawers or doors. (darkened sensor= light off, sensor not darkened = light on)
Der IR-Sensor mit DOOR-Funktion funktioniert für Schubladen oder Türen.
(Sensor abgedunkelt = Licht aus, Sensor nicht abgedunkelt = Licht an)

IR SWITCH

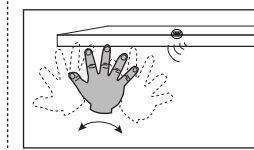

The IR sensor with SWITCH function switches the light on when you wave the hand once, the light goes off with the second hand passage.
Der IR-Sensor mit SWITCH-Funktion schaltet das Licht ein, wenn die Hand vorbeigeht, beim nächsten Mal geht das Licht aus.

To switch to (SWITCH) mode, press the hidden A key with a paper clip to activate the red led flashes. count the flashes following the table below.
Um in den (SWITCH)-Modus umzuschalten, drücken Sie die mit einer Büroklammer verdeckte Taste A, um die roten LED-Blitze zu aktivieren. zählen Sie die Blitze nach der folgenden Tabelle.

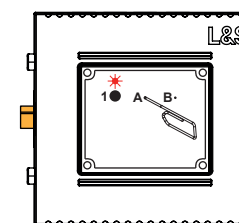

NOTE: Each time button A is pressed, the control unit alternately flashes 1 or 3 times.
HINWEIS: Jedes Mal, wenn die Taste A gedrückt wird, blinkt die Steuereinheit abwechselnd 1 oder 3 Mal.

n° Lamps	Mode
1	DOOR
2	SWITCH

TIME OF POWER OFF (IR SWITCH ONLY) / ZEIT DER AUSSCHALTEN (NUR IR-SWITCH)

It is possible to change the automatic switch-off time of the light in case of unintentional switch-on. press the hidden A key with a paper clip for about 4 seconds. The red LED lights up steadily.
Es ist möglich, die automatische Ausschaltzeit der Leuchte im Falle eines unbeabsichtigten Einschaltens zu ändern. Drücken Sie die versteckte Taste A mit einer Büroklammer für ca. 4 Sekunden. Das rote LED leuchtet stetig.

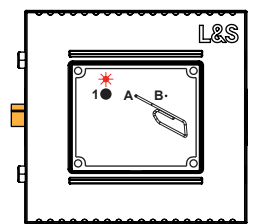

Briefly press the hidden A key with the paper clip. Count the flashes according to the table below.
Drücken Sie kurz auf die versteckte A-Taste. Zählen Sie die Blitze entsprechend der untenstehenden Tabelle.

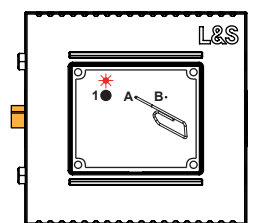

Press button A again briefly during the flashing corresponding to the desired function.
Drücken Sie die Taste A während des Blinkens entsprechend der gewünschten Funktion erneut kurz.

n° Lamps	Mode
1	18 hour/stunde
2	infinite/unendlich

MEC MODULE WIRED 1

FR-ES



L&S

PRINCIPALES CARACTÉRISTIQUES / CARACTERÍSTICAS PRINCIPALES

Alimentation électrique / Fuente de alimentación	12 /24 Vdc
Type de chargement / Tipo de carga	*Led à tension constante mono couleur *Led con voltaje constante mono color
Sortie / Salida	Charge maximale 5A, Charge maximale pour la sortie 3A Carga máxima 5A, Carga máxima para la salida 3A
Degré de protection / Grado de protección	IP20
Température de fonctionnement / La temperatura de funcionamiento	115 +45 °C
Dimensions / Dimensiones	74,9x78x16 mm

* Pour le changement de température de couleur des bandes EDC (double couleur), utilisez le Jumper Emotion (vendu séparément).
* Para el cambio de temperatura de color con las tiras EDC utilice el Jumper Emotion (se vende por separado).

PARAMÈTRES PAR DÉFAUT / AJUSTES POR DEFECTO

- FONCTION MEMO : l'unité de commande se remet toujours en marche à la dernière valeur réglée avant de s'éteindre (aussi bien si la coupure a été envoyée par un émetteur ou si elle s'est produite à cause d'une panne de courant).
- FUNCIÓN MEMO: la unidad de control siempre vuelve a encenderse según la última configuración ajustada antes de apagarse (tanto si se apaga con un transmisor como por un fallo de alimentación).
- FADE : la mise en marche et l'arrêt se font avec une atténuation en 0,5 seconde.
- FADE: tanto el encendido como el apagado se hace con un desvanecimiento de 0,5 segundos.

INSTALLATION / INSTALACIÓN

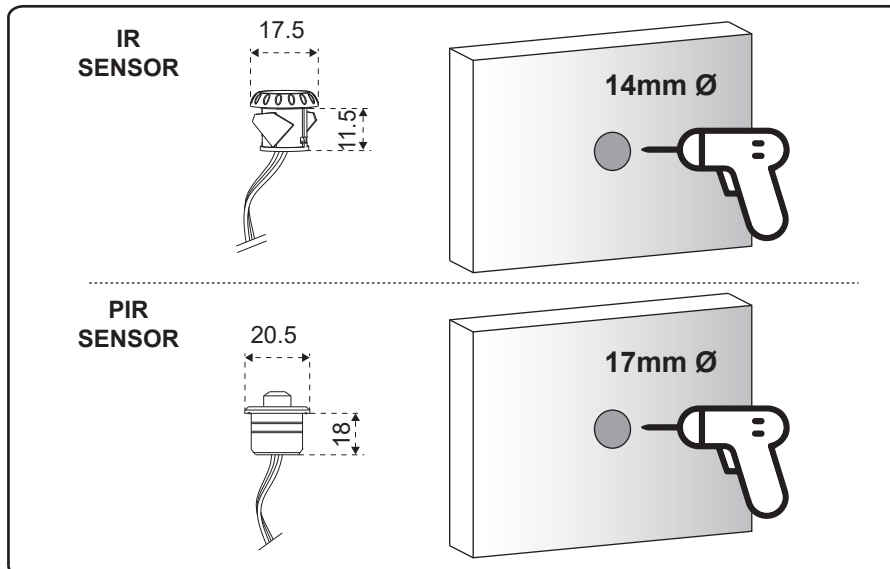
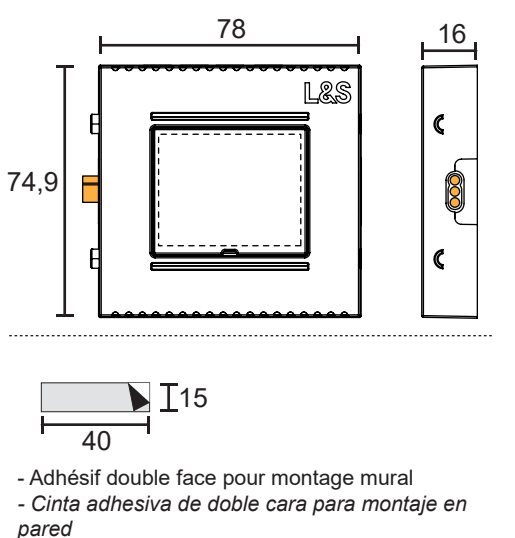

CONNEXIONS / CONEXIONES

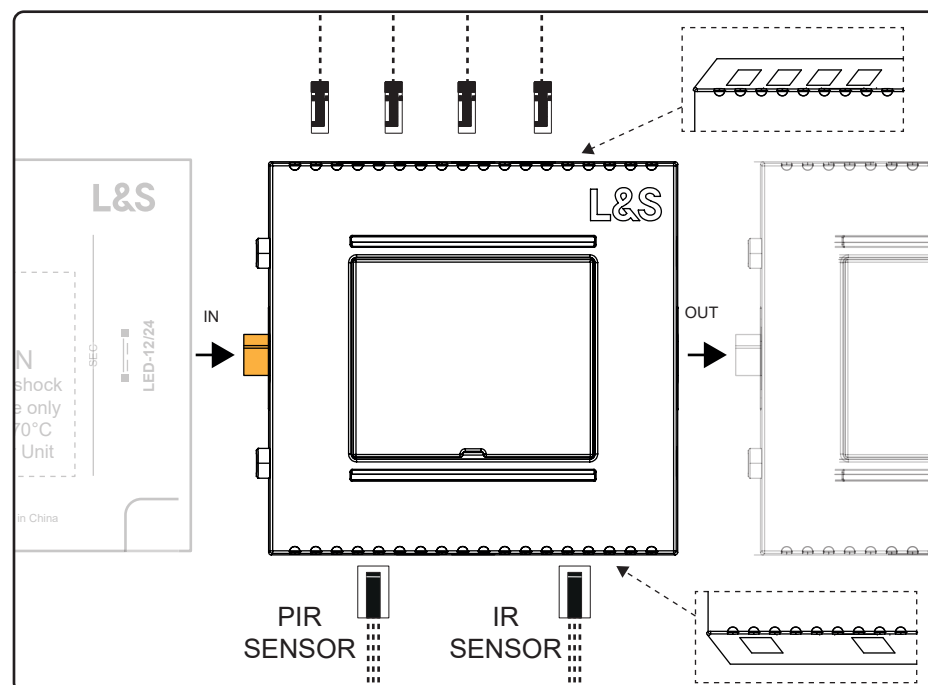

Connectez le capteur souhaité sur la porte. Vous ne pouvez pas connecter plus d'un capteur à la fois. Cependant, une mauvaise connexion n'endommage ni la carte ni les capteurs. Tout simplement le capteur ne fonctionne pas.
Conecte el sensor deseado a la entrada adecuada. No se puede conectar más de un sensor al mismo tiempo. Sin embargo, una conexión incorrecta no causa daños ni a la tarjeta ni a los sensores. El sensor simplemente no funciona.

La carte reconnaît automatiquement un capteur connecté.
La tarjeta reconoce automáticamente un sensor conectado.

Branchez le capteur avant de mettre en marche l'unité de commande.
Conecte el sensor antes de encender la unidad de control.



User manual

FONCTIONNEMENT AVEC LE CAPTEUR PIR OU IR / OPERACIÓN CON EL SENSOR PIR O IR

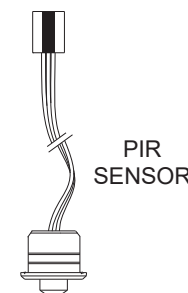

A chaque détection, la lumière s'allume. La lumière reste allumée jusqu'à ce que le temps programmé soit écoulé (30 sec.), puis elle s'éteint. Si le PIR détecte une présence avant l'expiration du délai, il est renouvelé.
Con cada detección la luz se enciende y permanece encendida hasta que el tiempo establecido se acabe (30 seg.), luego se apaga. Si el PIR detecta una presencia antes de que el tiempo termine, el timer vuelve a empezar.

DETECTION RANGE: 2mt



IR SENSOR

La lumière s'allume ou s'éteint selon la mise en fonction IR DOOR (PORTE) ou INTERRUPTEUR SWITCH
Enciende o apaga la luz de acuerdo con la configuración ajustada de IR DOOR o IR SWITCH.

DETECTION RANGE: 5cm

PARAMÈTRES DES CAPTEURS / AJUSTES DE LOS SENSORES

PIR SENSOR

Vous pouvez modifier l'heure d'extinction de la lumière. Appuyez sur le bouton 1 et maintenez-le ainsi pendant environ 4 secondes. La LED rouge s'allume en permanence.
Es posible cambiar el tiempo de apagado de la luz. Presione y mantenga presionado la tecla 1 durante unos 4 segundos. El LED rojo se enciende de forma fija.

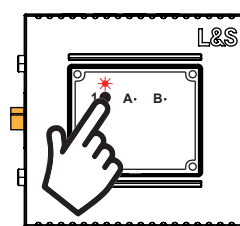

Appuyez à nouveau brièvement sur le bouton 1 pour activer les clignotements de la led rouge. Comptez les clignotements en suivant le tableau ci-dessous. Vuelva a presionar brevemente la tecla 1 para activar los parpadeos del led rojo. Cuente los parpadeos siguiendo la tabla de abajo.

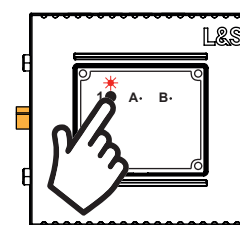

Appuyez brièvement pendant le clignotement pour régler l'heure souhaitée.
Presione brevemente durante el parpadeo para ajustar el tiempo deseado.

n° Flash	Heure/Tiempo
1	15 sec.
2	30 sec.
3	1 min.
4	5 min.
5	10 min.
6	20 min.
7	30 min.
8	1 heure/hora

IR SENSOR

IR DOOR (default)

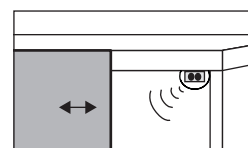

Le capteur IR avec fonction DOOR fonctionne pour les tiroirs ou les portes. (capteur obscurci = lumière éteinte, capteur non obscurci = lumière allumée)
El sensor IR con función DOOR funciona para cajones o puertas. (sensor oscurecido = luz apagada, sensor no oscurecido = luz encendida)

IR SWITCH

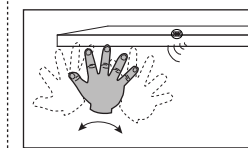

Le capteur IR avec fonction interrupteur SWITCH allume la lumière lorsque l'on passe la main et l'éteint lorsqu'on repasse une deuxième fois la main.
El sensor IR con función SWITCH enciende la luz cuando se acerca la mano, y si se vuelve a acercarla la luz se apaga.

Pour passer à la fonction (SWITCH- interr), appuyez sur la touche A cachée avec un trombone pour activer les clignotements de la LED rouge. Comptez les clignotements en suivant le tableau ci-dessous.
Para cambiar al modo (SWITCH), pulse la tecla A escondida con un clip para activar los parpadeos del led rojo. Cuente los parpadeos según la siguiente tabla.

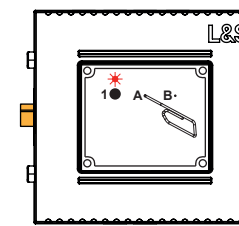

REMARQUE : chaque fois que vous appuyez sur le bouton A, l'unité de commande clignote alternativement 1 ou 3 fois.
NOTA: Con cada presión de la tecla A la unidad central parpadea alternativamente 1 o 3 veces

n° Flash	Mode/Modo
1	DOOR
2	SWITCH

HEURE DE ÉTEINTE (IR SWITCH UNIQUEMENT) / TIEMPO DE APAGADO (SÓLO EN IR SWITCH)

On peut modifier l'heure d'extinction automatique de la lumière en cas d'allumage involontaire. Appuyez sur la touche A cachée avec un trombone pendant environ 4 secondes. La LED rouge s'allume en permanence.
Es posible cambiar el tiempo de apagado automático de la luz en caso de encendido involuntario. Presione la tecla A oculta con un clip durante unos 4 segundos. El LED rojo se enciende de forma fija.

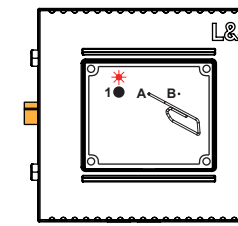

Appuyez brièvement sur la touche A cachée avec le trombone. Comptez les clignotements selon le tableau ci-dessous.
Presione brevemente la tecla A escondida con un clip. Cuente los parpadeos según la siguiente tabla.

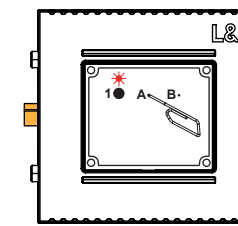

Fare nuovamente una pressione breve del tasto A durante il lampeggio corrispondente alla funzione desiderata.
Press button A again briefly during the flashing corresponding to the desired function.

n° Flash	Mode/Modo
1	18 heures/horas
2	infinir/infinito

IT**IMPORTANTE**

Conservare queste istruzioni. Le istruzioni devono essere seguite in maniera scrupolosa durante l'installazione e l'uso.

AVVERTENZE

L'apparecchio **NON DEVE** essere manomesso in alcun modo, le uniche operazioni ammesse sono quelle indicate dall'istruzioni d'uso.

NOTA: UTILIZZARE ESCLUSIVAMENTE ALIMENTATORI IN CLASSE 2. (per USA e CANADA)

Gli alimentatori elettronici che L&S utilizza sono Plug&Play. Ogni altra connessione alla linea principale (alimentatori diversi da quelli forniti da L&S, alimentatori L&S modificati) va verificata con un elettricista qualificato. L&S non risponde degli eventuali danni alle persone, agli animali domestici e alle cose causati da operazioni effettuate in modo non conforme alle norme vigenti sul collegamento elettrico.

LEGENDA SIMBOLI (per EUROPA)

Apparecchio in classe III.



L'alimentazione dell'apparecchio deve essere in bassissima tensione di sicurezza. Utilizzare esclusivamente alimentatori garantiti SELV. (rif. Norma EN 61347-2-13).

**DEMOLIZIONE E SMALTIMENTO DELL'APPARECCHIO DI ILLUMINAZIONE**

L'apparecchio va considerato come AEE (apparecchiatura elettrica ed elettronica) e come tale deve essere smaltita.

Il simbolo sottoriportato i dica che l'apparecchiatura a fine vita è da considerarsi RAEE (rifiuto di apparecchiatura elettrica ed elettronica).

Come tale l'apparecchio non può essere smaltito come rifiuto urbano misto ma deve essere conferito agli appositi centri di raccolta allestiti dalle amministrazioni o dai produttori che provvederanno alla raccolta separata dei RAEE.

MANUTENZIONE

Il cavo flessibile esterno di questo apparecchio non può essere sostituito; se il cavo è danneggiato l'apparecchio deve essere distrutto.

EN**WARNING**

Save these instructions. The instructions for use must be scrupulously complied with during installation and use.

WARNINGS

The device **MUST NOT** be tampered with in any way what so ever; no operations other than those indicated in the instructions for use are allowed.

NOTE: USE ONLY WITH CLASS 2 POWER UNIT. (for USA and CANADA)

L&S drivers are Plug and Play. All other connections to the primary line voltage (via drivers which are NOT supplied by L&S or those which have been modified) must be verified with a qualified electrician. L&S cannot be held liable for any injury to persons or pets or damage to property due to work that is not in conformity with current regulations regarding electrical connection.

KEY TO SYMBOLS (for EUROPE)

Appliance in class III. The power appliance must be very low voltage security. Use only power supplies guaranteed SELV. (Standard Ref. EN 61347-2-13).

**DEMOLITION AND DISPOSAL OF THE LIGHTING APPLIANCE**

The appliance should be considered as EEE (electrical and electronic equipment) and must be disposed of as such.

The symbol shown below indicates that at the end of its life the equipment is to be considered WEEE (waste electrical and electronic equipment).

As such the appliance may not be disposed of as mixed municipal waste, but must be taken to the special collection centres set up by the local authorities or by the manufacturers, who will arrange for the separate collection of WEEE.

MAINTENANCE

The external flexible cable of this accessory cannot be replaced; if the cord is damaged, the luminaire shall be destroyed.

DE**WICHTIG**

Diese Anweisungen Aufbewahren. Die Montageanweisungen müssen gewissenhaft befolgt werden während der Installierung und der Verwendung.

HINWEISE

Das Gerät **DARF IN KEINER WEISE** verändert werden, die einzig zulässigen Vorgänge sind in der Gebrauchsanleitung beschrieben.

HINWEIS: VERWENDEN SIE HUR NETZGERÄTE IN KLASSE 2. (für USA und KANADA)

Die elektronischen Netzgeräte, die L&S verwendet, arbeiten mit Plug&Play. Jeder andere Anschluss an die Hauptleitung (Netzgeräte, die sich von den von L&S gelieferten unterscheiden, veränderte Netzgeräte von L&S) muss durch einen Fachelektriker geprüft werden. L&S haftet nicht für Personen-, Tier- und Sachschäden, die durch Arbeiten befugten Personals aber unter Nichtbeachtung der geltenden.

ZEICHENERKLÄRUNG (für EUROPA)

Gerät der Klasse III. Die Speisung des Geräts muss durch Niedervolt-Sicherheitsspannung erfolgen. Ausschließlich Netzgeräte verwenden, die SELV. (Ref.-Norm EN 61347-2-13).

**ENTSORGUNG UND VERSCHROTTUNG DES BELEUCHTUNGSGERÄTS**

Das Gerät wird als EEG (elektrische und elektronische Geräte) angesehen und muss dementsprechend entsorgt werden.

Das nachstehend gezeigte Symbol bedeutet, dass das unbrauchbar gewordene Gerät als EAG (elektrische und elektronische Altgeräte) anzusehen ist.

Als solches kann das Gerät nicht als gemischter Siedlungsmüll entsorgt werden, sondern muss einer von Stadt- und Gemeindeverwaltungen eingerichteten Sammelstelle oder dem Hersteller übergeben werden, die eine getrennte Entsorgung der EAG veranlassen.

INSTANDHALTUNG

Das externe flexible Kabel dieses Geräts kann nicht ersetzt werden. Wenn das Kabel beschädigt ist, muss das Gerät zerstört werden.

FR**IMPORTANT**

Conserver ces instructions. Ces consignes d'utilisation doivent être scrupuleusement respectées au cours de l'installation et de l'utilisation.

AVERTISSEMENTS

L'appareil **NE DOIT** être altéré en aucune manière, les seules opérations admises sont celles indiquées dans le mode d'emploi.

NOTE : N'UTILISER QU'AVEC UN BLOC D'ALIMENTATION DE CLASSE 2. (Pour les USA et le CANADA)

Les alimentateurs électroniques utilisés par L&S sont de type Plug&Play. Toute autre connexion à la ligne principale (alimentateurs non fournis par L&S, alimentateurs L&S modifiés) doit faire l'objet d'une vérification par un électricien qualifié.

L&S ne répondra pas des éventuels dommages sur les personnes, les animaux domestiques et les biens, provoqués par des opérations effectuées de manière non conforme aux normes en vigueur en matière de branchement électrique.

LÉGENDE DES SYMBOLES (pour l'EUROPE)

Appareil de classe III. L'alimentation de l'appareil doit être à très basse tension de sécurité. Utiliser exclusivement les alimentateurs garantis SELV. (réf. Norme EN 61347-2-13).

**DÉMOLITION ET ÉLIMINATION DE L'APPAREIL D'ÉCLAIRAGE**

L'appareil doit être considéré comme un EEE (équipement électrique et électronique) et doit être éliminé comme tel.

Le symbole ci-dessous indique que l'appareil, à la fin de sa vie, doit être considéré comme un DEEE (déchet d'équipement électrique et électronique).

Comme tel, l'appareil ne peut être éliminé comme déchet urbain mixte, mais doit être remis aux centres de collecte prévus à cet effet par les administrations ou par les fabricants qui procéderont à la collecte séparée des DEEE.

ENTRETIEN

Le câble flexible externe de cet appareil ne peut pas être remplacé; si le câble est abîmé, l'appareil doit être détruit.

SP**IMPORTANTE**

Conservar estas instrucciones. Debe seguir escrupulosamente las instrucciones de uso durante la instalación y el uso.

ADVERTENCIAS

El aparato **NO DEBE** ser manipulado de ningún modo; las únicas operaciones admitidas son las que se indican en las instrucciones de uso.

ATENCIÓN: UTILIZAR SÓLO CON UNIDAD DE POTENCIA DE SEGUNDA CLASE. (para EUROPA y CANADÁ)

Las unidades de suministro eléctrico que utiliza L&S son Plug&Play. Cualquier otro tipo de conexión a la línea principal (dispositivos diferentes a los que L&S suministra o dispositivos L&S modificados) debe verificarse con un electricista calificado.

L&S no se responsabiliza de los posibles daños a personas, animales o cosas provocados por operaciones realizadas de manera no conforme a las normas vigentes sobre la conexión eléctrica.

LEYENDA DE SÍMBOLOS (para EUROPA)

Aparato de clase III. La alimentación del aparato debe ser a muy baja tensión de seguridad. Utilizar exclusivamente unidades de suministro garantizadas de categoría SELV. (ref. Norma EN 61347-2-13).

**DEMOLICIÓN Y ELIMINACIÓN DEL APARATO DE ILUMINACIÓN**

El aparato debe considerarse AEE (aparato eléctrico y electrónico) y eliminarse como tal.

El símbolo de abajo indica que, al final de su vida útil, el aparato debe considerarse RAEE (residuo de aparato eléctrico y electrónico). Como tal, el aparato no puede ser eliminado como residuo urbano, sino que se debe entregar a centros de recogida habilitados por las administraciones o por los fabricantes, que se encargarán de la recogida selectiva de los RAEE.

MANTENIMIENTO

El cable exterior flexible de este aparato no puede ser reemplazado; si el cable es dañado, el aparato tiene que ser destruido.