

Bild 1

Maßzeichnung (M 1:1) für das Bohrbild an Türen zur Montage von Sicherheits-Langschildgarnituren an Wohnungseingangtüren (PZ 72 8 mm, Türdicke 40-42 mm) und Hauseingangtüren (PZ 92, 10 mm, Türdicke 67-69 mm), sowie Feuerschutztüren (PZ 72, 9 mm, Türdicke 53-57 mm).

Der Abstand „Mitte Schlossnuss bis Profilzylinder“ (oder Mitte Drehkreis des Schlüssels) beträgt 72/92 mm.

Die Bohrpunkte können mit der - Papierschablone oder mit der - Metall-Anschlagschablone oder mit der - Universal-Anschlagschablone bestimmt werden.

Die Montage nur von Fachpersonal durchführen lassen.

6 79 8430 00189 0000



Bild 2
Papierschablone: Die beiliegende Papierschablone über montierten Profilylinder und eingesteckten Vierkantstift stecken. Die Bohrpunkte markieren und die drei Bohrungen von Ø 12,5 mm setzen. Den beschriebenen Vorgang anschließend auf der Gegenseite wiederholen.



Bild 3
Metall-Anschlagschablone: Führungsstifte der Schablone in Drückernuss und Profilylinderloch stecken. Beidseitig drei Bohrungen von Ø 12,5 mm bis auf den Schlosskasten durch die Bohrbuchse vornehmen.

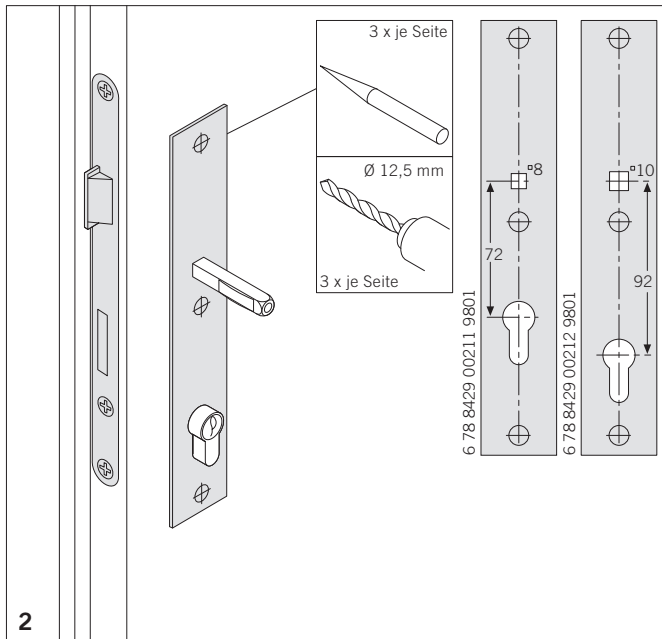

Bild 4
Universal-Anschlagschablone:
· Bohrbild (Einschubbohrbild) aussuchen und mit Rändelschraube sichern.
· Führungsstifte montieren.
· Beidseitig drei Bohrungen von Ø 10,5 mm bis auf den Schlosskasten durch die Bohrbuchsen vornehmen.
Anschlagschablone entfernen und anschließend Bohrungen mit Ø 12,5 mm beidseitig aufbohren.
· Gebrauchsanweisung beachten.

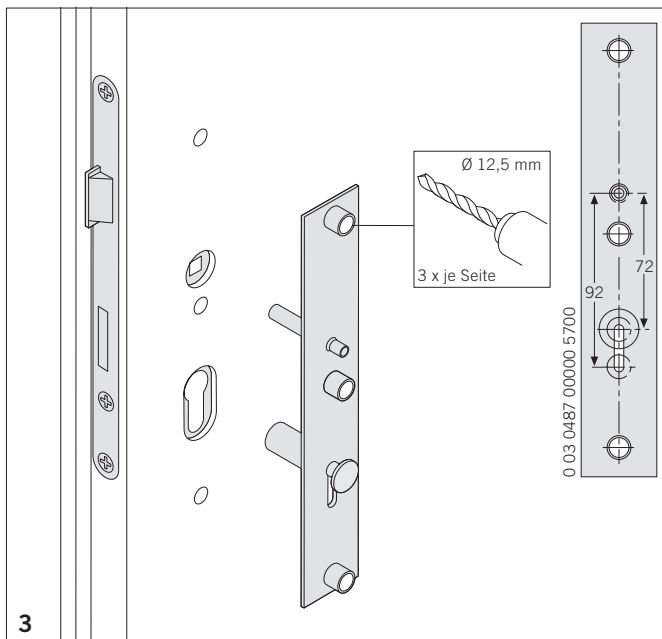

Bild 5
 Anschließend die Außen- und Innenelemente auf dem Türblatt zusammenfügen. Die Unterkonstruktion festschrauben. Oben und unten M 8, in der Mitte M 6.

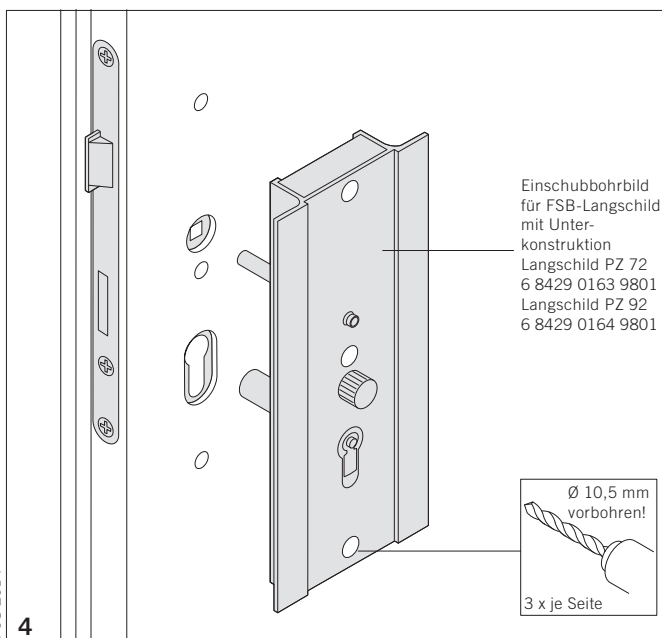

Bild 6
 Version Feuerschutz/-FS-Ausführung.

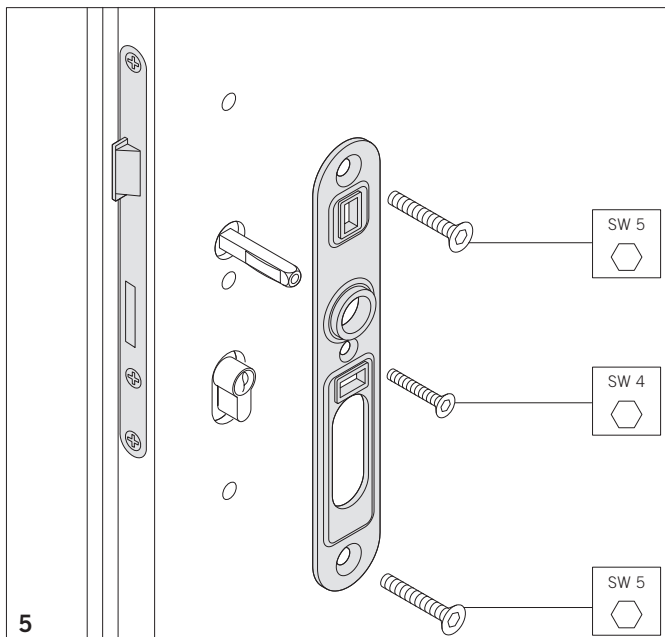

Bild 7
 Dann das Deckschild auf die Unterkonstruktion aufklippen.

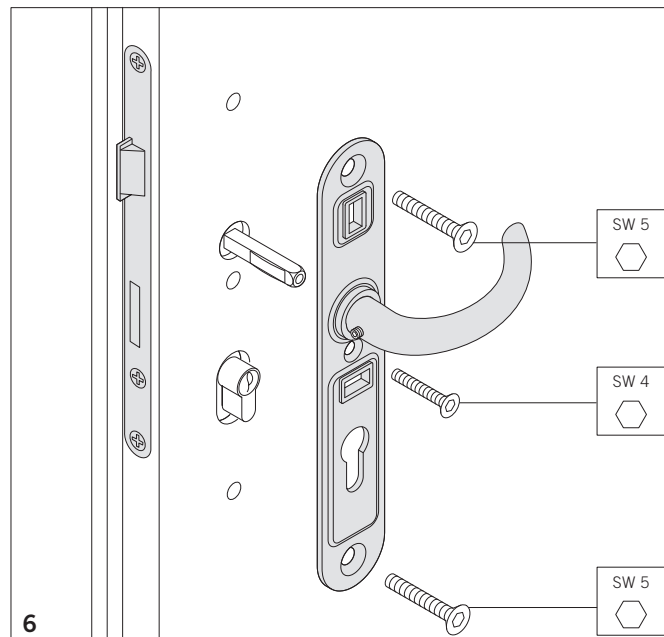

Bild 8
Türdrücker montieren.
 Den Vierkantstift durch festes Anziehen des Gewindestiftes festsetzen.

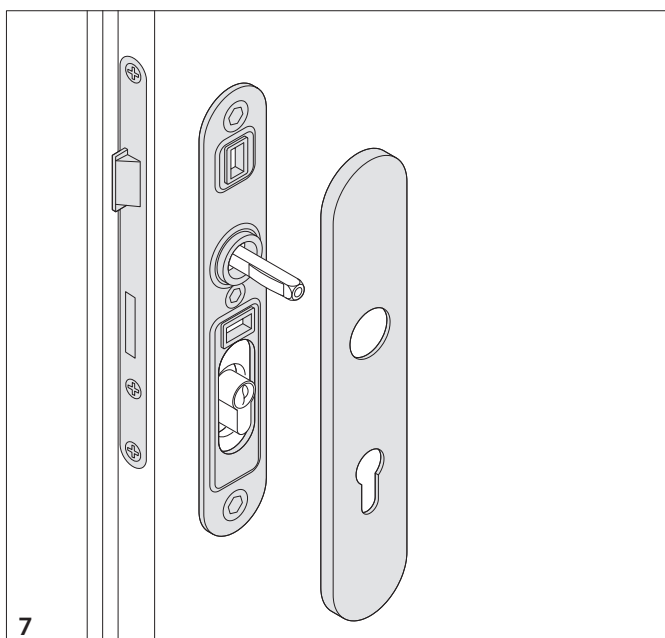

Bild 9
Wechselgarnitur mit geradem Knopf (Modell FSB 73 7381 und 73 7382).

Wechselstift mit dem M12-Gewindeansatz in den Knopf eindrehen.

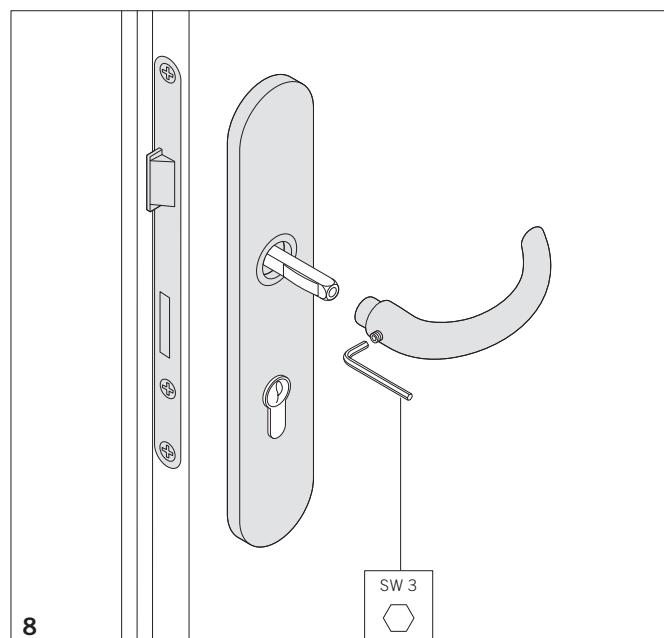

Bild 12

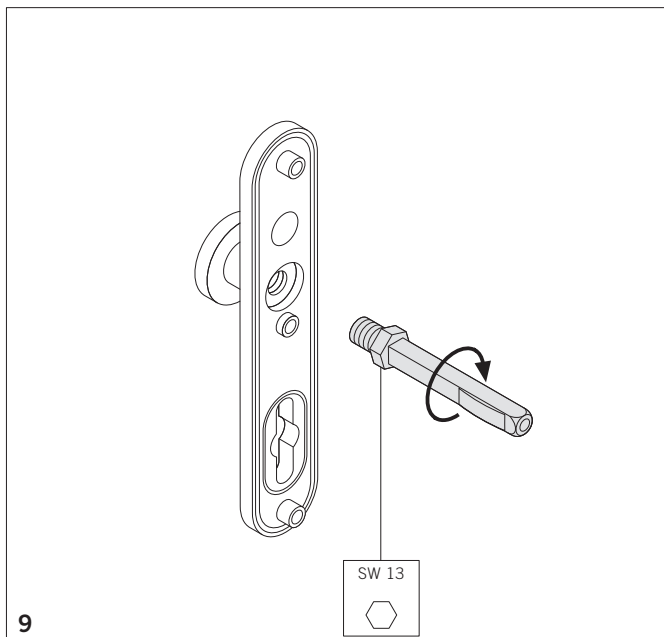
Bei den Garnituren in ZA-Ausführung verwenden Sie zur optimalen Anpassung des Ziehschutzes an Zylinderüberständen von 8 bis 14 mm am besten den beiliegenden Schaumstoff-Distanzring. Bei Zylinderüberständen von 14 bis 15 mm sollte man auf den Schaumstoff-Distanzring verzichten.

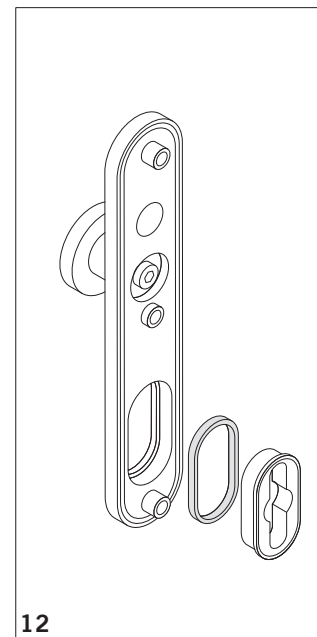

Bild 10
Wechselgarnitur mit verkröpftem Knopf (Modell FSB 73 7383 und 73 7384).

Verkröpfte Knöpfe können auf dem Schild links- oder rechtszeigend montiert werden. Zuerst die Kunststoffschraube entfernen. Anschließend den Knopf in der erforderlichen Richtung in die Vierkantführung einstecken. Vierkantstift mit der beiliegenden Unterlegscheibe befestigen.

Bild 11
Wechselgarnitur mit verkröpftem Knopf (Modell FSB 73 7385 und 73 7386).

Zuerst die Kunststoff- und Stahl-schraube lösen und den Knopf in die erforderliche Richtung bringen. Den Knopf als Nächstes mit der Stahl-schraube befestigen. Vierkantstift mit der beiliegenden Unterlegscheibe befestigen.

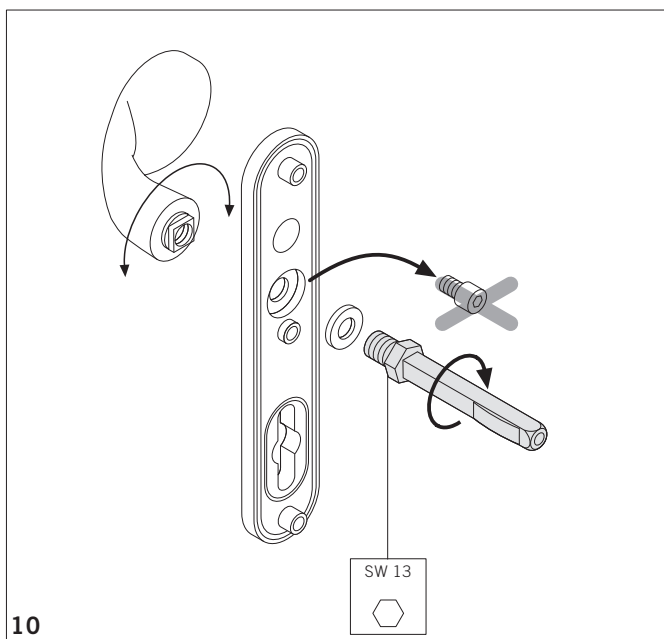
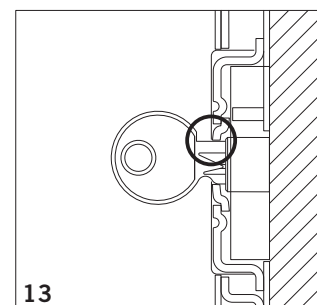
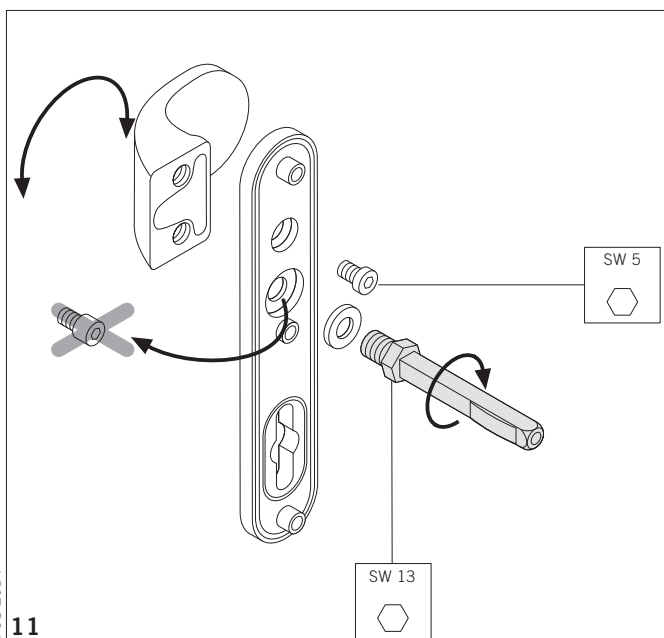

Bild 13
Beachten!

In Ausnahmefällen kann es erforderlich sein, den Schlüsselgriff durch Feilen oder Schleifen zu verkürzen.

Wichtig! In der Anleitung sind Details enthalten, die auch für den Anwender von Bedeutung sind. Bitte überreichen Sie die Anleitung nach erfolgter Montage dem Anwender.