

Lavorazione frontale

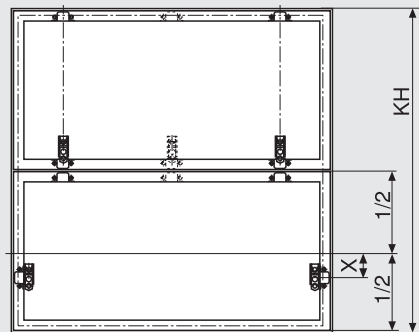

Cerniera CLIP top 120° per telai in alluminio

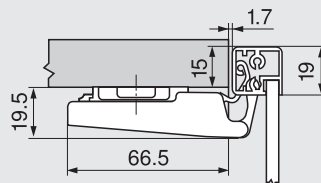

Cerniera centrale CLIP top per alluminio

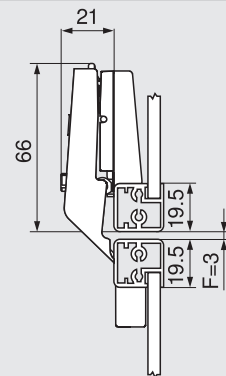

F Fuga min. 1.5 mm

A partire da uno spessore del telaio di 20.5 mm
é necessario impostare la fuga

Altezza corpo KH	X
480 - 549 mm	54 mm
550 - 1040 mm	31 mm

Montaggio a vite (cerniera I piastrina di sup.)

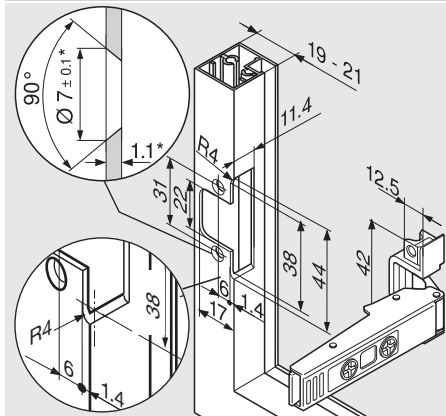

* In caso di modifiche dello spessore del
materiale adattare le quote di lavorazione