

# AVENTOS HKi Progettazione della base forza totalmente integrata

Totamente integrata

## Pianificazione

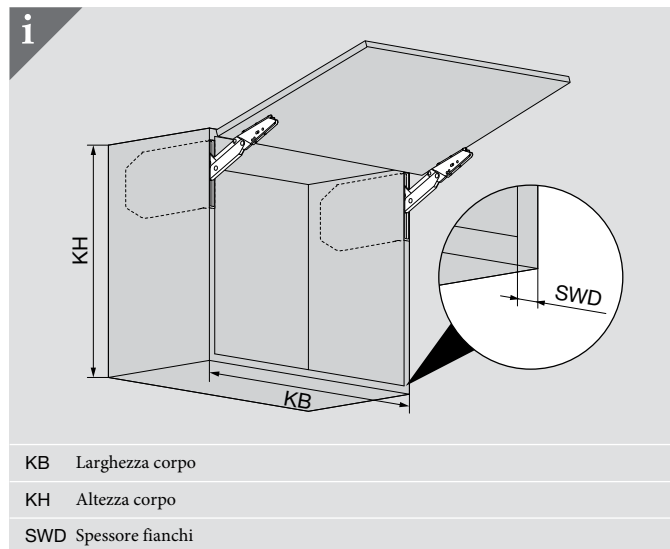

## Misure di progettazione frontale

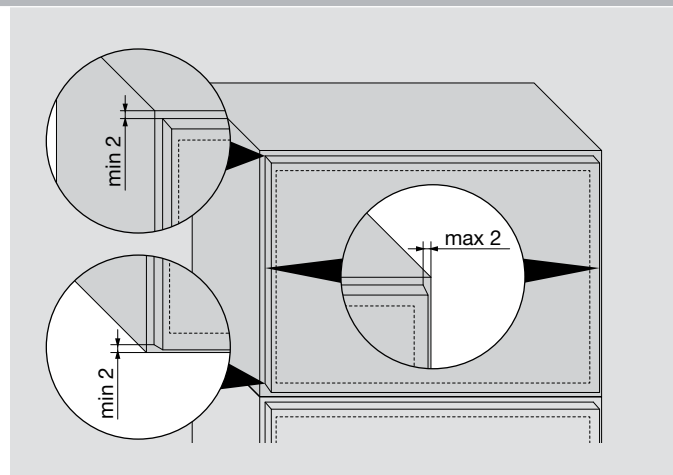
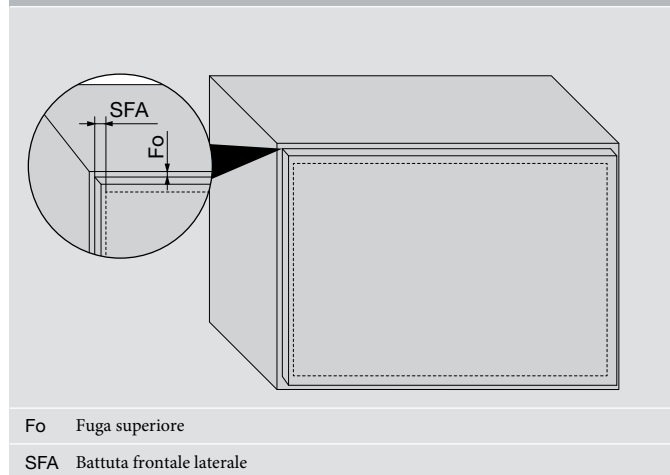

## Quote di fresatura e posizione

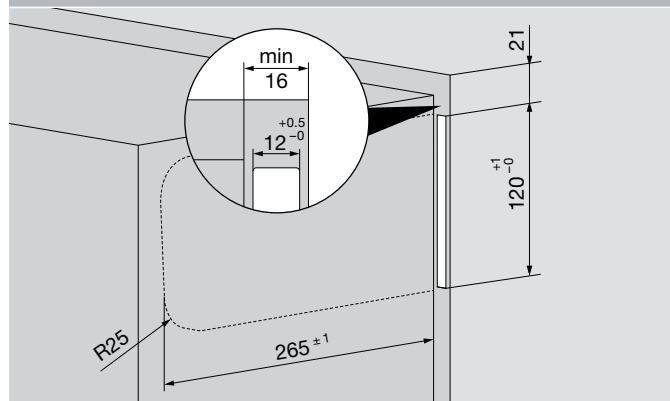

Possibilità di combinazione solo con reggipensili a scomparsa