

Okov za preklopna vrata Solido

Težina krila do maks. 20 kg

Okov je primjenjiv za lagana sklopiva vrata. Ovisno o svijetlom otvoru mogući su 2-krilni (Sl.2), 3-krilni (Sl.3) ili višekrilni sustavi.

Ako je broj krila neparan, krajnje vanjsko krilo se može koristiti kao prolaz. Širina krila pojedinačno može iznositi maks. 600 mm.

Donja vodilica je neophodna.

Obavezno uzeti u obzir maksimalnu težinu krila, jer težina kompletne grupe krila u otvorenom položaju obično opterećuje prvih 20-25 cm vodilice.

Ako je moguće, planirajte preklopne sustave s neparним brojem krila, npr. 3 ili 5 krila.

Sa ovakvom podjelom, krajnjim krilom se može upravljati odvojeno i ono se može koristiti kao prolaz. Za preklopna vrata se može koristiti normalna ukopna brava (neophodna debljina vrata je 30 mm).

U slučaju vrata sa parnim brojem krila, otpada prednost sa prolaznim krilom. Osim toga potrebno je ostaviti oko 10 mm razmaka između krajnjeg krila kliznih vrata i fiksnog dijela, odnosno okvira maske. Na ovom mjestu se može postaviti fleksibilna gumena brtva.

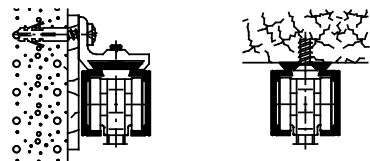

Sl.1

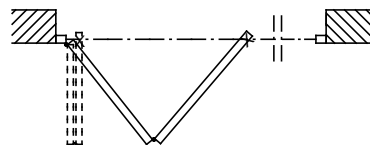

Sl.2

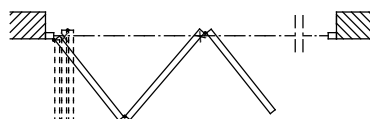

Sl.3

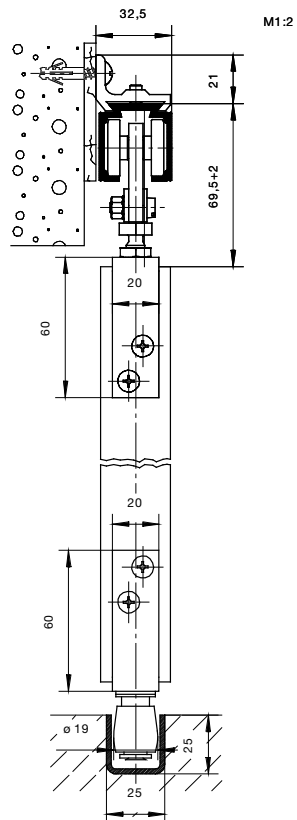
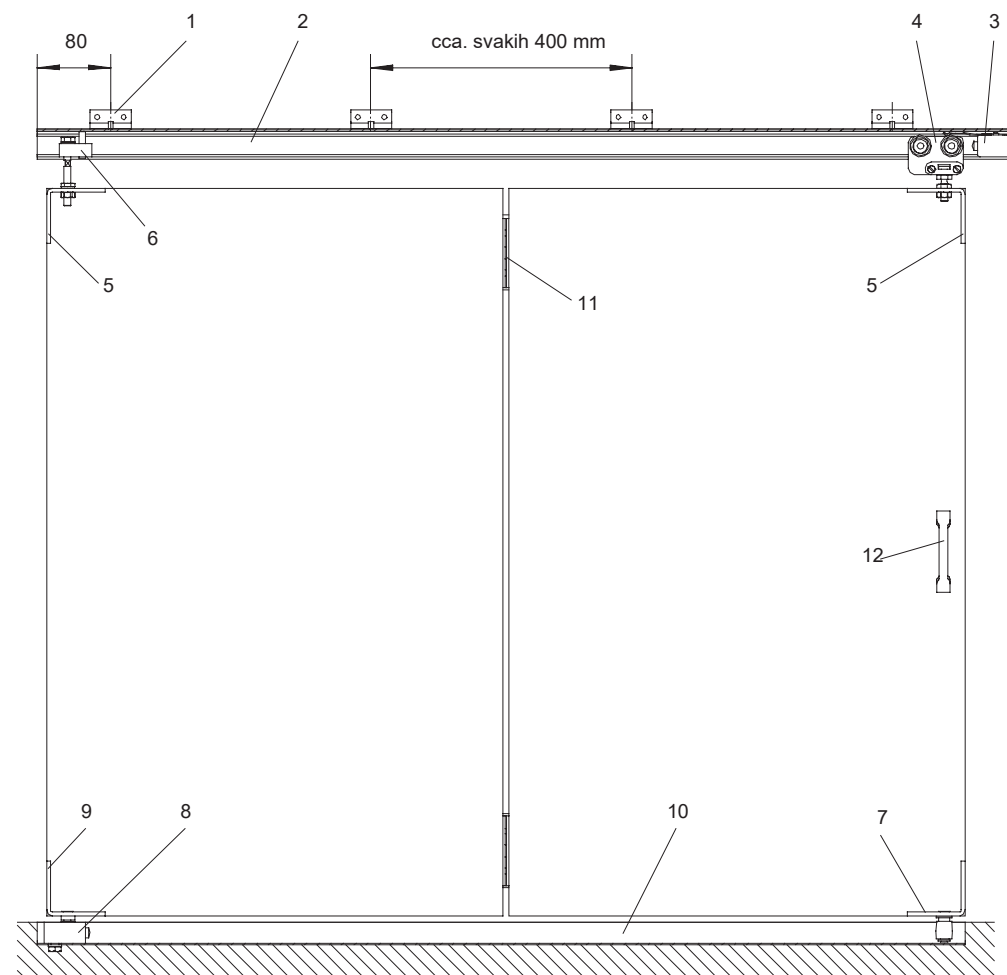

M1:2

1 Zidni kutnik, 2 Vodilica, 3 Prihvatni graničnik, 4 Kotačići, 5 Nosivi kutnik, 6 Gornji ležaj (s nosivim kutnikom),

7 Vodeći kotačić, 8 Donji ležaj, 9 Nosivi kutnik 10 Vodilica, 11 Spojnica, 12 Ručka