

Potřebný prostor v korpusu

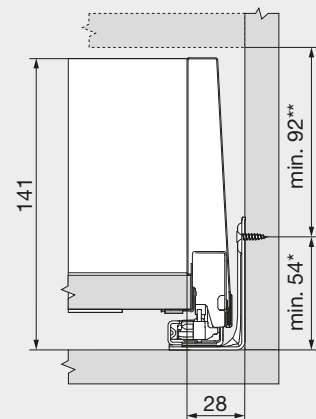

\* +1 mm při instalaci korpusových lišt před smontováním korpusu  
 \*\* Včetně seřízení sklonu 2 mm

Konstrukční rozměry – čelo – montáž vruty

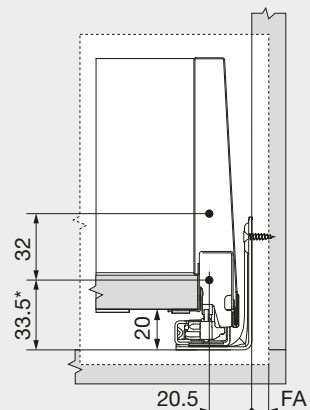

FA Přesah čela  
 \* +1 mm při instalaci korpusových lišt před smontováním korpusu

Vyvrtání otvorů – čelo – montáž INSERTA | EXPANDO-T

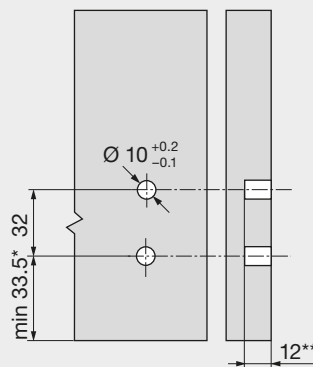

\* +1 mm při instalaci korpusových lišt před smontováním korpusu  
 \*\* Min. 6 mm pro EXPANDO T

Konstrukční rozměry – zadní stěna

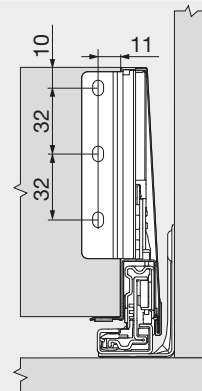

Pozice otvorů – korpusové lišty

Korpusová lišta 450 – 40 kg  
 Jmenovitá délka NL (mm)

300 | 350

400 | 450 | 500 | 550 | 600

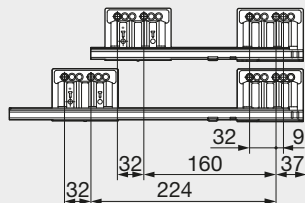

Přířez – síla dřevotřísky 16 mm

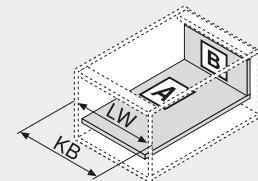

KB Šířka korpusu  
 LW Světlá šířka korpusu  
 NL Jmenovitá délka

Korpusová lišta 453 – 70 kg

Jmenovitá délka NL (mm)

450 | 500 | 550

600

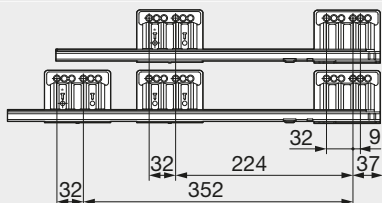

Vyvrtání otvorů – dno zásuvky

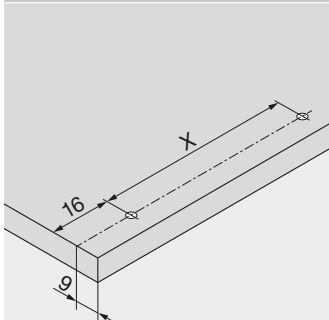

NL (mm)	X (mm)
300	128
350   400   450   500   550   600	256

V případě použití vrutů s talířovou hlavou je možné předvrtání

NL Jmenovitá délka