

- NL** Montage instructie, Scheerspiegel met LED verlichting  
**GB** Fixing instructions, Shaving mirror with LED-Lighting Technology  
**DE** Gebrauchsanleitung, Rasierspiegel mit LED-Beleuchtungs-Technologie  
**FR** Instructions pour fixation, Miroir de rasage avec Technologie d'éclairage LED  
**ES** Instrucciones de montaje, Espejo de afeitarse con Tecnología de Iluminación LED

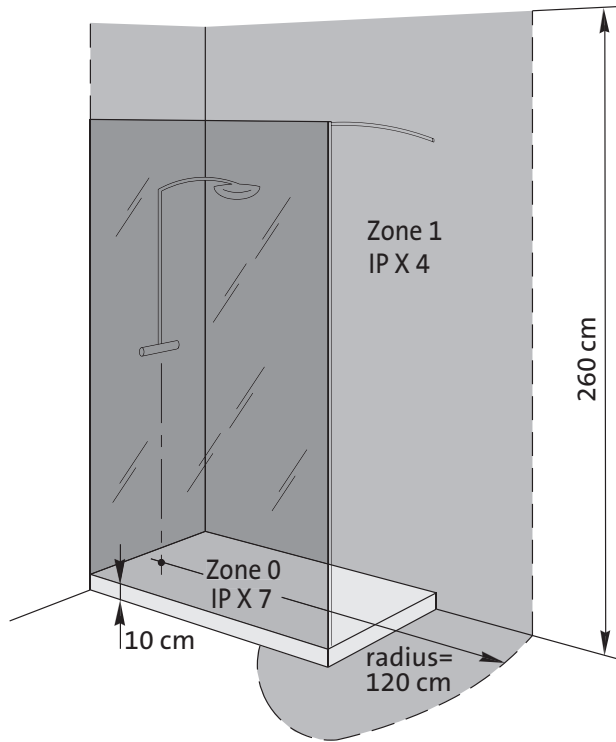

- NL** Voor gebruik de gebruiksaanwijzing volledig doorlezen.  
**LET OP:** De montage dient uitgevoerd te worden door een gekwalificeerde elektricien.
- GB** Read all instructions before use.  
**ATTENTION:** The appliance must be installed by a qualified electrician.
- DE** Vor dem Benutzen bitte die Gebrauchsanweisung vollständig lesen.  
**ACHTUNG:** Die Montage muß von einem Elektrofachmann ausgeführt werden.
- FR** Lire toutes les instructions avant utilisation.  
**ATTENTION:** L'appareil doit être installé par un électricien qualifié uniquement.
- ES** Lee todas las instrucciones antes de usar el producto.  
**AVISO:** El producto únicamente puede ser instalado por un electricista cualificado.



Figuur 1, Figure 1, Bild 1, Figure 1, Imagen 1  
(HD 60364-7-701:2007)

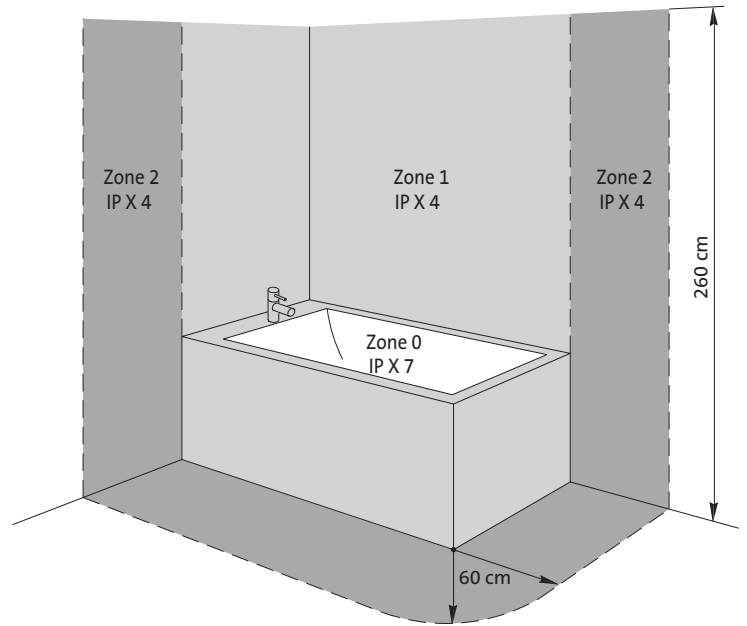

Figuur 2, Figure 2, Bild 2, Figure 2, Imagen 2  
(HD 60364-7-701:2007)

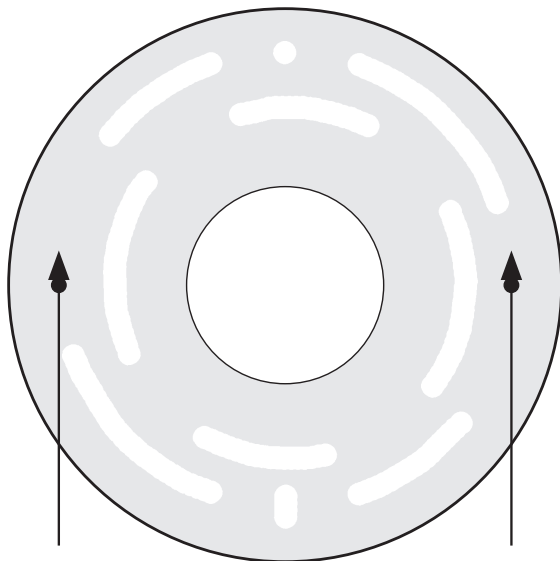

**Bevestigingsschroeven voor de spiegel.**  
**Screws for the mirror.**  
**Halteschrauben für den Spiegel.**  
**Vis pour le miroir.**  
**Tornillo para el espejo.**

Figuur 3, Figure 3, Bild 3, Figure 3, Imagen 3  
 Montageplaat, Mounting Plate, Montageeinheit, Plaque de montage, Placa de montaje

**NI Montage instructie****Alleen op wisselstroom 90-260 V aansluiten**

- In ruimtes met douches en baden mag de scheerspiegel niet gemonteerd worden zoals omschreven in HD 60364-7-701:2007 (Figuur 1 en 2).
- De montagehoogte vanaf de vloer moet minimaal 150 cm bedragen.
- Veiligheidsafstanden: Wij adviseren de scheerspiegel te allen tijde buiten zone 0 en zone 1 te monteren.

**Montage voor directe aansluiting**

Let op: Deze elektrische aansluiting dient door een gekwalificeerde elektricien uitgevoerd te worden met inachtneming van de bestaande nationale veiligheidsvoorschriften.

1. De montageplaat door het losdraaien van de dopmoertjes van de ronde afdekplaat afnemen.
2. De montageplaat op de juiste plaats monteren. De aansluiting die uit de wand komt moet zich in het binnenste deel van de montageplaat bevinden. Let op: de bevestigingsschroeven van de spiegel moeten loodrecht tegenover elkaar staan (Figuur 3).
3. De stroomdraden met elkaar verbinden. Fase L (bruin), Neutraal N (blauw) en aardkabel (groen-geel).
4. De spiegel over de bevestigingsschroeven schuiven, zodanig dat de schakelaar zich van voren gezien aan de rechterzijde bevindt.
5. De spiegel stevig tegen de wand drukken en met de dopmoertjes vastzetten.
6. De scharnieren op de draaibare arm kunnen eventueel met een schroeven-draaier aangedraaid worden.

**DE Gebrauchsanleitung****Nur an Wechselstrom 90-260 V anschließen**

- In Räumen mit Duschen und Badewannen darf der Spiegel nicht innerhalb der in der Vorschrift HD 60364-7-701:2007 festgelegten Sicherheitsbereichen angebracht werden (Bild 1 und 2).
- Die Montagehöhe über dem Fußboden sollte mindestens 150 cm betragen.
- Sicherheitsabstände: Wir empfehlen den Spiegel immer außerhalb Zone 0 und 1 zu montieren.

**Montage für Direktanschluß**

Achtung: Diese elektrische Anschlussarbeit muß durch eine geprüfte Elektrofachkraft unter Berücksichtigung der bestehenden nationalen Sicherheitsvorschriften ausgeführt werden.

1. Die Montageeinheit durch Lösen der 2 seitlichen Hutmuttern vom runden Wandschild entnehmen.
2. Die Montageeinheit an gewünschter Stelle montieren. Die an der Wand heraustretende Anschlußleitung durch die Öffnung in der Mitte ziehen. Achtung: Die Halteschrauben an der Montageeinheit müssen in waagrechter Position zueinander stehen (Bild 3).
3. Die Leitungsdrähte miteinander verbinden. Phase L (Braun), Neutral N (Blau) und Schutzleitung (Grün-Gelb).
4. Den Spiegel über die Montageeinheit schieben, so daß sich der Schalter von vorne gesehen auf der rechten Seite befindet.
5. Den Spiegel fest an die Wand drücken und mit den 2 Hutmuttern fixieren.
6. Die Gelenke am Schwenkarm lassen sich bei Bedarf mit einem Schraubendreher nachjustieren.

**ES Instrucciones de montaje****Conectar únicamente a corriente alterna: 90-260 V**

- En espacios con duchas y bañeras, el espejo se tiene que instalar teniendo en cuenta las distancias de seguridad de conformidad con la norma HD 60364-7-701:2007 (Imágenes 1 y 2).
- El soporte para pared se debe montar a una altura mínima de 150 cm desde el suelo.
- Distancias de seguridad: Se recomienda montar el espejo de afeitarse fuera de las zonas 0 y 1.

**Montaje para conexión fija**

Aviso: Esta conexión eléctrica debe ser realizada por un electricista cualificado de conformidad con las normativas de seguridad nacionales vigentes.

1. Retira la placa de montaje desatornillando las 2 tuercas de sombrerete del soporte para pared.
2. Aprieta la placa de montaje a la pared. Tira de los cables de conexión de la pared a través del centro de la placa de montaje. Aviso: Los tornillos deberían estar en posición horizontal (Imagen 3).
3. Conecta los cables. Fase L (marrón), Neutro N (azul) y Tierra (verde-amarillo).
4. El espejo se debe montar de manera que el interruptor de encendido y apagado quede en la parte de la derecha al ponerlo de pie frente al espejo.
5. Asegura el espejo a la pared y, después, asegura las cubiertas de montaje a la placa para pared con las dos tuercas de sombrerete.
6. Si fuera necesario, las juntas de los brazos se pueden apretar con un destornillador.

**FR Fixing instructions****Only connect to alternating current 90-260 V**

- In rooms with showers and baths, the mirror has to be installed in consideration of the safety distances according to the HD 60364-7-701:2007 regulations (Figure 1 and 2).
- The wall bracket should be fitted at a height of at least 150 cm above the floor.
- Safety distances: We advise to mount the shaving mirror outside of zone 0 and 1 at all times.

**Mounting for fixed connection**

Attention: This electrical connection must be executed by a qualified electrician in compliance with existing national safety regulations.

1. Remove the mounting plate by unscrewing the 2 cap nuts from the wall bracket.
2. Fasten the mounting plate to the wall. Pull the connecting wires from out of the wall through the centre of the mounting plate. Attention: The screws should be in a horizontal position (Figure 3).
3. Connect the wires. Phase L (brown), Neutral N (blue) and groundkabel (green-yellow).
4. Standing in front of the mirror - the mirror must be mounted with the on/off switch on the right hand side.
5. Secure the mirror to the wall and proceed to secure the mounting brackets to the wall plate via the 2 cap nuts.
6. The joints of the arm can be tightened by a screw driver, if necessary.

**FR Instructions de fixation****Se connecter impérativement à un courant alternatif de 90-260 V**

- Dans les pièces équipées de douches et de baignoires, le miroir doit être installé en tenant compte des distances de sécurité conformément à la réglementation HD 60364-7-701:2007 (Figures 1 et 2).
- Le support mural doit être installé à une hauteur minimum de 150 cm au-dessus du sol.
- Distances de sécurité: Nous vous conseillons de toujours monter le miroir de rasage en dehors des zones 0 et 1.

**Montage pour connexion fixe**

Attention: Ce raccordement électrique doit être réalisé par un électricien qualifié conformément aux réglementations nationales en vigueur en matière de sécurité.

1. Retirer la plaque de montage en dévissant les 2 écrous borgnes du support mural.
2. Fixer la plaque de montage au mur. Tirer les fils de connexion hors du mur en passant par le centre de la plaque de montage. Attention: Les vis doivent être en position horizontale (Figure 3).
3. Raccorder les fils. Phase L (marron), Neutre N (bleu) et Groundkabel (vert-jaune).
4. Se tenir devant le miroir - le miroir doit être monté avec l'interrupteur marche/arrêt sur le côté droit.
5. Fixer le miroir au mur et procéder à la fixation des supports de montage sur la plaque murale à l'aide des 2 écrous borgnes.
6. Si cela est nécessaire, serrer les articulations du bras à l'aide d'un tournevis.

## **NL** Onderhoudsvorschriften

Gebruik voor de dagelijkse reiniging van badkamer accessoires een zacht doekje dat vochtig is gemaakt met water of (indien nodig) wat mild afwasmiddel of een beetje zeep. Gebruik nooit schuurpoeder, staalwol of een schoonmaakmiddel dat kalk oplost, zuur is, alcohol of schuurmiddel bevat. Kalkaanslag kan worden verwijderd met water met schoonmaakazijn. Gebruik nooit schuurmiddelen, chloor- of zoutzuurhoudende schoonmaakmiddelen. Reinig RVS accessoires bij voorkeur met een speciaal hiervoor bestemd RVS-reinigingsmiddel. Altijd goed naspoelen met water en nadrogen/oppoetsen met een schone, droge doek. Dit is noodzakelijk om achtergebleven resten van schoonmaakmiddelen goed te verwijderen.

### Waarschuwing

Bijgeleverde schroeven en pluggen zijn geschikt voor montage van dit product op een betonnen ondergrond. Voor montage op andere ondergronden zijn speciale bevestigingsmiddelen noodzakelijk. Raadpleeg hiervoor een vakman. Coram International is niet aansprakelijk wanneer het product niet op de juiste wijze en met de vereiste bevestigingsmiddelen is gemonteerd.

Voor de garanti voorwaarden verwijzen wij naar [www.geesa.com](http://www.geesa.com).

## **DE** Instandhaltungs- und Pflegevorschriften

Verwenden Sie für die tägliche Reinigung Ihres Badezimmer-Zubehörs ein weiches, mit Wasser oder (falls erforderlich) mit einem milden Reinigungsmittel oder etwas Seife angefeuchtetes Tuch. Verwenden Sie in keinem Fall Scheuerpulver, Stahlwolle oder ein kalklösendes, säurehaltiges, alkoholhaltiges oder scheuerndes Reinigungsmittel. Kalkablagerungen lassen sich mit einer Mischung aus Wasser und Reinigungssessig entfernen. Verwenden Sie niemals Scheuermittel, Chlor oder salzsäurehaltige Reinigungsmittel. Reinigen Sie Edelstahlzubehör vorzugsweise mit einem speziellen, hierfür bestimmten Edelstahl-Reinigungsmittel. Achten Sie darauf, das Zubehör stets gründlich mit Wasser abzuspülen und mit einem sauberen, trockenen Tuch nachzutrocknen/abzureiben. Dies ist erforderlich, um verbleibende Reinigungsmittelreste vollständig zu entfernen.

### Warnhinweis

Die mitgelieferten Schrauben und Dübel sind für die Montage dieses Produkts auf einer Betonoberfläche geeignet. Für die Montage auf anderen Oberflächen sind meist spezielle Befestigungselemente erforderlich. Konsultieren Sie in dieser Frage einen Fachmann. Coram International übernimmt keinerlei Haftung falls das Produkt nicht auf die angegebene Weise und mit den erforderlichen Befestigungselementen montiert wird.

Die Garantiebestimmungen finden Sie unter [www.geesa.com](http://www.geesa.com).

## **ES** Condiciones de mantenimiento

Utilice un paño suave humedecido con agua o (en caso necesario) un detergente suave o un poco de jabón para la limpieza diaria de los accesorios del cuarto de baño. No utilice en ningún caso polvos abrasivos, lana de acero o un producto de limpieza que disuelva el calcio, que sea ácido o que contenga ingredientes abrasivos. La cal en el agua se puede eliminar con agua y vinagre de limpieza. - No emplee nunca productos abrasivos o detergentes de limpieza que contengan cloro o ácido clorhídrico. Limpie los accesorios de acero inoxidable preferentemente con un producto de limpieza de acero inoxidable indicado para esa finalidad. Siempre se deberá aclarar bien con agua y secar con un trapo limpio y seco. Esto es necesario para eliminar de forma eficaz restos de productos de limpieza.

### Advertencia

Los tornillos y los tacos incluidos son aptos para el montaje de este producto en un fondo de cemento. Para el montaje en otro tipo de material, con frecuencia se necesitan otros medios de sujeción. Consulte al especialista. Coram International no se responsabiliza cuando el producto no se instala con los medios de sujeción obligatorios.

Para consultar las condiciones de garantía, visite [www.geesa.com](http://www.geesa.com).

## **GB** Maintenance instructions

For daily cleaning of bathroom accessories, use a soft cloth dampened with water or (if necessary) some mild detergent or a little soap. Never use scouring powder, steel wool or a cleaning agent that dissolves lime, is acidic, or contains alcohol or abrasive detergent. Limescale can be removed with water and vinegar. Never use abrasives, chlorine or cleaning agents containing hydrochloric acid. It is preferable to clean stainless steel accessories with a cleaning agent specifically intended for stainless steel. Always rinse well with water and dry/polish with a clean, dry cloth. This is necessary to thoroughly remove any cleaning agent residue.

### Warning

Supplied screws and plugs are suitable for installing this product on a concrete surface. Special fasteners are often required for installing on other surfaces. Consult a professional for this. Coram International is not liable if the product is not installed correctly and with the required fasteners.

Please visit [www.geesa.com](http://www.geesa.com) for warranty conditions.

## **FR** Conseils d'entretien

Pour le nettoyage quotidien des accessoires de votre salle de bains, servez-vous d'un chiffon doux humidifié à l'eau ou (au besoin) avec un peu de détergent doux ou un peu de savon. N'utilisez jamais de poudre à récurer, une paille de fer ou un détergent qui dissout le calcaire, est acide ou contient de l'alcool ou un abrasif. Le calcaire peut être éliminé à l'eau avec du vinaigre de nettoyage. N'utilisez jamais de nettoyeurs abrasifs, de chlore ou d'acide chlorhydrique. Nettoyez de préférence les accessoires RVS avec un détergent RVS spécialement prévu à cet effet. Toujours bien rincer à l'eau et sécher/nettoyer avec un chiffon propre et sec. Cela est nécessaire pour éliminer convenablement les restes des détergents.

### Avertissement

Les vis et chevilles fournies conviennent au montage de ce produit sur un sol en béton. Pour le montage sur d'autres surfaces, des attaches spéciales sont souvent nécessaires. Consultez un artisan. Coram International décline toute responsabilité si le produit n'est pas monté correctement avec les attaches requises.

Pour les conditions de garantie, veuillez consulter le site [www.geesa.com](http://www.geesa.com).