

(hr)

Safetybox **ASA400/H-ST** je uređaj za automatsko isključivanje električnih uređaja koji nadzire i onemogućuje njihov rad ako su fronte ili vrata zatvoreni. Funkcija nadzora aktivira se pomoću tipkala. Tipkalo treba postaviti na prikladno mjesto na namještaju tako da se osigura da su fronte ili vrata uvijek dovoljno otvorene.

Safetybox ima peterožilni mrežni priključni vod i peterožilni dovod uređaju sa slobodnim krajevima za priključak električnih uređaja 400 V~ odnosno 230 V~ / 240V~ koje smiju priključivati samo ovlašteni električari. U slučaju priključka od 400 V~ na Safetybox smiju se priključiti električni uređaji čija je potrošnja snage do 6000 VA. U slučaju priključka od 230 V~ / 240 V~ smiju se priključiti električni uređaji čija je potrošnja maksimalno 3680 VA po fazi.

Safetybox se mora zaštititi putem kućne električne instalacije osiguračima od 16 A po fazi.

Važne sigurnosne napomene

- U slučaju šteta prouzročenih pogrešnim priključivanjem nemate pravo na jamstvo i ne preuzimamo odgovornost zbog posljedičnih šteta na priključenim uređajima.
- Smiju se upotrebljavati samo odobrena originalna tipkala iz pribora.
- Uređaj na električnu mrežu smije priključivati samo kvalificirani električar koji dobro poznaje nacionalne propise. i dodatne propise lokalnih distributera električne energije te kojih se pomno pridržava. Zbog nestručno izvedenih radova instalacije i održavanja te popravaka mogu nastati ozbiljne opasnosti za korisnika za koje ne preuzimamo odgovornost.
- Prilikom radova instalacije i održavanja, kao i popravaka Safetybox mora biti potpuno odspojen s električne mreže. Za to odspojite sve opskrbne strujne krugove i osigurajte ih od ponovnog uključivanja. Osigurajte to, primjerice, tako
 - da isključite sve osigurače električne instalacije ili
 - da izvadite navojne osigurače električne instalacije.
- Safetybox se ne smije montirati na mjestima čiju okolišnu temperaturu povećavaju drugi uređaji. Pridržavajte se zadanih razmaka za montažu. Položaj montaže mora omogućiti cirkulaciju zraka.
- Oštećeni vanjski savitljivi vod smije zamijeniti isključivo proizvođač ili njegova služba za korisnike.
- Ne postoji pravo na jamstvo u slučaju vlastoručnih preinaka na uređaju Safetybox ili odobrenom originalnom tipkalo.

Funkcija

Safetybox nadzire svaku od triju faza pojedinačno. Safetybox upozorava pištećim zvučnim signalom u trajanju od 90 sekundi ako se u slučaju neodobrenja tipkala vrata ili magnetske sklopke na jednoj fazi isporučuje snaga veća od 115 VA pri 230 V~ odn. 200 VA pri 400 V~. Ako se u tom vremenu ne promijeni položaj vrata/fronte, istovremeno će se kompletno isključiti sve faze.

Nakon odobrenja tipkala vrata / magnetske sklopke Safetybox ponovno uključuje sve faze.

Tehnički podaci

Mrežni napon:	230 V~ – 240V~	400 V~
Mrežna frekvencija:	50 Hz / 60 Hz	
Nazivna struja:	16 A~	
Potrebna zaštita osiguračem putem kućne električne instalacije:	Osigurač od 16 A po fazi	
Ukupna uklopna snaga: (cos Phi = 1)	maks. 3680 VA po fazi	maks. 3680 VA
Uklopni prag	100 VA – 115 VA	175 VA – 200 VA
Potrošnja snage:	oko 4,8 W	
Vrijeme uključivanja pri nazivnom opterećenju	100 %	
Uklopni ciklusi	10 x 10 ⁵	
Okolišna temperatura	maks. 35 °C	
Stupanj zaštite	Safetybox – stupanj zaštite I ⊕	
Tipkalo za vrata / magnetska sklopka –	zaštitni mali napon od 5 V – stupanj zaštite III ⬢	
Stupanj zaštite	IP 20 🏠	
Kućište (D x Š x V)	188 x 110 x 70	
Mrežni dovod / Dovod uređaja	vod od 2,5 m H05VV-F 5*2,5 mm ² , bijeli, sa slobodnim krajevima	

Montaža i instalacija

Isključite sve opskrbne strujne krugove i osigurajte ih od ponovnog uključivanja –pridržavajte se svih sigurnosnih napomena! Tipkalo za vrata / magnetsku sklopku treba montirati na prikladno mjesto na namještaju tako da se osigura da su fronte ili vrata uvijek dovoljno otvoreni. Vod prema uređaju Safetybox postavite tako da nije izložen vlačnom opterećenju.

- Safetybox montirajte na prikladno mjesto. Okolni prostor ne smije se zagrijavati na temperaturu iznad 35 °C. Potrebno je ostaviti odgovarajuću udaljenost od vanjskog izvora topline (npr. pećnice). Pridržavajte se prikazanih razmaka za montažu. Položaj montaže mora omogućiti cirkulaciju zraka.
- Tipkalo za vrata / magnetsku sklopku priključite na uređaj Safetybox pomoću utičnog spoja. Vod položite tako da utični spoj nije izložen vlačnom opterećenju.

Napomena: Ako tipkalo nije priključeno, uređaj Safetybox prepoznaje trajno neispravnu funkciju.

- Električni uređaj stručno priključite u skladu sa smjernicama proizvođača. U slučaju priključivanja više električnih uređaja koristite samo odobreni električni materijal za raspodjelu. Ne smiju se prekoračiti navedena ograničenja snage.
- Mrežne vodove stručno priključite. Uvjeti priključivanja: 3 faze / N / PE.
- Mrežni priključak mora biti zaštićen osiguračima od 16 A po fazi. Uvijek mora biti priključena barem faza L1. Preko faze L1 električnom se energijom opskrbljuje interno upravljanje uređajem za automatsko isključivanje. Ako nije priključena, isključuje se napajanje svih izlaza.

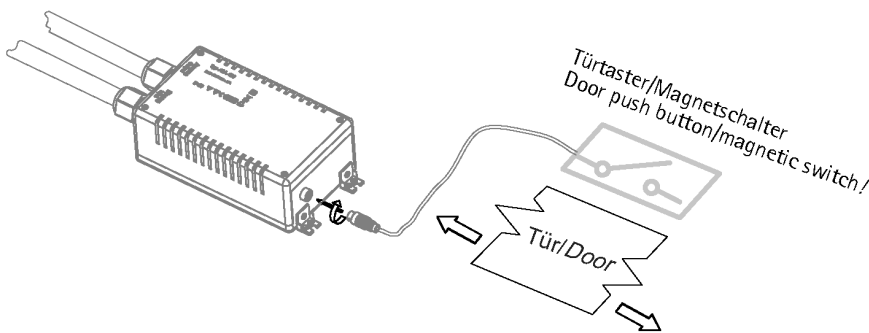
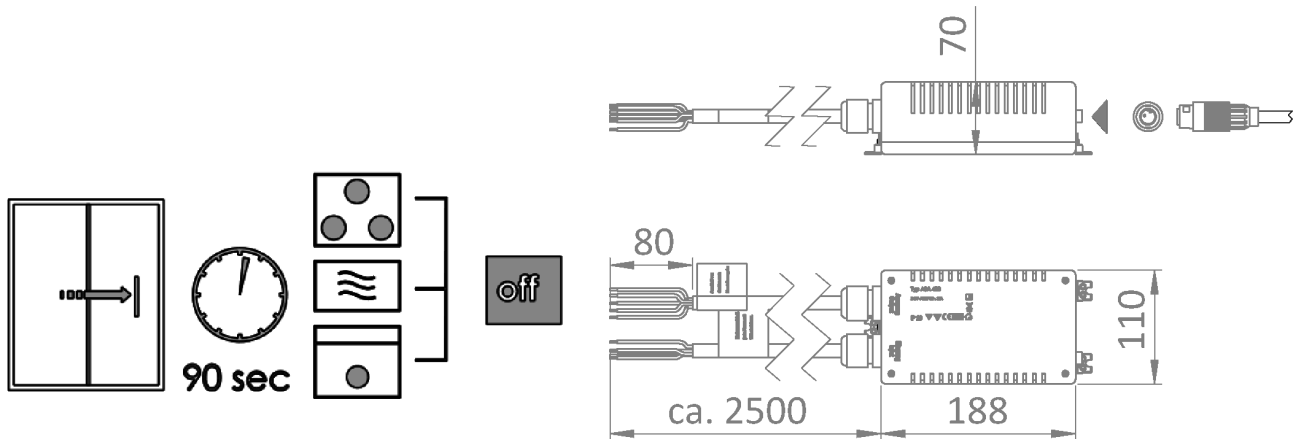

Montage Türtaster/Magnetschalter nach Herstellervorgabe!

Mounting/assembly of door push magnetic switch according to specific assembly instruction !

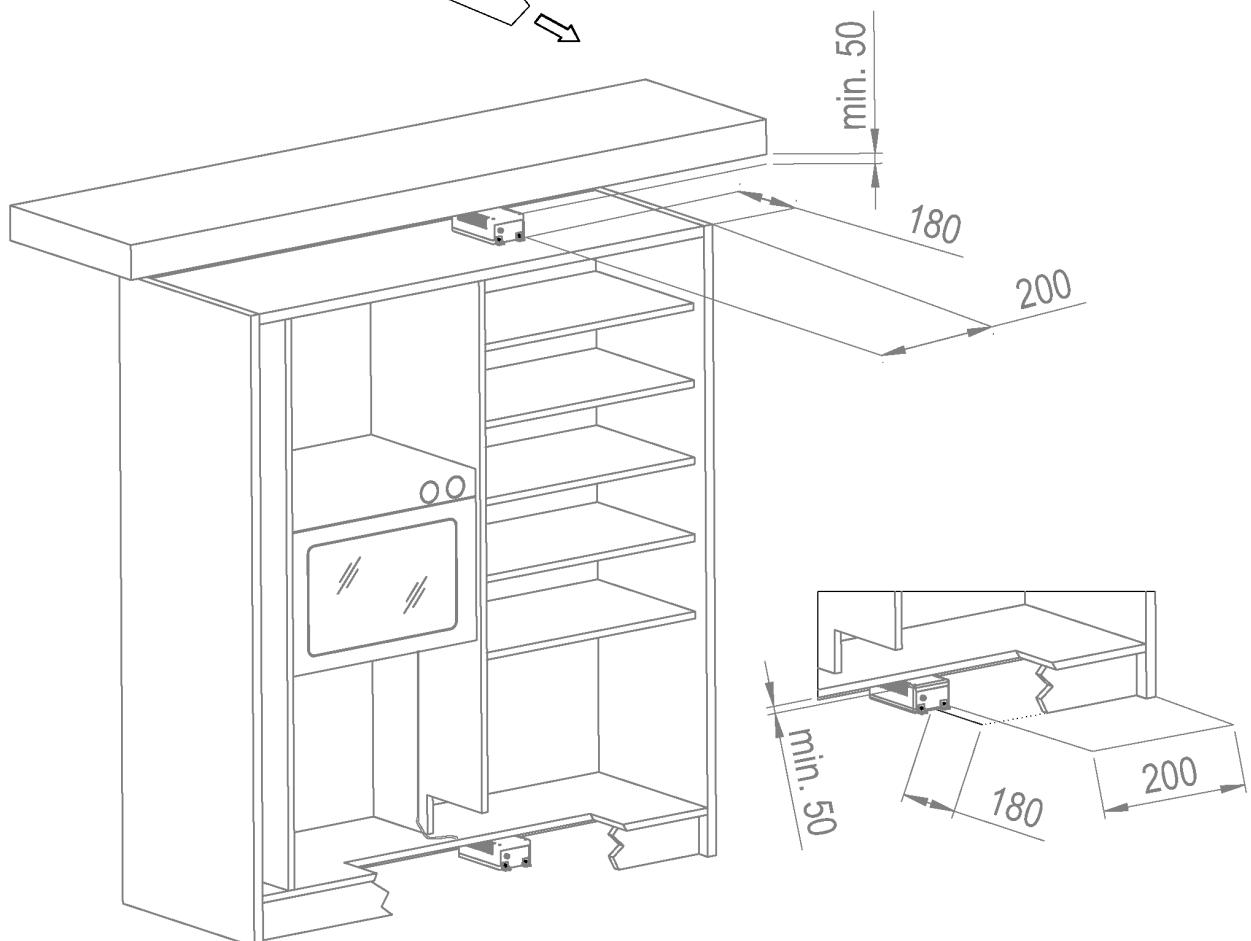

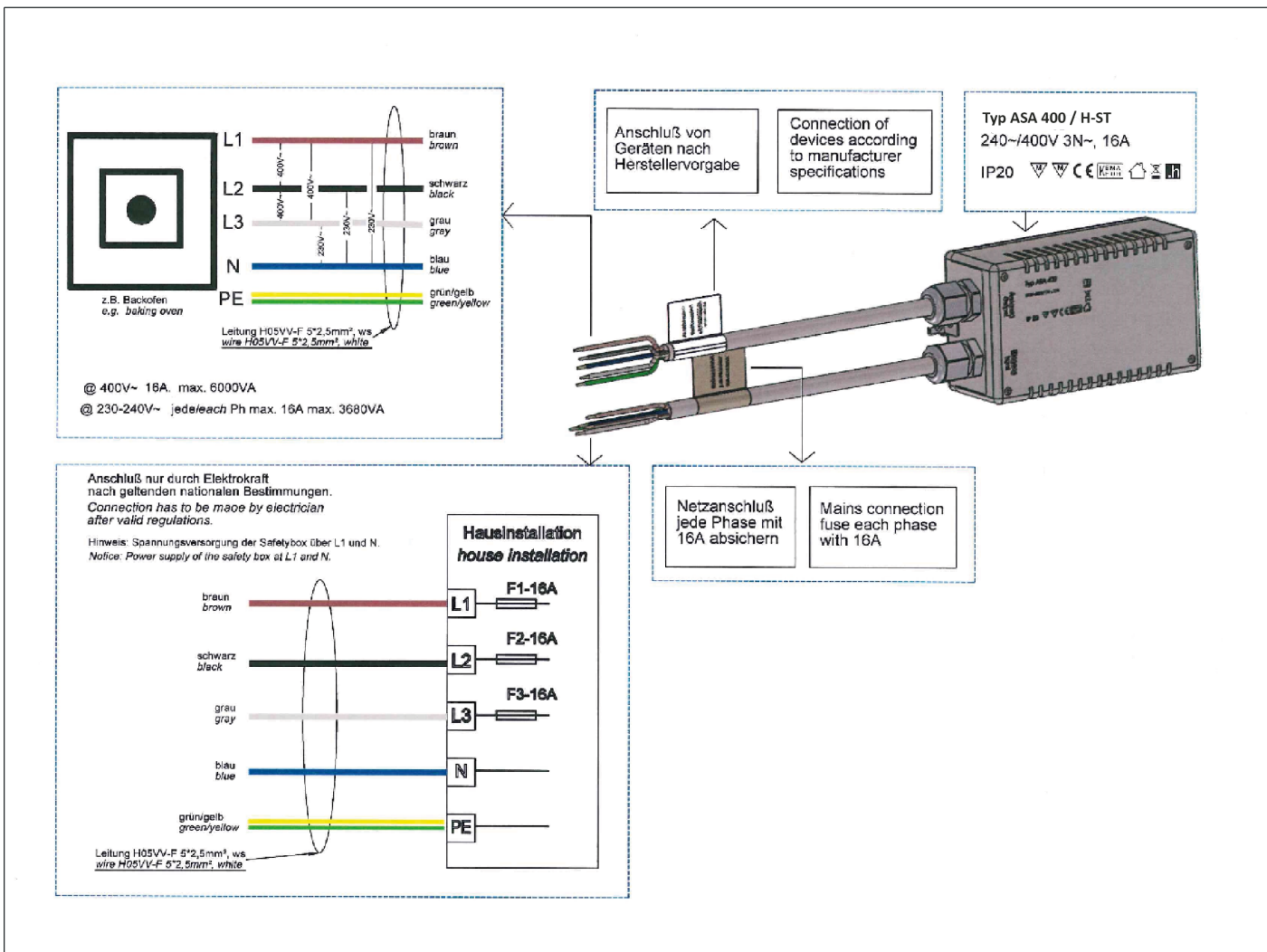

Eine Entsorgung mit dem normalen Haushaltsabfall ist nicht zulässig! Die Entsorgung muss gemäß den örtlichen Bestimmungen zur Abfallbeseitigung/Recycling erfolgen.
 A disposal on domestic waste is not permitted! A disposal must be according to the public requirements of waste disposal/recycling.

Anschlussbeispiele, schematisch / Connection examples, schematically

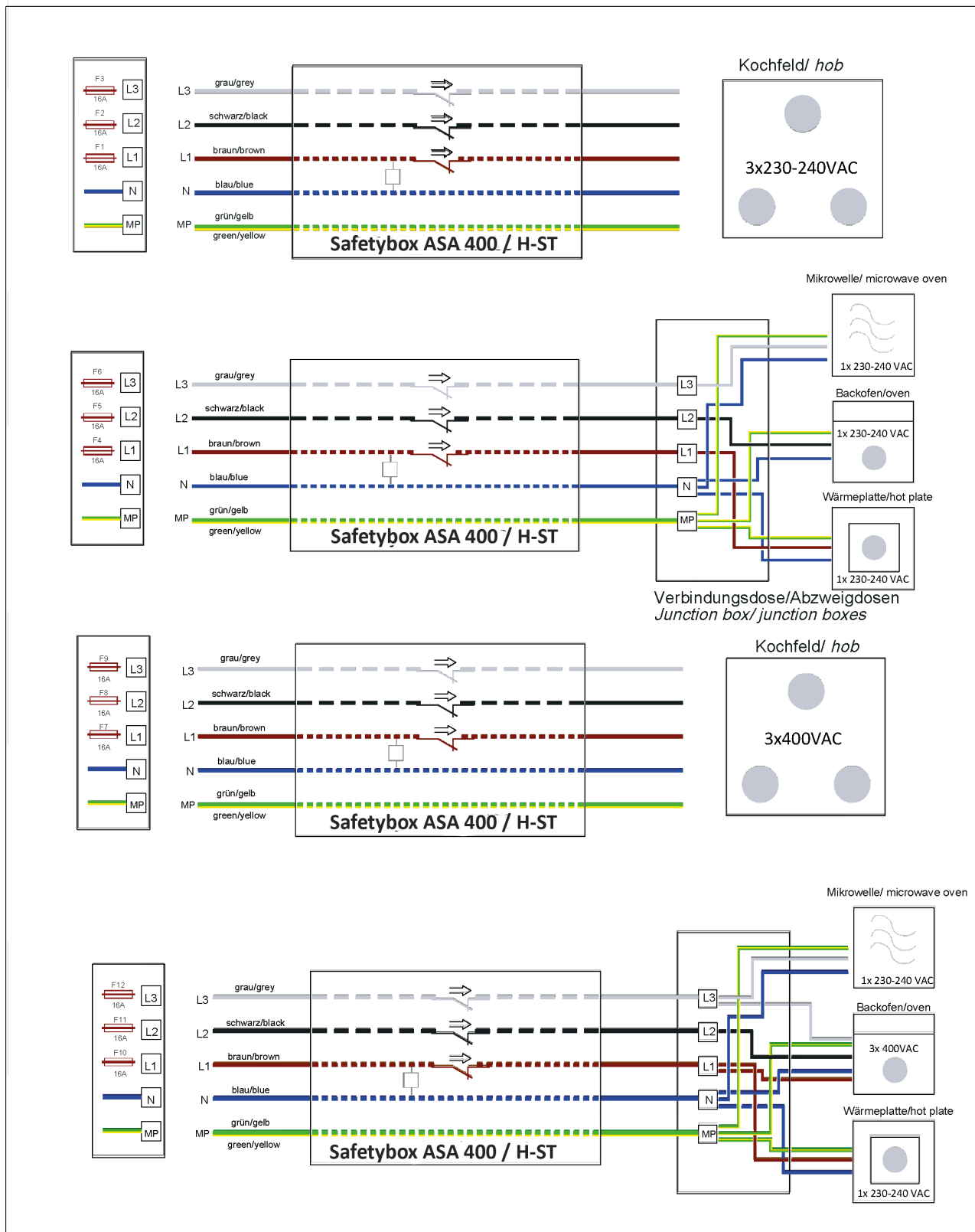

Taster-Verteiler an Safetyboxen Push-button distributor on safetyboxes

ASA230/16/H-ST	ASA230/16/H-ST	ASA230/16/H-ST	✓
ASA400/H-ST	ASA400/H-ST	ASA400/H-ST	✓
ASA230/16-3/H-ST	ASA230/16-3/H-ST	ASA230/16-3/H-ST	✓
ASA230/16/H-ST	ASA400/H-ST	ASA230/16-3/H-ST	✓

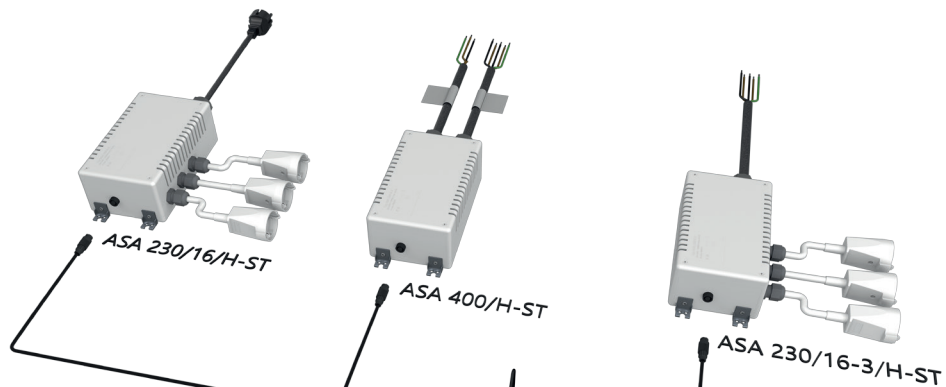

**Taster-Verteiler für
Push-button distributor for
ASA230.../H-ST + ASA400/H-ST
Typ H-ST1 für 1.Taster**

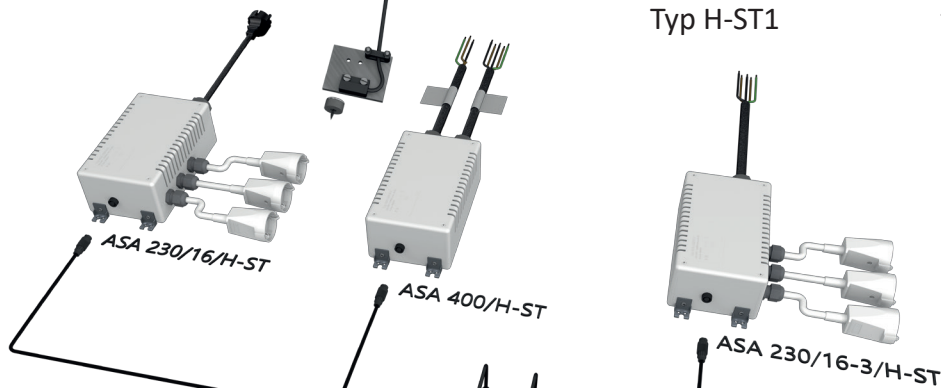

**Taster-Verteiler für
Push-button distributor for
ASA230.../H-ST + ASA400/H-ST
Typ H-ST1 für 2.Taster**

