

Montážní návod - DIREKT 150 s oky a úhlovým kloubem

1. Jakou máte polohu závěsu? Zvolte situaci. Rozměry v mm

40-60 posunutí úhelníku

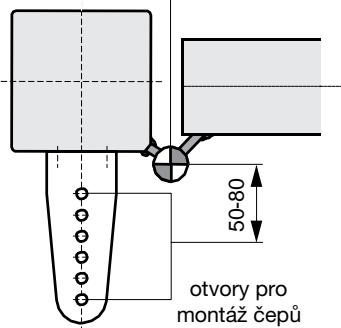

60-70 posunutí úhelníku

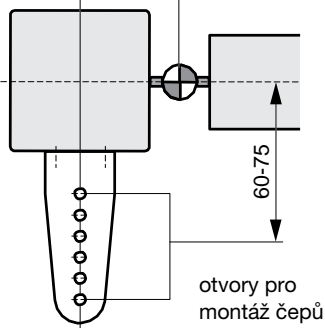

30-55 posunutí úhelníku

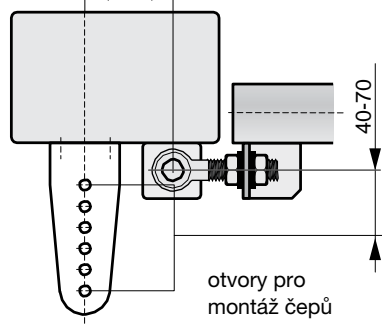

Konzoly

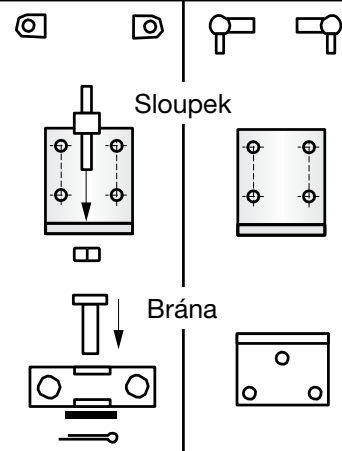

2. Provizorní montáž konzol

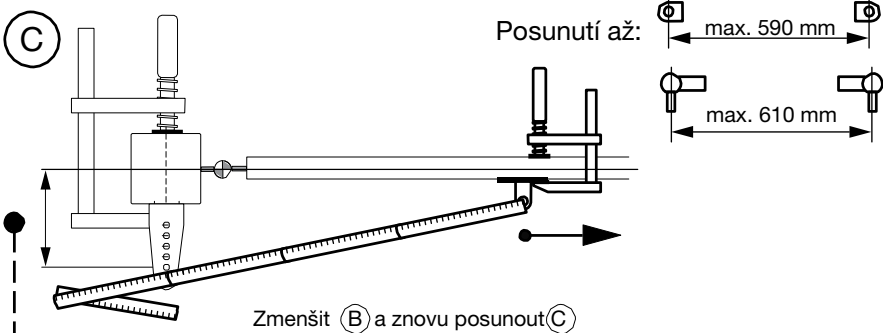
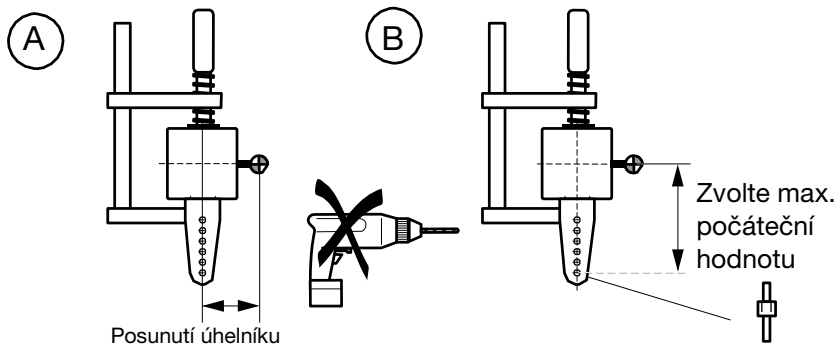

3. Kontrola montážních rozměrů brána otevřená.

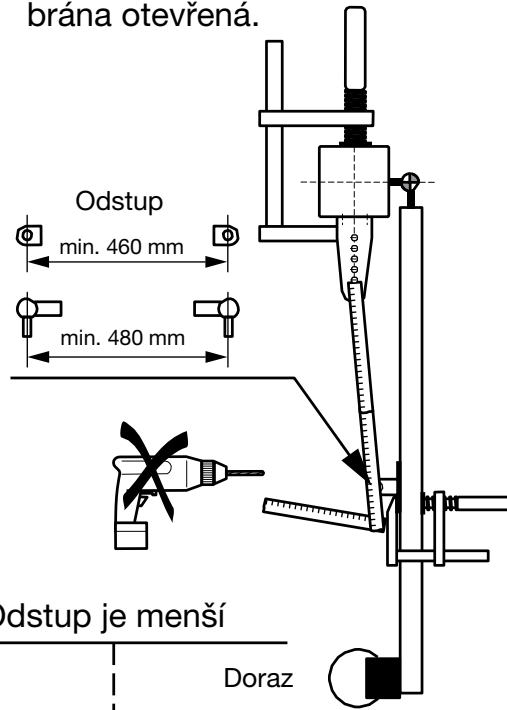

4. Konzoly smontovat a vyrovnat

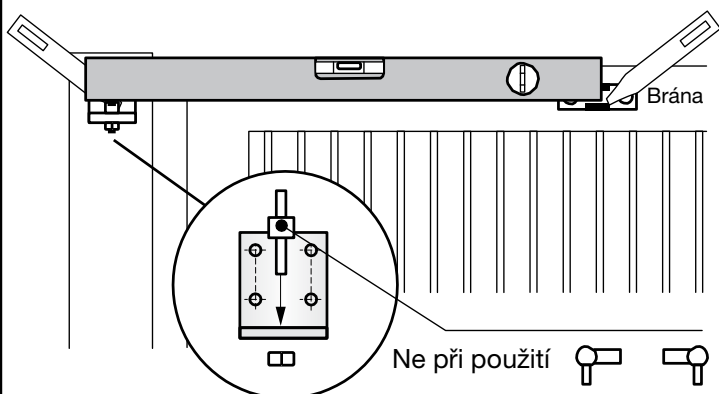

5. Připevnit

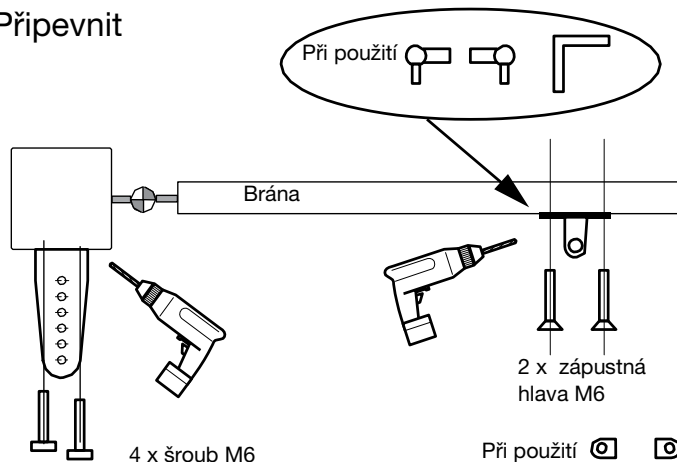

6. Blokovat a zasunout

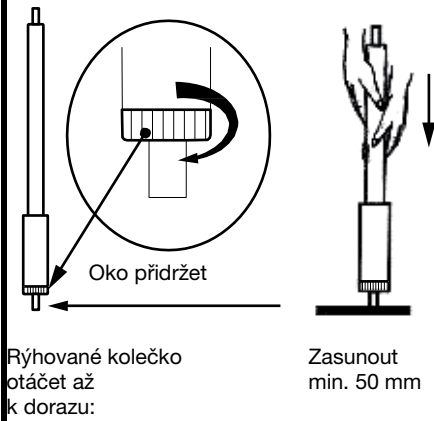

7. Namontování a nastavení rychlosti zavírání

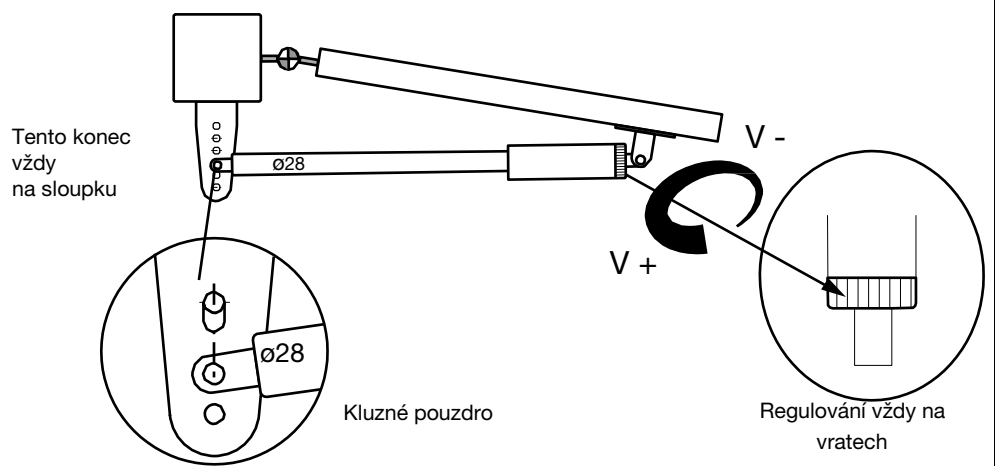

8. Mechanický doraz na otevřeno, jinak

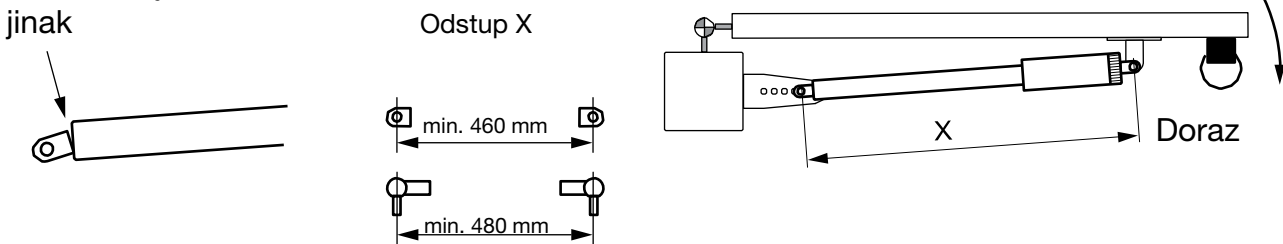

Speciální případy

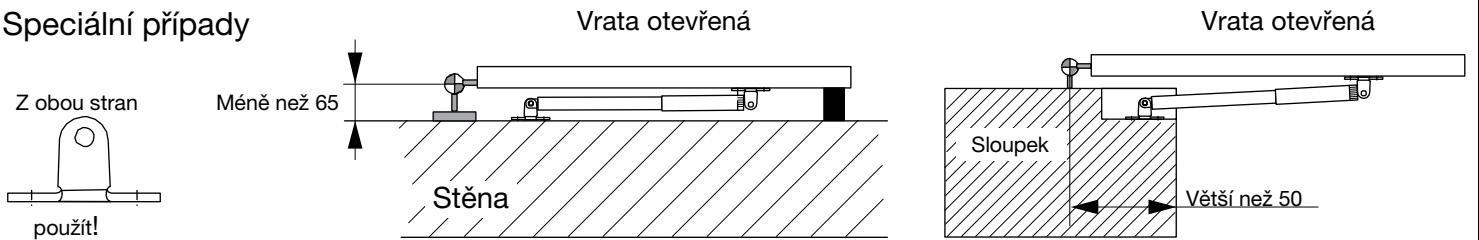

Snížení tlaku

Pouze je-li to nezbytně nutné!

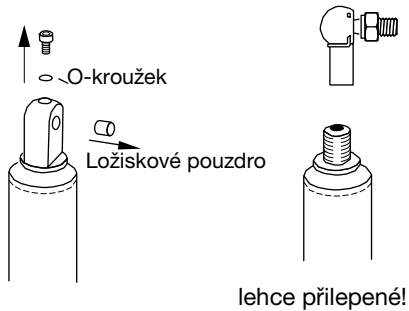

ochranné brýle



rukavice

POZOR! Snížení tlaku je

NEVRATNÉ

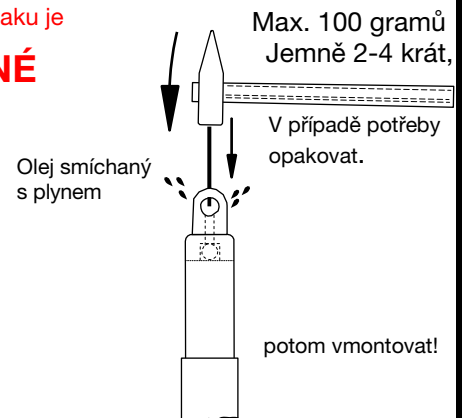

Nastavení rychlosti tlumiče

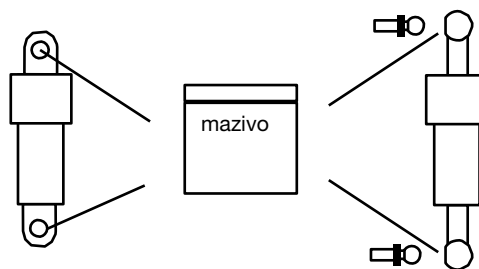
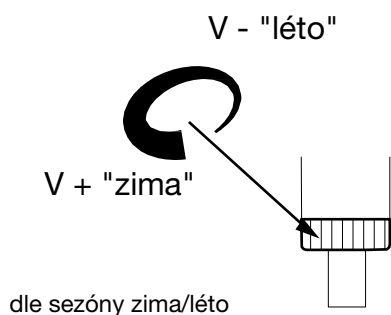

1 - 2 x ročně

Dotáhnout

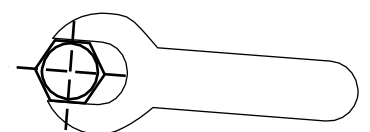

1 x ročně

Poslední kontrola

Mechanický doraz pro otevření? Konec s regulátorem na vratech? Šrouby jsou pevně utaženy? Otáčivé díly jsou namazány? Zákazník je zaškolen?