

Planung – Spezialanwendung

Gehrungsanschlag – umlaufend

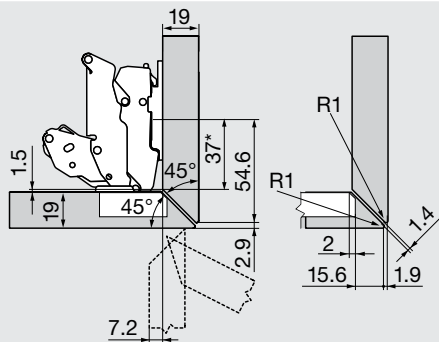

19 mm



22 mm

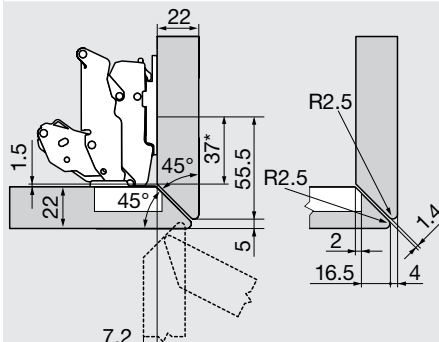

24 mm

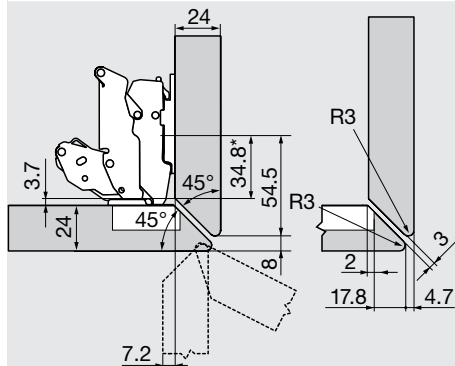

Scharnier für Mittelanschlag

Bezeichnung	Distanz (mm)	Art.-Nr.
Montageplatte	0	
* Maß bei Montageplatte mit Maß A = 37 mm		

Scharnier für Mittelanschlag

Bezeichnung	Distanz (mm)	Art.-Nr.
Montageplatte	0	
* Maß bei Montageplatte mit Maß A = 37 mm		

Scharnier für Mittelanschlag

Bezeichnung	Distanz (mm)	Art.-Nr.
Montageplatte	0	
* Maß bei Montageplatte mit Maß A = 37 mm		

Gehrungsanschlag – seitlich



19 mm

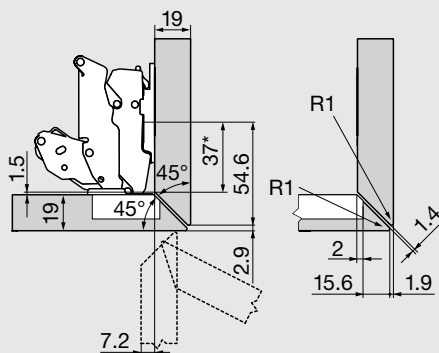

22 mm

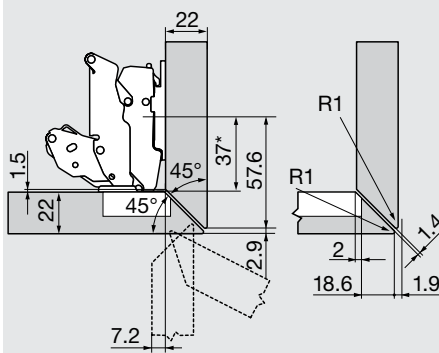

24 mm

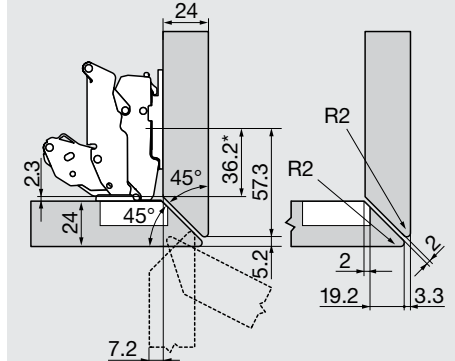

Scharnier für Mittelanschlag

Bezeichnung	Distanz (mm)	Art.-Nr.
Montageplatte	0	
* Maß bei Montageplatte mit Maß A = 37 mm		

Scharnier für Mittelanschlag

Bezeichnung	Distanz (mm)	Art.-Nr.
Montageplatte	0	
* Maß bei Montageplatte mit Maß A = 37 mm		

Scharnier für Mittelanschlag

Bezeichnung	Distanz (mm)	Art.-Nr.
Montageplatte	0	
* Maß bei Montageplatte mit Maß A = 37 mm		