

Quote delle cerniere e calcolo delle fughe nella predisposizione di fabbrica (distanziale piastrina di premontaggio = 3 mm)

Protrusione dell'anta ad apertura piena

A filo

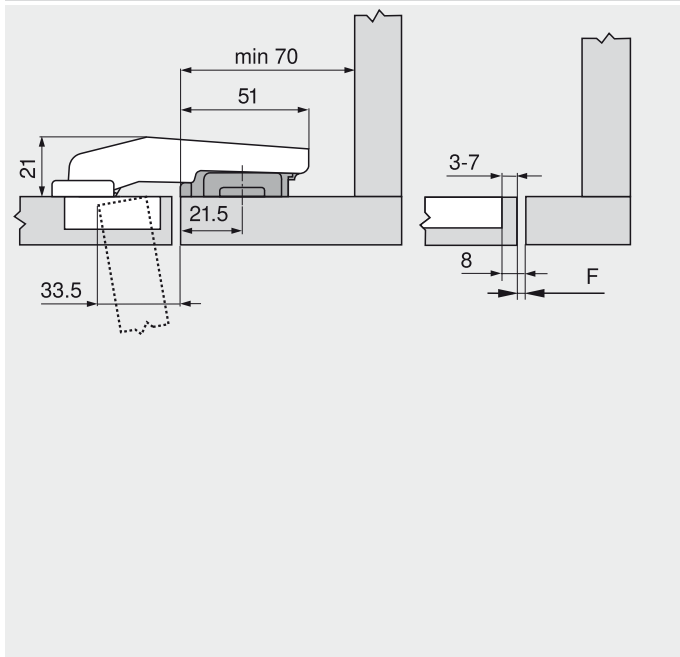

Spostare la posizione di fissaggio standard della piastrina di premontaggio di 15.5 mm (= 21.5 mm) verso lo spigolo del mobile con colonna.

Per ottenere l'allineamento tra le superfici interne dell'anta e del mobile utilizzare piastrine di premontaggio standard con distanziale di 3 mm!

F Fuga

Fuga minima (F) per ante con raggio (R = 1 mm) nella predisposizione di fabbrica

	Distanza foratura fondello TB	Spessore del frontale FS											
		16	18	19	20	22	24	26	28	29	30	31	32
	3	0.2	0.3	0.4	0.5	0.8	1.0	1.5	1.9	Si consiglia una prova di battuta			
	4	0.2	0.3	0.4	0.5	0.7	1.0	1.4	1.8				
	5	0.2	0.3	0.4	0.5	0.7	1.0	1.4	1.8				
	6	0.2	0.3	0.4	0.5	0.7	1.0	1.4	1.8				
	7	0.2	0.3	0.4	0.5	0.7	0.9	1.4	1.7				

Regolazione

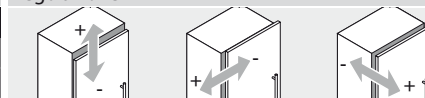

Max. ± 3.0 mm

± 2.5 mm

± 1.0 mm

Vedi piastrine di premontaggio

Montaggio a vite

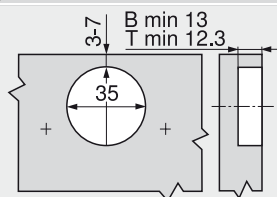

Montaggio a pressione/INSERTA

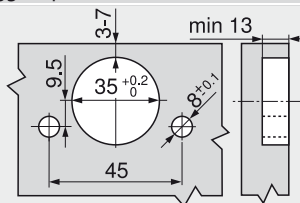

Quote fondello

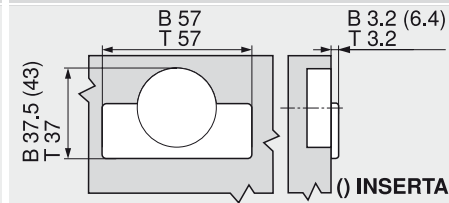

B CLIP top BLUMOTION

T CLIP top