

Rozměry závěsu a výpočet mezery při nastavení ze závodu (zvýšení montážní podložky = 0 až 9 mm)

Přesah dvířek při úhlu otevření 90°

Naložená dvířka

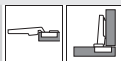

Polonaložená dvířka

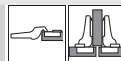

Vložená dvířka

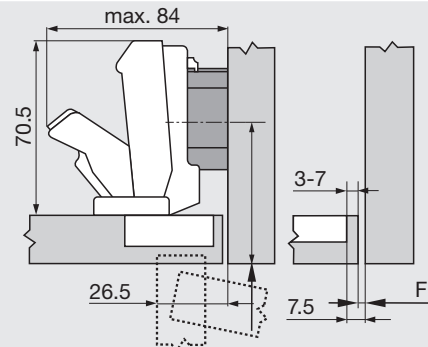
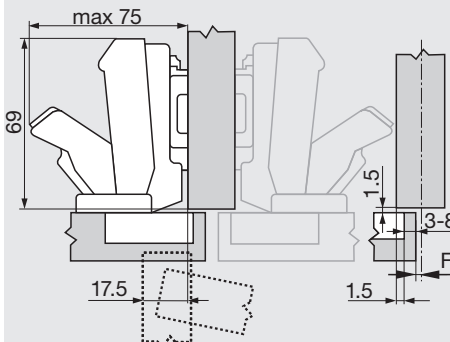
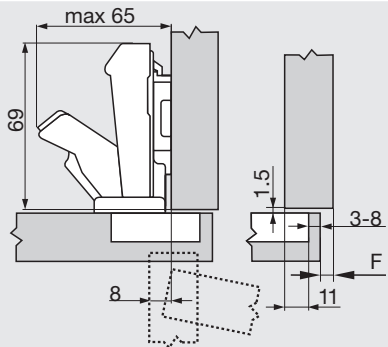
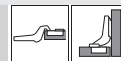

F Mezera

Pozici pro našroubování podložky odsadíte o sílu dvířek +1.5 mm

Odstup misky TB

MD	Přesah čela FA (mm)																		
	5	6	7	8	9	10	11	12	13	14	15	16	17	18	19				
0										3	4	5	6	7	8				
3																			
6					3	4	5	6	7	8									
9	3	4	5	6	7	8													
MD	Zvýšení montážních podložek (mm)																		

MD	Přesah čela FA (mm)														
	-4.5	-3.5	-2.5	-1.5	-0.5	0.5	1.5	2.5	3.5	4.5	5.5	6.5	7.5	8.5	9.5
0															
3															
6															
9	3	4	5	6	7	8									
MD	Zvýšení montážních podložek (mm)														

MD	Přesah čela FA (mm)				
	-4.5	-3.5	-2.5	-1.5	-0.5
0					
3					
6					
9	3	4	5	6	7
MD	Zvýšení montážních podložek (mm)				

Minimální hodnoty mezery F pro čela, která mají rádius (R = 1 mm) při nastavení ze závodu

Do hodnoty síly čela 21 mm není potřeba žádná mezera

Od hodnoty síly čela 22 mm doporučujeme provést zkoušku pro zjištění případné kolize

Seřízení a nastavení



Max. ±3.0 mm
Viz. montážní podložky



±2.0 mm

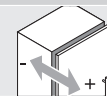

+3.0 mm
-2.0 mm

Montáž našroubováním

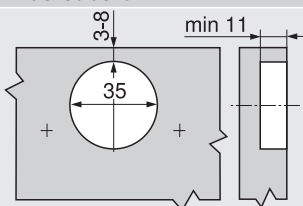

Montáž technikou INSERTA | nalisováním

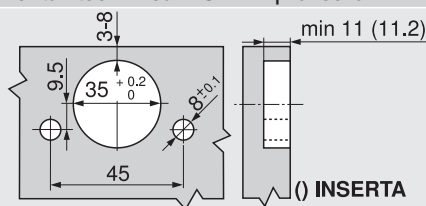

Rozměry misky

