

Ingombro cornice superiore e rivestimento

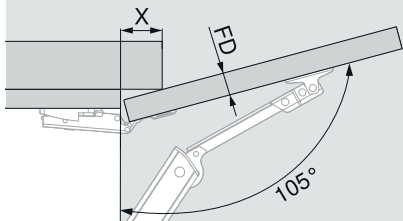

FD (mm)	16	19	22	24
X (mm)	45	34	23	15

FD Spessore frontale

Fuga minima

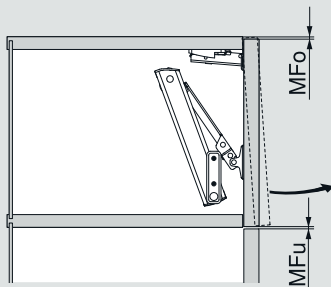

MFu Fuga minima inferiore (1.5 mm)

MFo Fuga minima superiore in base al tipo di cerniera utilizzata – Vedere il catalogo Blum

CLIP top BLUMOTION 110°/  
CLIP top 110°

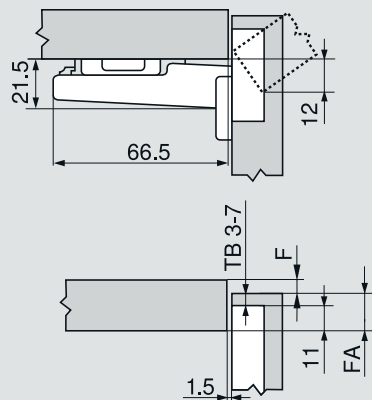

F Fuga

FA Battuta frontale

TB Distanza di foratura fondello

Fuga minima (F) per ante con raggio frontale (R = 1 mm) nella predisposizione di fabbrica con CLIP top BLUMOTION 110°/CLIP top 110°

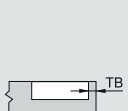

		Spessore frontale FD											Si consiglia una prova di battuta	
		16	18	19	20	21	22	23	24	25	26	28		30
Distanza di foratura fondello TB	3	0.5	0.8	1.0	1.2	1.5	1.8	2.2	2.7	3.5	4.3			
	4	0.5	0.8	1.0	1.2	1.4	1.7	2.0	2.5	3.1	3.8			
	5	0.5	0.8	0.9	1.2	1.4	1.7	2.0	2.4	2.9	3.4			
	6	0.5	0.8	0.9	1.2	1.3	1.6	1.9	2.3	2.7	3.2			
	7	0.5	0.8	0.9	1.1	1.3	1.6	1.9	2.2	2.6	3.0			
		In aggiunta con regolazione laterale di + 2 mm												
		+0.2	+0.4	+0.4	+0.5	+0.5	+0.5	+0.5	+0.5	+0.5	+0.5			

CLIP top BLUMOTION 110°/CLIP top 110°

Distanza di foratura fondello TB

	Battuta frontale FA																
	5	6	7	8	9	10	11	12	13	14	15	16	17	18			
0												3	4	5	6	7	
3											3	4	5	6	7		
6				3	4	5	6	7									
9	3	4	5	6	7												

↑ Piastrina di premontaggio