



Kovanie na bočnú delenú bránu

Bočné delené brány nájdu uplatnenie v prípadoch, ak nie je dostatok miesta v smere otvárania. S kovaním, ktoré nájdete na nasledujúcich stranách môžete viacero krídel odsunúť za roh pozdĺž steny. Toto riešenie často nachádza uplatnenie pri garážových a vstupných bránach. Tieto brány je možné vybaviť aj priechodzím krídlom.

Bočné delené brány sa môžu zoradiť do jednej alebo dvoch skupín. V prípade jednej skupiny sa celá delená brána odsúva na jednu stranu. Pri rozdelení na dve skupiny sa jedna časť odsúva jedným smerom a druhá na opačnú stranu.

obr. 1

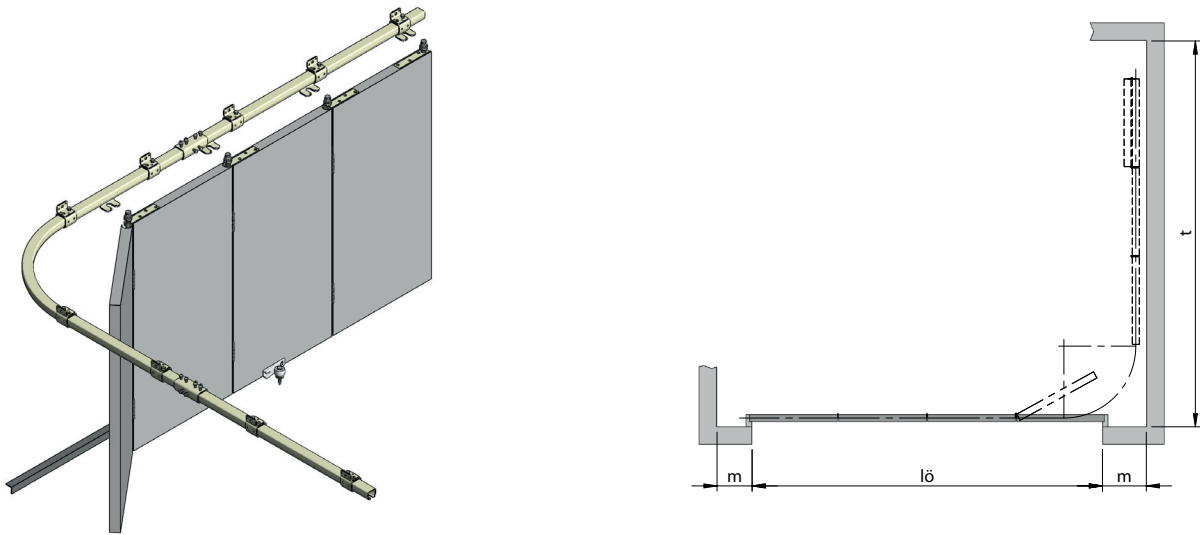

obr. 2

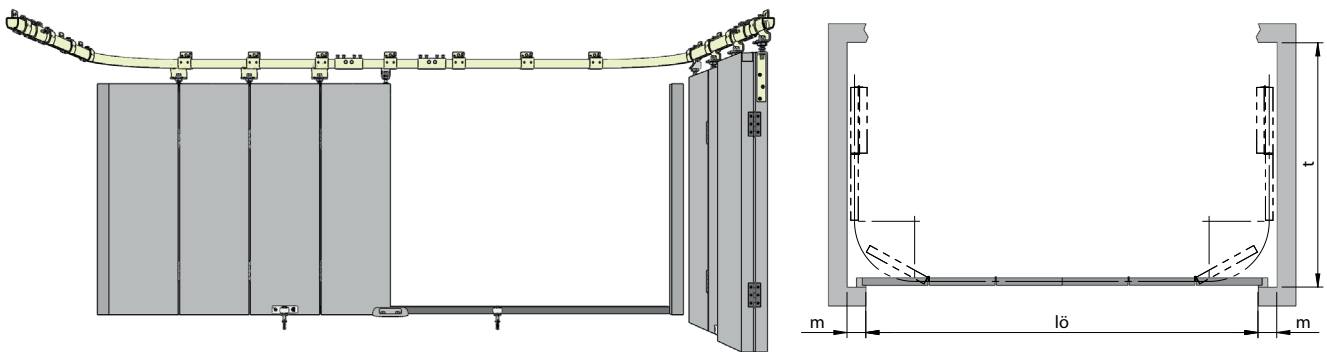



Kovanie na bočnú delenú bránu

Príklad 2x štvorkrídlový systém, dve skupiny

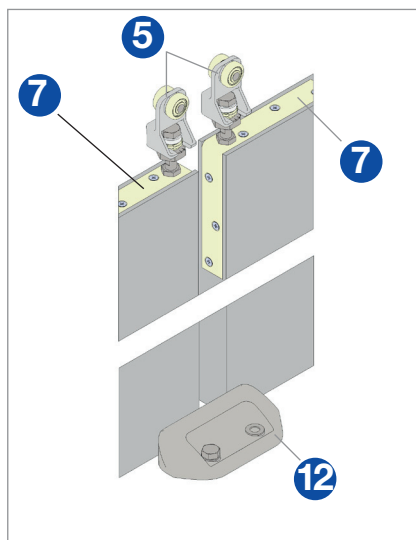
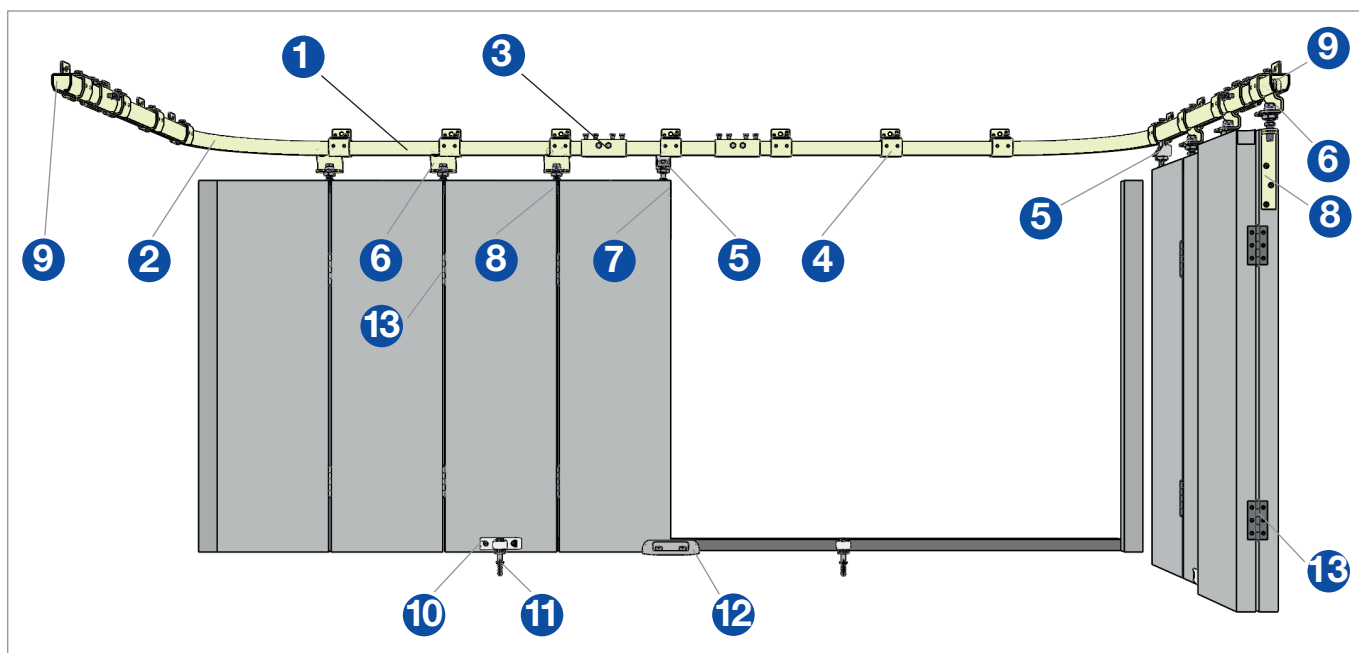

Ak potrebujete veľké otvorenie brány, odporúčame dvojskupinový systém, vždy s odsúvaním jednej skupiny krídel vľavo a jednej vpravo.

diel	názov	počet
1	pojzdová koľajnica	3 ks
2	oblúk	2 ks
3	spojovacia objímka - 03	4 ks
4	upevňovacia objímka na stenu - 01	každých 700-750 mm
5	vozík - 22	2 ks
6	vozík - 86 alebo - 24	6 ks
7	nosný uholník - 94	2 ks
8	nosný uholník - 96	6 ks
9	koľajový doraz - 00 P	2 ks
10	prítlačný prvok - 55	2 ks
11	prítlačný valček - 59 Dů	2 ks
12	korýtkové vedenie 418	1 ks
13	záves - 52	12 - 18 ks

Delenie brány na jednotlivé krídla so šírkou v rozmedzí 550 – 850 mm.