

# solido

## Kovanie pre harmonikové dvere

Pre hmotnosť dverí max. 20 kg.

Kovanie sa používa pre ľahké skladacie dvere. V závislosti od svetlého otvoru sa používajú dva a pol-, (obr. 2), štyri a pol- (obr. 3) alebo viackrídlové harmonikové dvere. Prechodové krídlo možno použiť v prípade väčšiny dverí. Šírka jednotlivých krídiel môže dosahovať max. 60 cm.

Nevyhnutné je spodné vedenie.

V prípade viackrídlových dverí treba bezpodmienečne dodržať max. hmotnosť krídla (20 kg), pretože hmotnosť celej skupiny krídiel v otvorenej polohe zaťažuje spravidla prvých 20 - 25 cm koľajnice.

Harmonikové dvere plánujte podľa možnosti s párnym počtom krídiel, napr. 2 1/2- alebo 4 1/2-krídlové. Pri takomto rozdelení sa vonkajšie krídlo dá ovládať samostatne a používať ako priechod. Harmonikové dvere sa môžu podľa potreby zatvárať normálnym zadlabávacím zámkom (v takomto prípade je potrebná hrúbka dverí 30 mm).

Pri harmonikových dverách s nepárnym počtom krídiel sa stráca výhoda prechodového krídla. Okrem toho treba medzi vonkajším krídlom harmonikových dverí a pevnou časťou, resp. rámovou zárubňou dverí ponechať priestor asi 10 mm. Na utesnenie tohto miesta sa spravidla používa flexibilné gumové tesnenie.

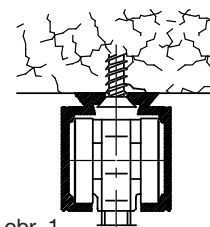

obr. 1

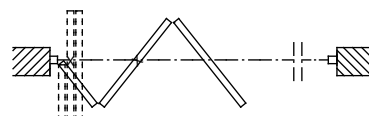

obr. 2



obr. 3

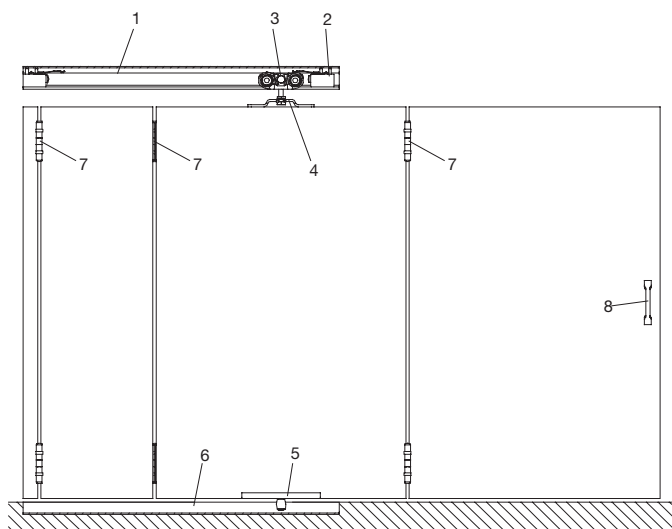

1 pojazďová koľajnica, 2 záchytný doraz, 3 vozík, 4 nosná príruha, 5 vodiaci valček, 6 vodiaca koľajnica, 7 záves na naskrutkovanie, 8 držiadlo dverí

